

## TC84100N

---



USER MANUAL	3
HANDLEIDING	7
MODE D'EMPLOI	11
MANUAL DEL USUARIO	15
BEDIENUNGSANLEITUNG	19
INSTRUKCJA OBSŁUGI	23
MANUAL DO UTILIZADOR	27



- EN** For outdoor use only
- NL** Uitsluitend voor gebruik buitenshuis
- FR** Seulement pour usage extérieur
- ES** Sólo para uso en exteriores
- DE** Nur für die Anwendung im Außenbereich geeignet
- PL** Wyłącznie do użytku na zewnątrz
- PT** Usar apenas no exterior



# USER MANUAL

## 1. Introduction

To all residents of the European Union

### Important environmental information about this product



This symbol on the device or the package indicates that disposal of the device after its lifecycle could harm the environment. Do not dispose of the unit (or batteries) as unsorted municipal waste; it should be taken to a specialized company for recycling. This device should be returned to your distributor or to a local recycling service. Respect the local environmental rules.

**If in doubt, contact your local waste disposal authorities.**

Thank you for choosing Perel. Please read the manual thoroughly before bringing this device into service. If the device was damaged in transit, do not install or use it and contact your dealer.

## 2. Safety Instructions



Appliance intended for outdoor use only (suitable for safe operation outside enclosed spaces).



- Do not use as a cooker.
- Use only fuel free from any impurity in the heater.
- Never use the heater in narrow or lightly closed rooms or areas and near other flammable materials.
- Keep the heater at least 50 cm away from flammables such as gas, alcohol...
- Never place the heater near to a door or passage way.
- Use this heater with white lighting kerosene only (BS2869.C1). Store fuel in a safe place.
- Exercise care not to spill fuel and wipe it up clean when spilled.
- Do not place the heater on a windy direction. Always place the appliance on a stable horizontally level.
- Be sure the flame is completely out when filling or relocating the heater.
- Be sure the flame is completely out when the heater is left alone.
- In case of fire, extinguish the fire with a fire extinguisher or cover it with a extinguish blanket. Afterwards pour water on it.
- Keep children away from the heater and do not leave them alone when the heater is operating in their area.
- Persons under influence of medicals, drugs or alcohol are not allowed to use the heater.
- Only use the appliance in rooms with good ventilation. Proper ventilation air must be provided to support the combustion air requirements of the heater being used.

Improper combustion can lead to carbon monoxide poisoning leading to serious injury or death. Carbon monoxide is toxic and dangerous for human and animals. The symptoms of inadequate ventilation are: headache, dizziness, dry mouth and/or throat, burning eyes and nose, nausea...

## 3. General Guidelines

Refer to the Velleman® Service and Quality Warranty on the last pages of this manual.

## 4. Features

- impurity free fuel
- wick included
- spare wick: **TC84102**

## 5. Operation

### 5.1 Filling and Refilling the Tank

1. Remove the filter cap.
2. Fill with lighting kerosene (BS2869.C1) until the fuel gauge indicates [F]. Do not overfill. Also, refill before the gauge indicates [0].
3. Replace the filter cap.

## 5.2 Igniting the Heater



### WARNING

When igniting the heater for the first time, wait about 10 minutes until the wick is soaked with fuel. If you ignite the wick when it is not soaked you will burn it and cause heavy smoke. The warranty will not be valid.



1. Lift the wick by turning the wick adjusting handle to the right.
2. Lift the chimney slightly from the burner.
3. Light the wick with a match and reposition the chimney properly on the burner.

## 5.3 Adjusting the Flame

If the wire net on top of the chimney turns red hot, the combustion is correct.

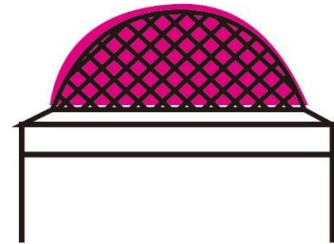

If the flames flare up over the wire net, the wick is too high. Lower the wick.

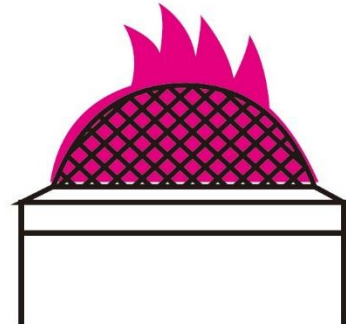

If the wire net stays dark, the wick or fuel level is too low. Raise the wick or refill with fuel.

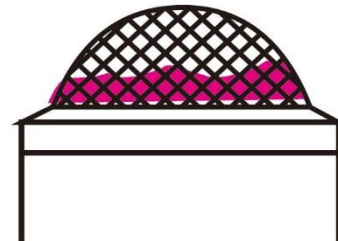

## 5.4 Extinguishing the Flame

To extinguish the heater, turn the wick adjusting handle to the left. The flame will stop after 3 to 5 minutes. Turn the wick adjusting handle gently. Too excessive a handling can sometimes cause a blow flame. Take care the flame is completely extinct when you fill or replace the heater. Be sure the flame is completely out when the heater is left alone.

## 6. Cleaning and Maintenance



**WARNING!** Make sure to empty the tank before transporting or shipping the device.

### 6.1 Storing

Disassemble and clean the kerosene heater before storing. Empty the tank, turn the tank upside down and clean with cloth imbued with a lighting kerosene.

The wick should be kept apart from the wick holder and fuel tank.

Store the heater in a dry and well-ventilated place.

In the unlikely event of technical problems or should you need spare parts, please contact your dealer.

## 6.2 Taking Care of the Wick

With use, a tar-like substance may be deposited on the top of the wick. The glass fibre wick does not need to be cut. To remove this substance, burn the wick idle as follows:

1. Do not fill the tank with lighting kerosene.
2. Light the wick and let it burn until the flame dies. By this time, the tar-like substance will have been consumed.

Do this every time you feel the wick does not suck up enough lighting kerosene.

## 6.3 Exchanging Wicks

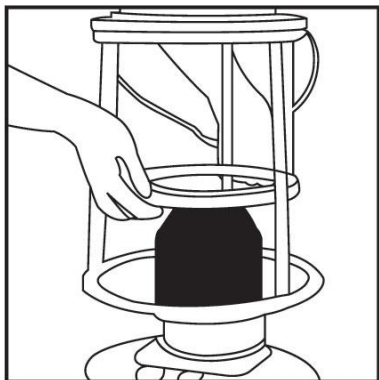

1. Loosen the three fixing nuts and remove the guard frame. Remove the chimney.

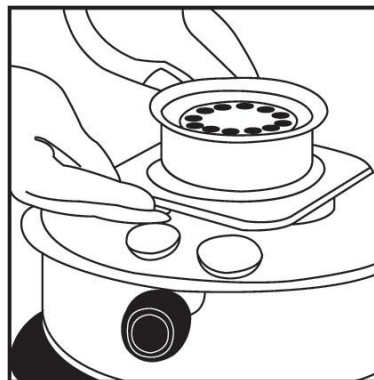

2. Loosen the four fixing nuts and remove the wick cover. Make sure not to lose the packing.

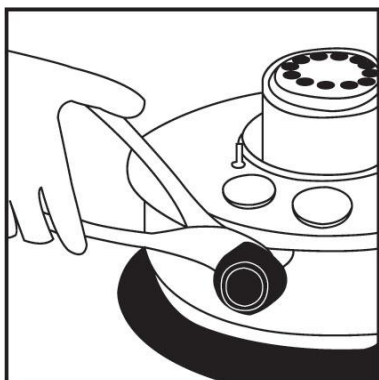

3. Loosen the nut for the wick adjusting handle by turning it to the left. Pull the wick adjusting handle towards you.

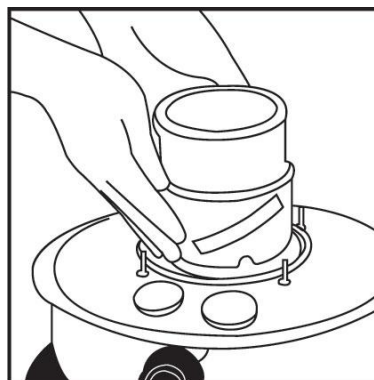

4. Pull up the wick holder together with the wick. Remove the old wick from the wick holder. Clean the wick guide, burner cover, etc.

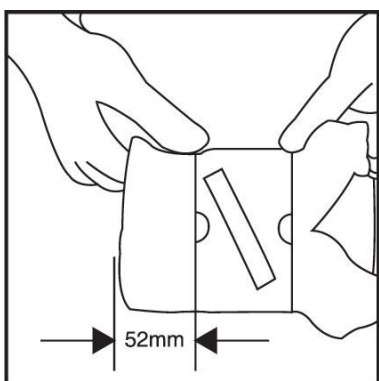

5. Insert a new wick inside the wick holder and fix it with the hooks on the inside of the wick holder. Make sure to expose an even amount of wick on both sides of the wick holder. Slide the wick holder over the wick guide.

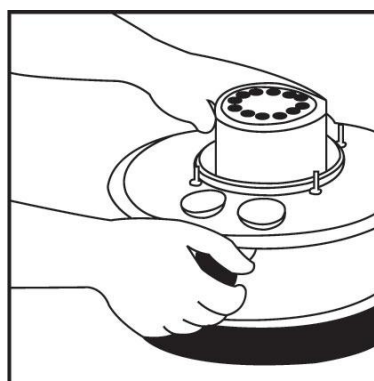

6. Get the wick holder in gear with the tip of the wick adjusting handle. Turn the wick adjusting handle to the right and lift the wick fully. Make sure not to fasten too tightly. If the top of the wick is not evenly exposed, even out with a scissor. Put the wick cover on the burner. Make sure the gap between the wick cover and the wick guide is even. Test the heater before actually using it.

## 7. Troubleshooting

The wick is holding water or damaged.

→ Dry or replace the wick.

Water is mixed in the kerosene.

→ Clean up the inside of the tank.

The wick level is too high/low or uneven.

→ Adjust the wick's level.

The wick adjusting handle operates tightly.

→ Slightly loosen the handle or replace the packing.

## 8. Technical Specifications

heating output .....	2600 W
consumption .....	0.25 L/h
autonomy .....	18 h
weight .....	4.3 kg
tank capacity .....	4.6 L
coverage .....	18 m <sup>3</sup>
ignition .....	manual

**Use this device with original accessories only. Velleman nv cannot be held responsible in the event of damage or injury resulting from (incorrect) use of this device. For more info concerning this product and the latest version of this manual, please visit our website [www.perel.eu](http://www.perel.eu). The information in this manual is subject to change without prior notice.**

### © COPYRIGHT NOTICE

**The copyright to this manual is owned by Velleman nv. All worldwide rights reserved.** No part of this manual may be copied, reproduced, translated or reduced to any electronic medium or otherwise without the prior written consent of the copyright holder.

# HANDLEIDING

## 1. Inleiding

**Aan alle ingezetenen van de Europese Unie**

**Belangrijke milieu-informatie betreffende dit product**



Dit symbool op het toestel of de verpakking geeft aan dat, als het na zijn levenscyclus wordt weggeworpen, dit toestel schade kan toebrengen aan het milieu. Gooi dit toestel (en eventuele batterijen) niet bij het gewone huishoudelijke afval; het moet bij een gespecialiseerd bedrijf terechtkomen voor recyclage. U moet dit toestel naar uw verdeler of naar een lokaal recyclagepunt brengen. Respecteer de plaatselijke milieuwetgeving.

**Hebt u vragen, contacteer dan de plaatselijke autoriteiten betreffende de verwijdering.**

Dank u voor uw aankoop. Lees deze handleiding grondig door voor u het toestel in gebruik neemt. Werd het toestel beschadigd tijdens het transport, installeer het dan niet en raadpleeg uw dealer.

## 2. Veiligheidsvoorschriften



Toestel uitsluitend voor gebruik buitenshuis (geschikt voor een veilige functionering buiten gesloten ruimten).



- Gebruik het toestel niet als gaskomfoor.
- Gebruik uitsluitend gezuiverde brandstof.
- Gebruik het toestel nooit in een kleine ruimte of in de nabijheid van andere brandbare materialen.
- Houd het toestel op minstens 50 cm van brandbare materialen (gas, alcohol, enz.).
- Plaats het toestel nooit in de nabijheid van deuren of doorgangen.
- Gebruik dit toestel uitsluitend met lamppetroleum (BS2869.C1). Bewaar de brandstof steeds op een veilige plaats.
- Zorg ervoor dat u geen brandstof morst bij het vullen. Veeg eventueel gemorste brandstof weg.
- Gebruik het toestel niet in winderige omgeving. Plaats het toestel op een vlak en stabiel oppervlak.
- Controleer of de vlam gedoofd is wanneer u het toestel bijvult of verplaatst.
- Controleer of de vlam gedoofd is wanneer u de ruimte verlaat.
- In geval van brand, blus met een brandblusapparaat of een branddeken. Gooi er vervolgens water op.
- Houd kinderen uit de buurt van het toestel. Laat het toestel niet onbeheerd achter wanneer het toestel in gebruik is.
- Personen onder invloed van medicijnen, alcohol of drugs mogen het toestel niet gebruiken.
- Gebruik het toestel in een goed geventileerde ruimte. Voldoende ventilatie is noodzakelijk voor een goede verbranding. Een slechte verbranding kan leiden tot koolmonoxidevergiftiging of zelfs tot de dood. Een koolmonoxidevergiftiging is levensbedreigend voor mens en dier. Symptomen van CO-vergiftiging zijn: hoofdpijn, duizeligheid, droge mond en/of keelpijn, brandend gevoel aan ogen en neus, misselijkheid, ...

## 3. Algemene richtlijnen

Raadpleeg de **Velleman® service- en kwaliteitsgarantie** achteraan deze handleiding.

## 4. Eigenschappen



- gezuiverde petroleum
- wiek meegeleverd
- reservewiek **TC84102**

## 5. Gebruik

### 5.1 Het reservoir (bij)vullen

1. Verwijder de filterkap.
2. Vul bij met lamppetroleum (BS2869.C1) totdat de brandstofmeter [F] weergeeft. Niet teveel bijvullen. Vul bij voordat het reservoir leeg is en [0] weergeeft.
3. Zet de filterkap terug op zijn plaats.

## 5.2 Het toestel ontsteken

	<b>WAARSCHUWING</b>	
<p>Als u het toestel voor de eerste keer gebruikt, wacht ongeveer 10 minuten tot de wiek doordrenkt is met brandstof. Als u de wiek aansteekt wanneer deze niet goed doordrenkt is, dan zal u deze verbranden en kan er veel rook ontstaan. Hierdoor vervalt de garantie.</p>		

1. Draai de wiekregelaar in wijzerzin, zodat de wiek naar omhoog komt.
2. Verwijder de branderkamer van de brander.
3. Ontsteek de wiek met een lucifer en plaats de branderkamer terug op de brander.

## 5.3 De vlamhoogte afstellen

Als het rooster roodgloeiend wordt, dan is er een goede verbranding.

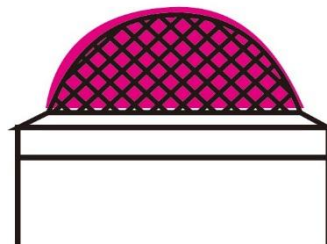

Reikt de vlam boven het rooster uit, dan staat de wiek te hoog. Draai de wiek naar omlaag.

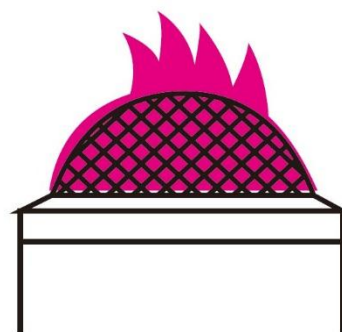

Wordt het rooster niet roodgloeiend, dan is de wiek of het brandstofniveau te laag. Draai de wiek naar omhoog of vul brandstof bij.

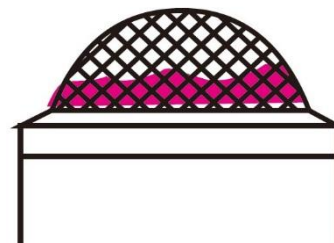

## 5.4 Het toestel uitschakelen

Om het toestel uit te schakelen, draai de wiekregelaar in tegenwijzerzin. De vlam dooft na 3 tot 5 minuten. Wees voorzichtig bij het draaien. Gebruikt u teveel kracht, dan kan er een steekvlam ontstaan. Controleer of de vlam volledig gedoofd is wanneer u het toestel bijvult of verplaatst. Controleer of de vlam volledig gedoofd is wanneer u de ruimte verlaat.

## 6. Reiniging en onderhoud

	<b>WAARSCHUWING!</b> Zorg ervoor dat het reservoir volledig leeg is voor u het toestel transporteert.
---	---

### 6.1 Opslag

Demonteer en reinig het toestel voordat u het opbergt. Maak het reservoir leeg, draai het reservoir ondersteboven en reinig met een vochtige doek en lampetroleum.

Houd de wiek gescheiden van de wiekhouder en het brandstofreservoir.

Bewaar het toestel op een droge en goed geventileerde plaats.

Bij technische problemen of voor reserveonderdelen, contacteer uw dealer.



## 6.2 De wiek onderhouden

Na een tijdje zet zich een teerachtige laag af op de punt van de wiek. De wiek is van glasvezel en moet niet afgeknipt worden. Om deze substantie te verwijderen, brandt u de lont als volgt af:

1. Vul het reservoir niet met lamppetroleum.
2. Ontsteek de wiek en laat deze branden tot de vlam dooft. Tegen die tijd is de teerachtige substantie verbruikt.

Herhaal dit wanneer de wiek niet voldoende lamppetroleum absorbeert.

## 6.3 De wiek vervangen

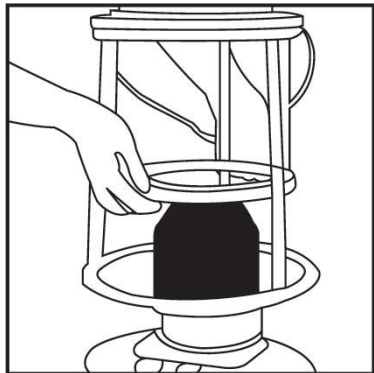

1. Draai de 3 bevestigingsmoeren los en verwijder de beschermkap. Verwijder de branderkamer.

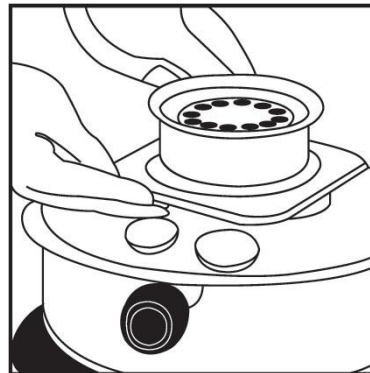

2. Draai de 4 bevestigingsmoeren los en verwijder de wiekafdekking. Zorg ervoor dat u de rubberafdichting niet kwijtraakt.

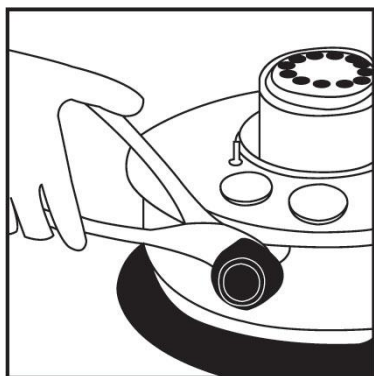

3. Draai de wiekregelaar in tegenwijzerzin. Trek de wiekregelaar naar voren uit het toestel.

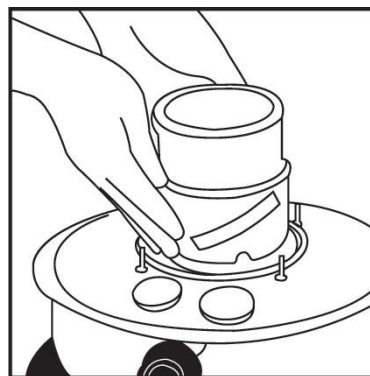

4. Trek de wiekhouder samen met de wiek uit het toestel. Verwijder de oude wiek uit de wiekhouder. Reinig de wiekgeleider, branderdeksel, enz.

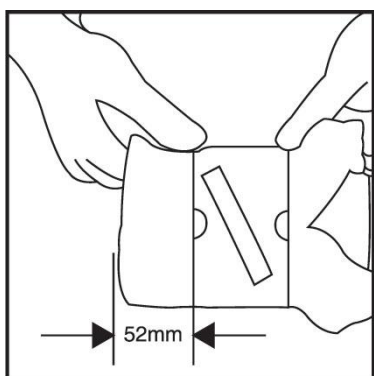

5. Plaats een nieuwe wiek in de wiekhouder en bevestig deze met de haken aan de binnenkant van de wiekhouder. Zorg ervoor dat de wiek gelijkmatig aan weerszijden van de wiekhouder uitsteekt. Schuif de wiekhouder over de wiekgeleider.

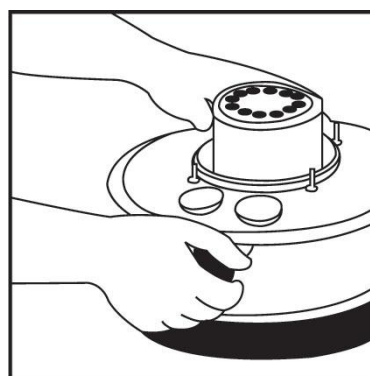

6. Zet de wiekhouder vast met de wiekregelaar. Draai de wiekregelaar in wijzerzin en draai de wiek volledig naar omhoog. Draai niet te vast aan. Als de punt van de wiek niet gelijkmatig uitsteekt, knip deze bij met een schaar. Plaats de wiekafdekking op de brander. Zorg ervoor dat de afstand tussen de wiekhouder en de wiekgeleider gelijkmatig is. Test het toestel voor ingebruikname.

## 7. Problemen en oplossingen

De wiek is nat of beschadigd.

→ Laat drogen of vervang de wiek.

Water vermengd met petroleum.

→ Reinig de binnenkant van het reservoir.

De wiek is te laag/hoog of niet gelijkmatig.

→ Stel de wiekhoogte af.

De wiekregelaar is te vast aangedraaid.

→ Draai de wiekregelaar een beetje los of vervang de rubberafdichting.

## 8. Technische specificaties

vermogen.....	2600 W
verbruik .....	0.25 L/u
autonomie.....	18 u
gewicht.....	4.3 kg
inhoud reservoir.....	4.6 L
voor ruimtes tot.....	18 m <sup>3</sup>
ontsteking .....	handmatig

**Gebruik dit toestel enkel met originele accessoires. Velleman nv is niet aansprakelijk voor schade of kwetsuren bij (verkeerd) gebruik van dit toestel. Voor meer informatie over dit product en de laatste versie van deze handleiding, zie [www.perel.eu](http://www.perel.eu). De informatie in deze handleiding kan te allen tijde worden gewijzigd zonder voorafgaande kennisgeving.**

### © AUTEURSRECHT

**Velleman nv heeft het auteursrecht voor deze handleiding. Alle wereldwijde rechten voorbehouden.**

Het is niet toegestaan om deze handleiding of gedeelten ervan over te nemen, te kopiëren, te vertalen, te bewerken en op te slaan op een elektronisch medium zonder voorafgaande schriftelijke toestemming van de rechthebbende.

# MODE D'EMPLOI

## 1. Introduction

### Aux résidents de l'Union européenne

#### Informations environnementales importantes concernant ce produit



Ce symbole sur l'appareil ou l'emballage indique que l'élimination d'un appareil en fin de vie peut polluer l'environnement. Ne pas jeter un appareil électrique ou électronique (et des piles éventuelles) parmi les déchets municipaux non sujets au tri sélectif ; une déchetterie traitera l'appareil en question. Renvoyer l'appareil à votre fournisseur ou à un service de recyclage local. Il convient de respecter la réglementation locale relative à la protection de l'environnement.

#### En cas de questions, contacter les autorités locales pour élimination.

Nous vous remercions de votre achat. Lire attentivement le présent mode d'emploi avant la mise en service de l'appareil. Si l'appareil a été endommagé pendant le transport, ne pas l'installer et consulter votre revendeur.

## 2. Consignes de sécurité



Appareil destiné exclusivement à un usage extérieur (peut être utilisé en toute sécurité à l'extérieur de locaux fermés).



- Ne pas utiliser l'appareil comme réchaud à gaz.
- Utiliser uniquement un combustible exempt d'impuretés.
- Ne jamais utiliser dans un endroit trop petit ou mal ventilé. Ne jamais placer dans la proximité de matières inflammables.
- Maintenir l'appareil à au moins 50 cm de toute matière inflammable (gaz, alcool, ...).
- Ne jamais placer l'appareil à côté d'une porte ou un passage.
- A utiliser uniquement avec du pétrole lampant (BS2869.C1). Conserver le combustible dans un endroit sûr.
- Veiller à ne pas renverser de combustible. Essuyer le combustible éventuellement renversé.
- Ne pas placer l'appareil dans un endroit venteux. Toujours placer l'appareil sur une surface plane et stable.
- S'assurer que la flamme est éteinte avant de remplir le réservoir ou de transporter l'appareil.
- S'assurer que la flamme est complètement éteinte avant de quitter la pièce ou de laisser l'appareil sans surveillance.
- En cas d'incendie, éteindre le feu avec un extincteur ou couvrir d'une couverture anti-feu. Puis verser de l'eau sur l'appareil.
- Garder l'appareil hors de portée des enfants. Ne jamais laisser l'appareil fonctionner sans surveillance.
- Ne pas utiliser l'appareil sous l'influence de médicaments, de drogue ou d'alcool.
- Utiliser uniquement dans un endroit bien ventilé. Assurer une ventilation appropriée pour une bonne combustion. Une combustion inadéquate peut causer une intoxication au monoxyde de carbone ou le décès. Le monoxyde de carbone est toxique et dangereux pour les humains et les animaux. Les symptômes d'une intoxication sont : maux de tête, vertiges, bouche et/ou gorge sèches, brûlures aux yeux et au nez, nausée et vomissements...

## 3. Directives générales

Se référer à la **garantie de service et de qualité Velleman®** en fin de ce mode d'emploi.

## 4. Caractéristiques

- combustible exempt d'impuretés
- mèche incluse
- mèche de rechange **TC84102**

## 5. Emploi

### 5.1 Remplir le réservoir

1. Enlever le bouchon du filtre.
2. Remplir le réservoir avec du pétrole lampant (BS2869.C1) jusqu'à ce que la jauge indique [F]. Ne pas trop remplir le réservoir. Remplir le réservoir avant que le réservoir ne soit vide et que la jauge n'indique [0].
3. Replacer le bouchon du filtre.

## 5.2 Allumage



### AVERTISSEMENT

Lorsque l'appareil est utilisé pour la première fois, attendre env. 10 minutes jusqu'à ce que la mèche soit imprégnée de combustible. Sinon la mèche peut s'enflammer et causer beaucoup de fumée. La garantie n'est pas valable.



1. Faire monter la mèche en tournant le bouton de réglage dans le sens des aiguilles d'une montre.
2. Soulever légèrement la cheminée du brûleur.
3. Allumer la mèche avec une allumette et remettre la cheminée sur le brûleur.

## 5.3 Ajuster la flamme

Si la grille de la cheminée est incandescente, la combustion est correcte.

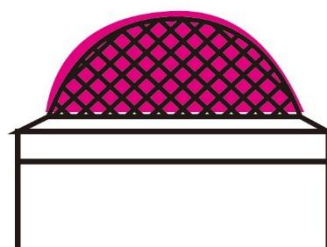

Si la flamme dépasse la grille, la mèche est réglée trop haute. Baisser la mèche.

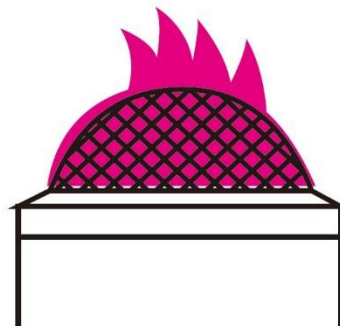

Si la grille ne devient pas rouge, la mèche ou le niveau de carburant sont trop bas. Faire monter la mèche ou remplir le réservoir de carburant.

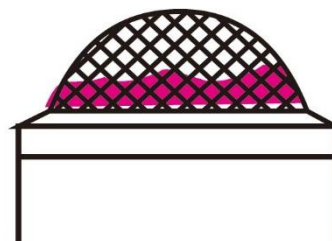

## 5.4 Extinction

Pour éteindre l'appareil, tourner le bouton de réglage dans le sens contraire des aiguilles d'une montre. La flamme s'éteindra après 3 à 5 minutes. Tourner légèrement le bouton de réglage. Une manipulation trop excessive du bouton peut parfois causer un jet de flamme. S'assurer que la flamme est complètement éteinte avant de remplir le réservoir ou transporter l'appareil. S'assurer que la flamme est complètement éteinte avant de laisser l'appareil sans surveillance.

## 6. Nettoyage et entretien



**AVERTISSEMENT !** S'assurer de vider le réservoir avant de transporter l'appareil.

### 6.1 Stockage

Désassembler et nettoyer l'appareil avant de le stocker. Vider le réservoir, tourner le réservoir à l'envers et nettoyer avec un chiffon imbibé de pétrole lampant.

Conserver la mèche à l'écart du support de la mèche et du réservoir.

Stocker l'appareil dans un endroit sec et bien ventilé.

Dans le cas d'une anomalie ou pour des pièces de rechange, contacter votre revendeur.

## 6.2 Entretien la mèche

Après une certaine période d'utilisation, un résidu de goudron s'accumulera sur la partie supérieure de la mèche. La mèche en fibre de verre ne doit pas être coupée. Pour enlever ce résidu, brûler la mèche comme suite :

1. Ne pas remplir le réservoir de pétrole lampant.
2. Allumer la mèche et laisser brûler jusqu'à ce que la flamme s'éteigne. D'ici-là, le résidu de goudron sera consommé.

Répéter à chaque fois que la mèche n'imbibe pas assez de pétrole lampant.

## 6.3 Remplacer la mèche

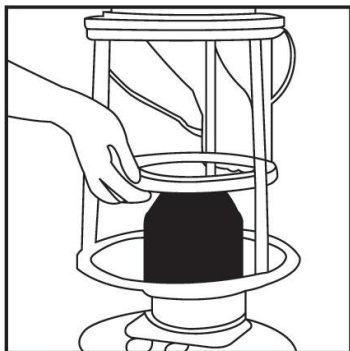

1. Desserrer les 3 écrous de fixation et enlever le couvercle de protection. Retirer la cheminée.

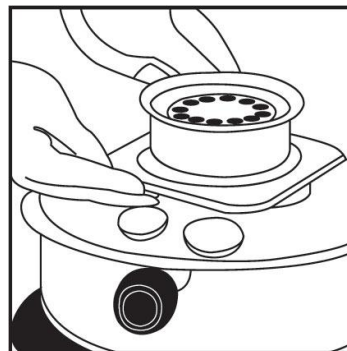

2. Desserrer les 4 écrous de fixation et enlever le couvercle de la mèche. Veiller à ne pas perdre le joint.

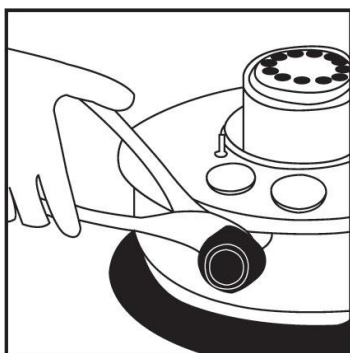

3. Tourner le bouton de réglage dans le sens inverse des aiguilles d'une montre. Retirer le bouchon en le tirant vers l'avant.

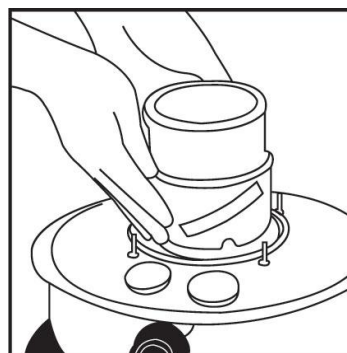

4. Retirer le support et la mèche de l'appareil. Enlever la mèche utilisée du support de mèche. Nettoyer le guide mèche, le couvercle du brûleur, etc.

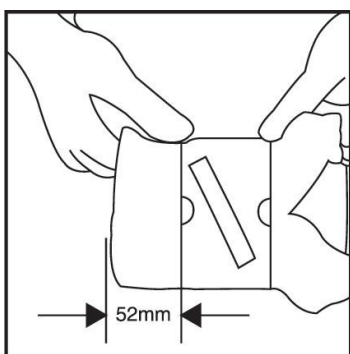

5. Insérer une nouvelle mèche dans le support de mèche et fixer la avec les clips à l'intérieur du support. S'assurer que la mèche dépasse de la même longueur des deux côtés du support de la mèche. Faire glisser le support de mèche sur le guide mèche.

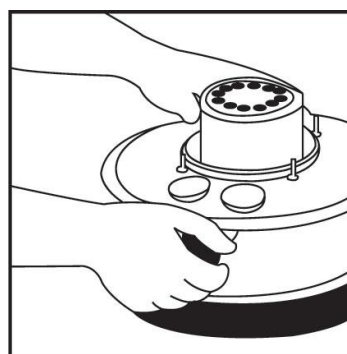

6. Enclencher le support de mèche avec le bouton de réglage. Tourner à fond le bouton de réglage dans le sens des aiguilles d'une montre et faire monter la mèche. Ne pas trop serrer. Couper toute partie inégale de la mèche avec des ciseaux. Placer le couvercle de la mèche sur le brûleur. S'assurer que la distance entre le couvercle de la mèche et le guide mèche est la même. Tester l'appareil avant de l'utiliser.

## 7. Problèmes et solutions

La mèche est humide ou endommagée.

→ Laisser sécher ou remplacer la mèche.

Eau mélangée au kérosène.

→ Nettoyer l'intérieur du réservoir.

La mèche est trop haute/basse ou inégale.

→ Ajuster la hauteur de la mèche.

Le bouton de réglage est trop serré.

→ Desserrer légèrement le bouton ou remplacer le joint.

## 8. Spécifications techniques

puissance .....	2600 W
consommation .....	0.25 L/h
autonomie .....	18 h
poids .....	4.3 kg
capacité du réservoir .....	4.6 L
pour pièces jusqu'à.....	18 m <sup>3</sup>
allumage.....	manuel

**N'employer cet appareil qu'avec des accessoires d'origine. La SA Velleman ne peut, dans la mesure conforme au droit applicable être tenue responsable des dommages ou lésions (directs ou indirects) pouvant résulter de l'utilisation de cet appareil. Pour plus d'informations concernant cet article et la dernière version de ce mode d'emploi, visiter notre site web [www.perel.eu](http://www.perel.eu). Toutes les informations présentées dans ce mode d'emploi peuvent être modifiées sans notification préalable.**

### © DROITS D'AUTEUR

**SA Velleman est l'ayant droit des droits d'auteur de ce mode d'emploi. Tous droits mondiaux réservés.** Toute reproduction, traduction, copie ou diffusion, intégrale ou partielle, du contenu de ce mode d'emploi par quelque procédé ou sur tout support électronique que ce soit est interdite sans l'accord préalable écrit de l'ayant droit.

# MANUAL DEL USUARIO

## 1. Introducción

### A los ciudadanos de la Unión Europea

#### Importantes informaciones sobre el medio ambiente concerniente a este producto



Este símbolo en este aparato o el embalaje indica que, si tira las muestras inservibles, podrían dañar el medio ambiente. No tire este aparato (ni las pilas, si las hubiera) en la basura doméstica; debe ir a una empresa especializada en reciclaje. Devuelva este aparato a su distribuidor o a la unidad de reciclaje local. Respete las leyes locales en relación con el medio ambiente.

**Si tiene dudas, contacte con las autoridades locales para residuos.**

Gracias por elegir Perel. Lea atentamente las instrucciones del manual antes de usar el aparato. Si ha sufrido algún daño en el transporte no lo instale y póngase en contacto con su distribuidor.

## 2. Instrucciones de seguridad



Producto destinado a utilizarse únicamente en exteriores (puede utilizarse en condiciones de seguridad fuera de espacios cerrados).



- No utilice el aparato como hornillo de gas.
- Utilice sólo petróleo.
- No utilice el aparato en lugares pequeños o cerca de materiales inflamables.
- Mantenga una distancia de mín. 50 cm de materiales inflamables (gas, alcohol, etc.).
- Nunca instale el aparato cerca de una puerta o un paso.
- Utilice sólo petróleo (BS2869.C1). Conserve el combustible en un lugar seguro.
- Asegúrese de que no derrame combustible. Si fuera necesario, limpie inmediatamente.
- No instale el aparato en un lugar donde haya mucho viento. Instale el aparato siempre en una superficie plana y estable.
- Asegúrese de que la llama esté completamente apagada antes de rellenar el depósito o transportar el aparato.
- Asegúrese de que la llama esté completamente apagada al dejar el aparato sin vigilancia.
- En caso de un incendio, apague el fuego con un extintor de fuegos o una manta ignífuga. Luego, vierta agua sobre el aparato.
- Mantenga el aparato lejos del alcance de niños cuando esté funcionando.
- No utilice el aparato si está bajo la influencia de medicamentos, drogas o alcohol.
- Utilice el aparato sólo en lugares con una buena ventilación. Se necesita una buena circulación de aire para una buena combustión. El uso incorrecto del aparato puede causar lesiones e incluso la muerte por intoxicación por monóxido de carbono.

El uso incorrecto del aparato puede causar lesiones e incluso la muerte por intoxicación por monóxido de carbono. El monóxido de carbono es un gas altamente venenoso para las personas y los animales. Los síntomas de intoxicación por monóxido de carbono son:

El dolor de cabeza, el mareo, la debilidad, la confusión, el dolor en el pecho, las náuseas, etc.

## 3. Normas generales

Véase la **Garantía de servicio y calidad Velleman®** al final de este manual del usuario.

## 4. Características



- combustible puro
- mecha incluida
- mecha de recambio **TC84102**

## 5. Funcionamiento

### 5.1 Rellenar el depósito

1. Quite la tapa del filtro.
2. Rellene el depósito hasta que el indicador de combustible (BS2869.C1) visualice [F]. Nunca sobrepase el nivel máximo de llenado. Vuelva a rellenar el depósito antes de que el indicador de combustible visualice [0].
3. Vuelva a poner la tapa del filtro.

### 5.2 Encender el quemador

	<b>ADVERTENCIA</b>	
Si enciende el aparato por primera vez, espere unos 10 minutos y asegúrese de que la mecha esté impregnada de combustible. Si enciende la mecha si no está impregnada suficientemente, se quemará y causará mucho humo. La garantía se invalidará.		

1. Levante la mecha al girar el botón de control de la mecha hacia la derecha.
2. Levante ligeramente la chimenea del quemador.
3. Encienda la mecha con un fósforo y vuelva a poner la chimenea de manera correcta.

### 5.3 Ajustar la llama

Si la rejilla de la chimenea se vuelve roja, la combustión es correcta.

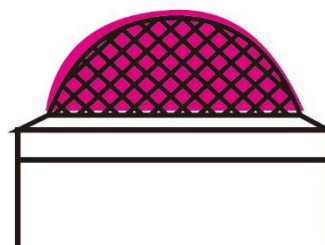

Si la llama sobrepasa la rejilla, la mecha ha sido regulada demasiado alta. Disminuye la mecha.

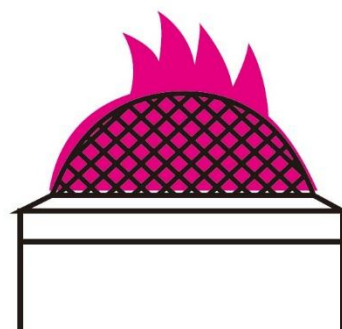

Si la rejilla no se vuelve roja, la mecha o el nivel de combustible es demasiado bajo. Aumente la mecha o introduzca combustible.

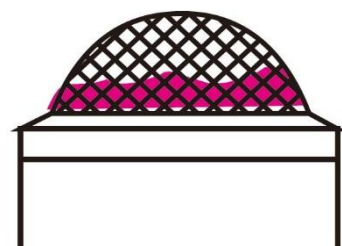

### 5.4 Apagar la llama

Para apagar la llama, gire el botón de control de la mecha hacia la izquierda. La llama se apagará después de 3 a 5 minutos. Gire el botón de control cuidadosamente. Demasiado fuerza causará un fogonazo. Asegúrese de que la llama esté completamente apagada antes de rellenar el depósito o transportar el aparato. Asegúrese de que la llama esté completamente apagada al dejar el aparato sin vigilancia.

## 6. Limpieza y mantenimiento

	<b>¡ADVERTENCIA!</b> Asegúrese de que el depósito esté completamente vacío antes de transportar el aparato.
---	---



## 6.1 Almacenar el aparato

Desmonte y limpie el calefactor de queroseno. Vacíe el depósito, póngalo boca abajo y limpie con un paño embebido de petróleo.

Almacene la mecha y el soporte y el depósito separados.

Almacene el aparato en un lugar seco y bien ventilado.

En el caso improbable de que haya recibido un aparato dañado o si faltaran partes, póngase en contacto con su distribuidor.

## 6.2 Mantener la mecha

Después de algún tiempo de uso, se formará una sustancia parecida al alquitrán en la parte superior de la mecha. No es necesario cortar la mecha de fibra de vidrio. Para quitar esta sustancia, queme la mecha de la siguiente manera:

1. No introduzca petróleo en el depósito.
2. Encienda la mecha y espere hasta que la llama se apague. Ahora, la sustancia ha desaparecido.

Repita este procedimiento en cuanto la mecha no absorbe suficiente queroseno.

## 6.3 Cambiar la mecha

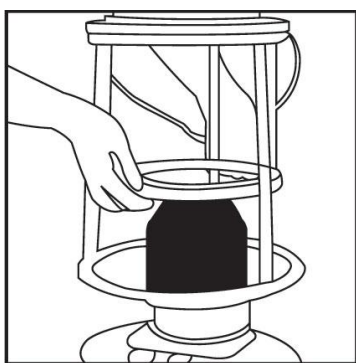

1. Desatornille las tres tuercas y quite la rejilla de protección. Quite la chimenea.

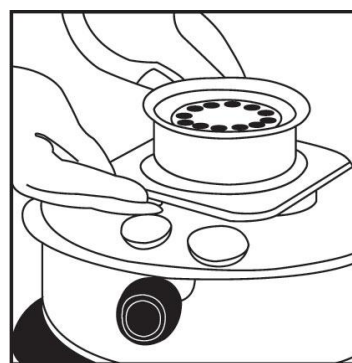

2. Desatornille las cuatro tuercas y quite la tapa de la mecha. Asegúrese de que no quite la junta.

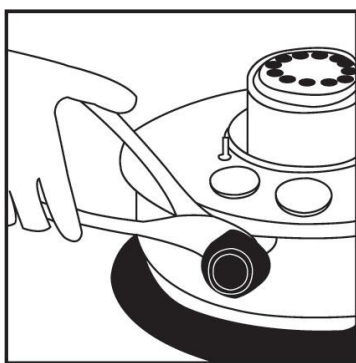

3. Desatornille la tuerca para el botón de control de la mecha al girar hacia la izquierda. Empuje el botón de control de la mecha hacia usted.

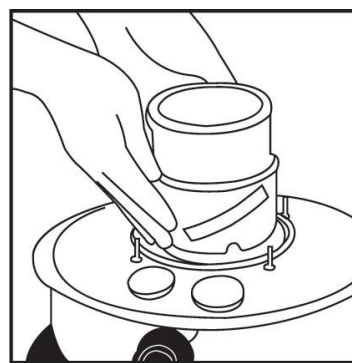

4. Quite el soporte de mecha con la mecha. Quite la mecha del soporte. Limpie la guía de la mecha, la tapa del quemador, etc.

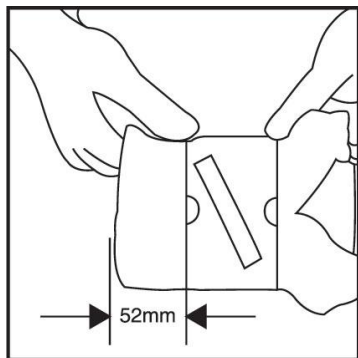

5. Vuelva a introducir una nueva mecha en el soporte y fije con los ganchos del interior del soporte. Asegúrese de que la mecha sobrepase el soporte de mecha en ambos lados de la misma manera. Deslice el soporte de mecha sobre la guía de mecha.

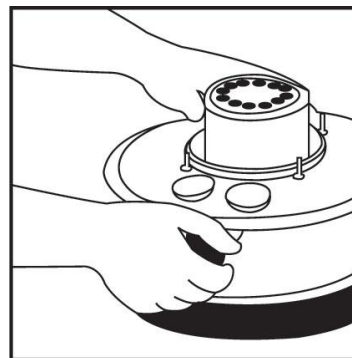

6. Fije el soporte de mecha con el botón de control de la mecha. Gire el botón de control de la mecha hacia la derecha y levante la mecha completamente. No apriete demasiado. Si la parte superior de la mecha no está expuesta uniformemente, cortéla con unas tijeras. Ponga la tapa de la mecha en el quemador. Asegúrese de que el espacio entre la tapa de la mecha y la guía de la mecha sea igual. Someta el calefactor de queroseno a pruebas antes de utilizarlo.

## 7. Solución de problemas

La mecha está húmeda o dañada.

→ Seque o reemplace la mecha.

El queroseno contiene agua.

→ Limpie el interior del depósito.

La mecha está demasiado alta/baja o desigual.

→ Ajuste el nivel de la mecha.

El botón de control de la mecha está apretado demasiado.

→ Suelte un poco el botón de control de la mecha o reemplace la junta.

## 8. Especificaciones

potencia .....	2600 W
consumo .....	0.25 L/h
autonomía .....	18 h
peso .....	4.3 kg
capacidad del depósito .....	4.6 L
para habitaciones de máx.....	18 m <sup>3</sup>
encendido .....	manual

**Utilice este aparato sólo con los accesorios originales. Velleman NV no será responsable de daños ni lesiones causados por un uso (indebido) de este aparato. Para más información sobre este producto y la versión más reciente de este manual del usuario, visite nuestra página [www.perel.eu](http://www.perel.eu). Se pueden modificar las especificaciones y el contenido de este manual sin previo aviso.**

### © DERECHOS DE AUTOR

**Velleman NV dispone de los derechos de autor para este manual del usuario. Todos los derechos mundiales reservados.** Está estrictamente prohibido reproducir, traducir, copiar, editar y guardar este manual del usuario o partes de ello sin el consentimiento previo por escrito del propietario del copyright.

# BEDIENUNGSANLEITUNG

## 1. Einführung

An alle Einwohner der Europäischen Union

**Wichtige Umweltinformationen über dieses Produkt**



Dieses Symbol auf dem Produkt oder der Verpackung zeigt an, dass die Entsorgung dieses Produktes nach seinem Lebenszyklus der Umwelt Schaden zufügen kann. Entsorgen Sie die Einheit (oder verwendeten Batterien) nicht als unsortierter Hausmüll; die Einheit oder verwendeten Batterien müssen von einer spezialisierten Firma zwecks Recycling entsorgt werden. Diese Einheit muss an den Händler oder ein örtliches Recycling-Unternehmen retourniert werden. Respektieren Sie die örtlichen Umweltvorschriften.

**Falls Zweifel bestehen, wenden Sie sich für Entsorgungsrichtlinien an Ihre örtliche Behörde.**

Vielen Dank, dass Sie sich für Perel entschieden haben. Lesen Sie diese Bedienungsanleitung vor Inbetriebnahme sorgfältig durch. Überprüfen Sie, ob Transportschäden vorliegen. Sollte dies der Fall sein, verwenden Sie das Gerät nicht und wenden Sie sich an Ihren Händler.

## 2. Sicherheitshinweise



Produkt, das nur für den Gebrauch im Freien bestimmt ist (für einen sicheren Betrieb außerhalb geschlossener Räume geeignet).



- Verwenden Sie das Gerät nicht als Gaskocher.
- Benutzen Sie ausschließlich reines Petroleum.
- Benutzen Sie das Gerät nicht in engen Räumen und nicht in der Nähe entflammbarer Materialien.
- Halten Sie das Gerät min. 50 cm von brennbaren Materialien (Gas, Alkohol usw.) fern.
- Installieren Sie das Gerät nicht in der Nähe von Türen oder Durchgängen.
- Benutzen Sie ausschließlich reines Petroleum (BS2869.C1). Lagern Sie den Brennstoff an einem sicheren Ort.
- Achten Sie darauf, kein Brennstoff zu verschütten. Wischen Sie bei Bedarf sofort auf.
- Installieren Sie das Gerät niemals an einer windigen Stelle. Installieren Sie das Gerät immer auf einem ebenen und stabilen Untergrund.
- Stellen Sie sicher, dass die Flamme beim Befüllen und Transport völlig aus ist.
- Stellen Sie sicher, dass die Flamme vollständig erloschen ist, bevor Sie den Raum verlassen.
- Bei Brand, löschen Sie das Feuer mit einem Feuerlöscher oder einer Feuerlöschdecke. Übergießen Sie danach mit Wasser.
- Halten Sie Kinder vom Gerät fern und lassen Sie diese nicht ohne Beaufsichtigung mit dem Gerät allein.
- Verwenden Sie das Gerät nicht, wenn Sie unter dem Einfluss von Drogen, Alkohol oder Medikamenten stehen.
- Betreiben Sie das Gerät nur in gut belüfteten Räumen. Für eine gute Verbrennung ist eine ausreichende Luftzirkulation erforderlich. Eine schlechte Verbrennung kann zu Verletzungen und sogar zum Tod durch Kohlenmonoxidvergiftung führen.

Eine schlechte Verbrennung kann zu Verletzungen und sogar zum Tod durch Kohlenmonoxidvergiftung führen. Kohlenmonoxid ist für Mensch und Tier hochgiftig. Die Symptome einer Kohlenmonoxidvergiftung sind:

Kopfschmerzen, Schwindel, Atemnot, Sehstörungen, Übelkeit usw.

## 3. Allgemeine Richtlinien

Siehe **Velleman® Service- und Qualitätsgarantie** am Ende dieser Bedienungsanleitung.

## 4. Eigenschaften

- reines Petroleum
- Lieferung mit Docht
- Ersatzdocht **TC84102**

## 5. Anwendung

### 5.1 (Wieder) Befüllen mit Petroleum

1. Entfernen Sie den Filterdeckel.
2. Befüllen Sie den Tank bis zur Markierung [F]. Überfüllen Sie den Tank nicht. Füllen Sie Petroleum (BS2869.C1) auf bevor die Markierung [0] erreicht wird.
3. Setzen Sie den Deckel wieder auf.

### 5.2 Zünden

	<b>WARNUNG</b>	
<p>Wird das Gerät zum ersten Mal in Betrieb genommen, warten Sie dann etwa 10 Minuten bis der Docht mit Brennstoff getränkt ist. Zünden Sie einen Docht, der nicht genügend Petroleum aufgesogen hat, dann verbrennen Sie ihn und kann viel Rauch entstehen. Der Garantieanspruch erlischt.</p>		

1. Drehen Sie den Dochtregler nach rechts, um der Docht hochzuheben.
2. Heben Sie den Schornstein ein wenig an.
3. Zünden Sie den Docht mit einem Streichholz an und setzen Sie den Schornstein wieder auf.

### 5.3 Die Flamme einstellen

Ist das Gitter des Brenners rotglühend, dann ist die Verbrennung gut.

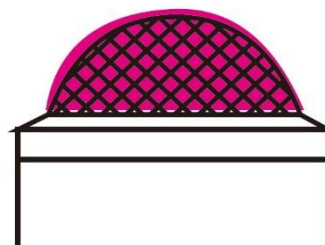

Steckt die Flamme heraus, dann ist der Docht zu hoch eingestellt. Stellen Sie den Docht tiefer ein.

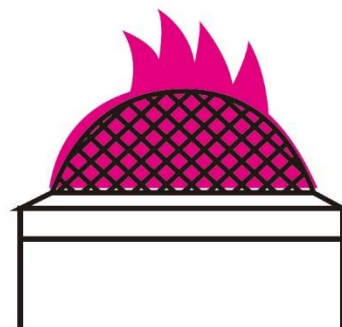

Wird das Gitter nicht rotglühend, dann ist der Docht zu tief eingestellt. Stellen Sie den Docht höher ein oder befüllen Sie den Tank.

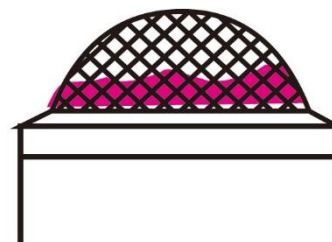

### 5.4 Löschen

Um die Heizung zu löschen, drehen Sie den Dochtregler nach links. Die Flamme erlischt nach 3 bis 5 Minuten. Seien Sie vorsichtig beim Drehen. Benutzen Sie zu viel Kraft, dann können Sie eine Stichflamme verursachen. Stellen Sie sicher, dass die Flamme beim Befüllen und Transport völlig aus ist. Stellen Sie sicher, dass die Flamme vollständig erloschen ist, bevor Sie den Raum verlassen.

## 6. Reinigung und Wartung

	<b>ACHTUNG!</b> Stellen Sie sicher, dass der Tank vor dem Transport des Gerätes vollständig leer ist.
---	---

## 6.1 Lagern

Demontieren und reinigen Sie das Gerät bevor Sie es lagern. Entleeren Sie den Tank, drehen Sie ihn um und reinigen Sie ihn mit einem leicht in Brennstoff getränktem Tuch.

Halten Sie den Docht vom Dochtalter und Tank getrennt.

Lagern Sie das Gerät an einem trockenen und gut belüfteten Ort.

Falls Teile fehlen bzw. beschädigt sind, wenden Sie sich an Ihren Händler.

## 6.2 Den Docht warten

Nach längerer Zeit gibt es eine teerartige Substanz auf der Oberseite des Dochts. Der Glasfaserdocht brauchen Sie nicht abzuschneiden. Um diese Substanz zu entfernen, gehen Sie wie folgt vor:

1. Befüllen Sie den Tank nicht.
2. Zünden Sie den Docht und warten Sie bis die Flamme erlischt. Nun ist die teerartige Substanz verschwunden.

Tun Sie dies jedes Mal wenn der Docht nicht genügend Brennstoff mehr aufsaugt.

## 6.3 Den Docht wechseln

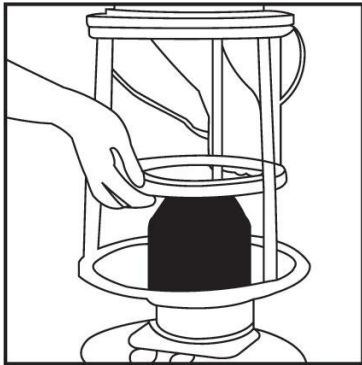

1. Lösen Sie die drei Muttern und entfernen Sie das Sicherheitsgitter. Entfernen Sie den Schornstein.

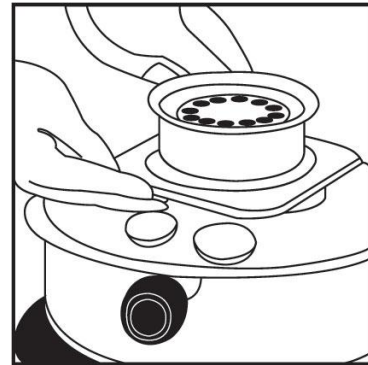

2. Lösen Sie die vier Muttern und entfernen Sie die Brennkappe. Beachten Sie, dass Sie die Dichtung nicht lösen.

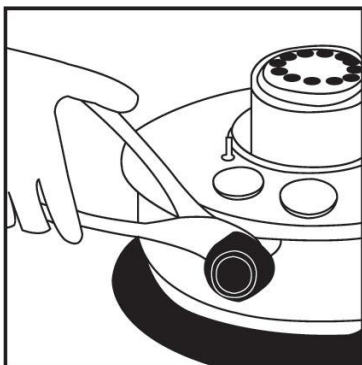

3. Lösen Sie die Mutter für den Dochtregler, indem Sie nach links drehen. Ziehen Sie den Dochtregler heraus.

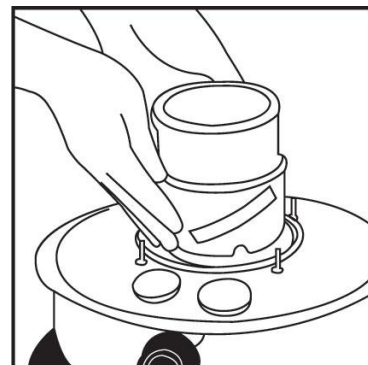

4. Entnehmen Sie den Dochtalter mit Docht. Entfernen Sie den alten Docht. Reinigen Sie alle Teile (Brennerabdeckung usw.) sorgfältig.

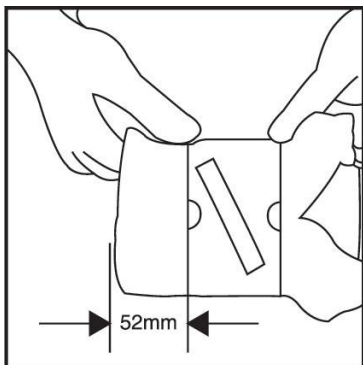

5. Stecken Sie einen neuen Docht in den Dochthalter und befestigen Sie mit den Haken im Inneren des Dochtalters. Stellen Sie sicher, dass der Docht gleichmäßig an beiden Seiten aus dem Halter herausguckt. Schieben Sie den Dochthalter über den Dochtführer.

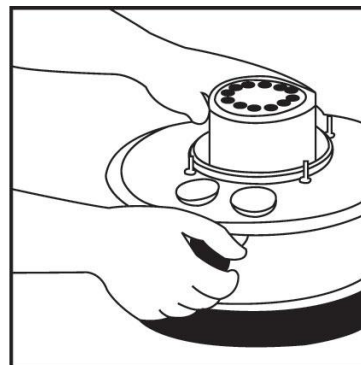

6. Fixieren Sie den Dochthalter mit dem Dochtregler. Drehen Sie den Dochtregler nach rechts und drehen Sie den Docht völlig nach oben. Ziehen Sie nicht zu fest an. Bearbeiten Sie den Docht bei Bedarf mit einer Schere, um diese zu justieren. Setzen Sie die Brennkappe wieder auf. Stellen Sie sicher, dass der Docht gleichmäßig horizontal eingesetzt ist. Testen Sie das Gerät vor Gebrauch.

## 7. Problemlösung

Der Docht enthält Wasser oder ist beschädigt

→ Trocknen oder wechseln Sie den Docht.

Wasser wurde mit Brennstoff gemischt.

→ Reinigen Sie das Innere des Tanks.

Der Docht ist zu hoch/tief oder ungleichmäßig eingestellt.

→ Stellen Sie den Docht höher/ tiefer ein.

Der Dochtregler ist zu fest angezogen.

→ Lösen Sie den Dochtregler ein bisschen oder ersetzen Sie die Dichtung.

## 8. Technische Daten

Leistung .....	2600 W
Verbrauch .....	0.25 L/ Std.
Autonomie.....	18 Std.
Gewicht .....	4.3 kg
Tankinhalt .....	4.6 L
für Räume bis .....	18 m <sup>3</sup>
zünden.....	manuell

**Verwenden Sie dieses Gerät nur mit originellen Zubehörteilen. Velleman NV übernimmt keine Haftung für Schaden oder Verletzungen bei (falscher) Anwendung dieses Gerätes. Für mehr Informationen zu diesem Produkt und die neueste Version dieser Bedienungsanleitung, siehe [www.perel.eu](http://www.perel.eu). Alle Änderungen ohne vorherige Ankündigung vorbehalten.**

### © URHEBERRECHT

**Velleman NV besitzt das Urheberrecht für diese Bedienungsanleitung. Alle weltweiten Rechte vorbehalten.** Ohne vorherige schriftliche Genehmigung des Urhebers ist es nicht gestattet, diese Bedienungsanleitung ganz oder in Teilen zu reproduzieren, zu kopieren, zu übersetzen, zu bearbeiten oder zu speichern.

# INSTRUKCJA OBSŁUGI

## 1. Wstęp

Przeznaczona dla mieszkańców Unii Europejskiej.

**Ważne informacje dotyczące środowiska.**



Niniejszy symbol umieszczony na urządzeniu bądź opakowaniu wskazuje, że utylizacja produktu może być szkodliwa dla środowiska. Nie należy wyrzucać urządzenia (lub baterii) do zbiorczego pojemnika na odpady komunalne, należy je przekazać specjalistycznej firmie zajmującej się recyklingiem. Niniejsze urządzenie należy zwrócić dystrybutorowi lub lokalnej firmie świadczącej usługi recyklingu. Przestrzegać lokalnych zasad dotyczących środowiska

**W razie wątpliwości należy skontaktować się z lokalnym organem odpowiedzialnym za utylizację odpadów.**

Dziękujemy za wybór produktu firmy Perel. Prosimy o dokładne zapoznanie się z instrukcją obsługi przed użyciem urządzenia. Nie montować ani nie używać urządzenia, jeśli zostało uszkodzone podczas transportu - należy skontaktować się ze sprzedawcą.

## 2. Wskazówki bezpieczeństwa



Urządzenie przeznaczone wyłącznie do użytku na zewnątrz (nadaje się do bezpiecznego użytkowania poza zamkniętymi pomieszczeniami).



- Nie używać jako kuchenki.
- Do zasilania ogrzewacza należy używać wyłącznie paliwa wolnego od zanieczyszczeń.
- Nie używać ogrzewacza w wąskich lub szczelnie zamkniętych pomieszczeniach lub w pobliżu materiałów palnych.
- Trzymać ogrzewacz w odległości przynajmniej 50 cm od substancji palnych takich jak gazy, alkohol...
- Nie umieszczać ogrzewacza w pobliżu drzwi przejść.
- Ogrzewacz można opalać wyłącznie petroleum (BS2869.C1). Paliwo należy przechowywać w bezpiecznym miejscu.
- Zachować ostrożność podczas pracy z paliwem, aby go nie rozlać; w przypadku rozlania dokładnie wytrzeć.
- Nie umieszczać ogrzewacza na powierzchniach nachylonych. Urządzenie należy ustawiać na stabilnej poziomej powierzchni.
- Przed napełnieniem lub przemieszczeniem ogrzewacza upewnić się, że płomień został całkowicie wygaszony.
- Przed pozostawieniem ogrzewacza bez nadzoru upewnić się, że płomień został całkowicie wygaszony.
- W przypadku pożaru, należy go ugasić za pomocą gaśnicy lub zakryć kocem gaśniczym. Następnie należy zalać go wodą.
- Trzymać dzieci z dala od ogrzewacza i nie pozostawiać ich bez nadzoru, gdy ogrzewacz pracuje na tym samym obszarze.
- Osoby znajdujące się pod wpływem alkoholu, leków lub narkotyków nie mogą używać ogrzewacza.
- Urządzenie należy stosować wyłącznie w dobrze wentylowanych pomieszczeniach. Należy zapewnić taką ilość powietrza, aby spełnione zostały wymagania danego ogrzewacza.

Nieprawidłowe spalanie może prowadzić do zatrucia tlenkiem węgla i odniesienia poważnych obrażeń, a nawet śmierci. Tlenek węgla jest toksyczny i niebezpieczny dla ludzi i zwierząt. Objawami niewystarczającej wentylacji są: ból i zawroty głowy, suchość w ustach i/lub w gardle, pieczenie w oczach i nosie, nudności...

## 3. Informacje ogólne

Proszę zapoznać się z informacjami w części Usługi i gwarancja jakości Velleman® na końcu niniejszej instrukcji.

## 4. Cechy



- paliwo wolne od zanieczyszczeń
- knot w zestawie
- zapasowy knot: **TC84102**

## 5. Obsługa

### 5.1 Napełnianie i uzupełnianie zbiornika

1. Zdjąć zatyczkę zbiornika.
2. Napełnić petroleum (BS2869.C1) do momentu, aż wskaźnik paliwa pokaże [F]. Nie przepętniać zbiornika. Paliwo należy uzupełnić zanim wskaźnik pokaże [0].
3. Zamontować pokrywę baterii.

### 5.2 Zapalanie ogrzewacza

	<b>UWAGA</b>	
<p>Podczas pierwszego zapłonu ogrzewacza należy odczekać 10 minut, aby knot nasączył się paliwem. Jeżeli knot zostanie podpalony przed nasączeniem, spali się i wytworzy gęsty dym. Spowoduje to unieważnienie gwarancji.</p>		

1. Unieść knot obracając uchwyt po prawej.
2. Unieść komin odrobinę ponad palnik.
3. Podpalić knot zapałką i umieścić komin z powrotem na palniku.

### 5.3 Regulacja płomienia

Jeżeli siatka druciana w górnej części komina rozgrzeje się do czerwoności, spalanie jest prawidłowe.

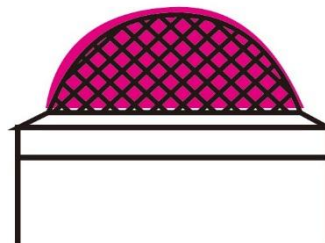

Jeżeli płomienie sięgają ponad siatkę, knot jest za wysoko. Obniżyć knot.

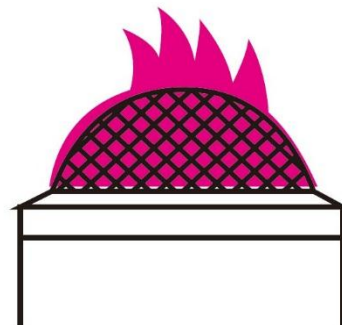

Jeżeli siatka pozostaje ciemna, poziom paliwa jest zbyt niski. Podnieść knot lub uzupełnić paliwo.

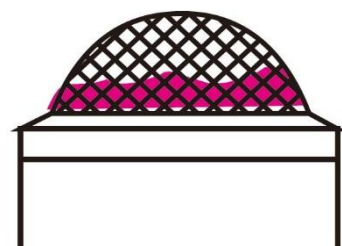

### 5.4 Gaszenie płomienia

Aby zgasić ogrzewacz, obrócić uchwyt regulacji knota po lewej. Płomień zgaśnie po upływie 3-5 minut. Delikatnie obrócić uchwyt regulacji knota. Zbyt silny obrót może czasami spowodować zwiększenie płomienia. Podczas uzupełniania paliwa i przemieszczania ogrzewacza należy upewnić się, że płomień został całkowicie wygaszony. Przed pozostawieniem ogrzewacza bez nadzoru upewnić się, że płomień został całkowicie wygaszony.

## 6. Czyszczenie i konserwacja

	<p><b>Uwaga!</b> Przed przemieszczeniem lub wysyłką urządzenia upewnić się, że zbiornik jest pusty.</p>
---	---



## 6.1 Przechowywanie

Przed przechowywaniem ogrzewacz należy rozmontować i wyczyścić. Opróżnić zbiornik, obrócić go do góry nogami i wyczyścić szmatką nasączoną petroleum.

Knot należy trzymać poza uchwytem i zbiornikiem paliwa.

Ogrzewacz należy przechowywać w suchym i dobrze wentylowanym miejscu.

W mało prawdopodobnym przypadku wystąpienia problemów technicznych lub jeżeli potrzebne są części zamienne, należy skontaktować się z dystrybutorem.

## 6.2 Konserwacja knota

Wraz z użytkowaniem, na górnej części knota może osadzać się substancja przypominająca smołę. Knoty wykonane z włókna szklanego nie wymagają przycinania. Aby usunąć tę substancję należy zapalić knot "na pusto" w następujący sposób:

1. Nie napełniać zbiornika petroleum.
2. Zapalić knot i odczekać, aż płomień zgaśnie. Wówczas osadzająca się substancja zostanie usunięta.

Czynność tę należy powtarzać za każdym razem, kiedy knot nie nasiąka petroleum w wystarczającym stopniu.

## 6.3 Wymiana knota

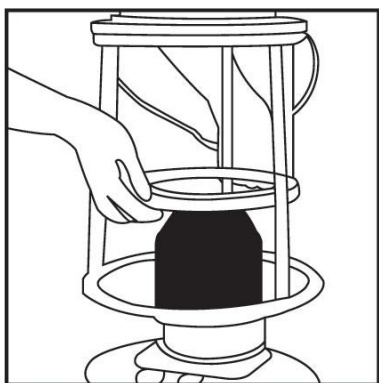

1. Poluzować trzy nakrętki mocujące i usunąć ramę ochronną. Zdjąć komin.

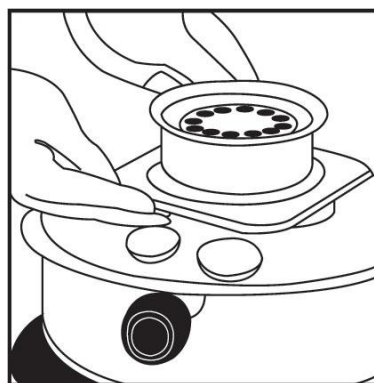

2. Poluzować cztery nakrętki mocujące i usunąć pokrywę knota. Uważać, aby nie zgubić uszczelnienia.

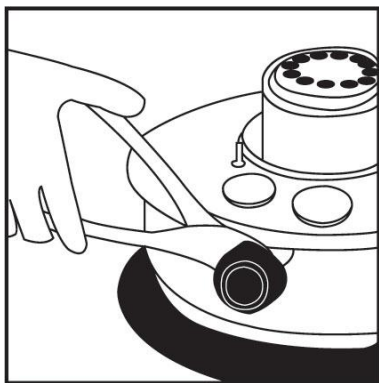

3. Poluzować nakrętkę uchwyty do regulacji knota obracając ją w lewo. Pociągnąć uchwyt regulacji knota do siebie.

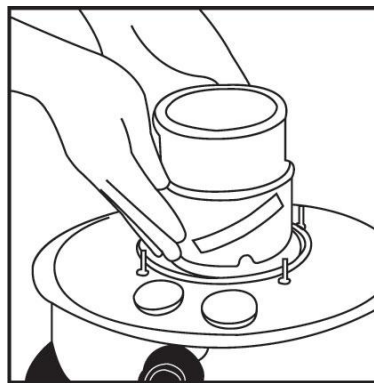

4. Wyjąć mocowanie knota razem z knotem. Wyjąć stary knot z mocowania. Wyczyścić prowadnicę, pokrywę palnika itd.

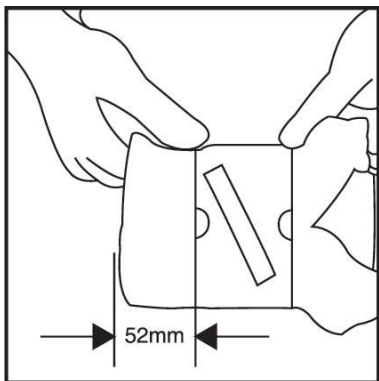

5. Włożyć nowy knot do mocowania i przytwierdzić wewnętrznymi haczykami. Po obydwu stronach mocowania musi wystawać taka sama długość knota. Wsunąć mocowanie na prowadnicę.

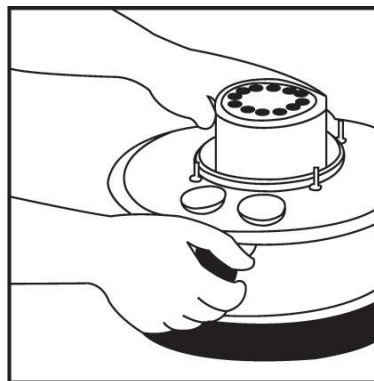

6. Przymocować mocowanie do uchwyty regulacji. Obrócić uchwyt regulacji i całkowicie wysunąć knot do góry. Nie mocować zbyt silnie. Jeżeli górna część knota nie jest równa, wyrównać ją nożyczkami. Umieścić pokrywę knota na palniku. Upewnić się, że odstęp pomiędzy pokrywą knota a prowadnicą jest równomierny. Sprawdzić ogrzewacz przed użyciem.

## 7. Wykrywanie i usuwanie usterek

Knot jest nasączony wodą lub uszkodzony.

→ Osuszyć lub wymienić knot.

Woda dostała się do petroleum.

→ Wyczyścić wnętrze zbiornika.

Poziom knota jest zbyt wysoki/niski lub nierówny.

→ Wyregulować poziom knota.

Uchwyt regulacji knota obraca się sztywno.

→ Odrobinę poluzować uchwyt lub wymienić uszczelnienie.

## 8. Specyfikacja techniczna

moc.....	2600 W
zużycie .....	0,25 l/h
autonomia.....	18 h
waga .....	4,3 kg
pojemność zbiornika .....	4,6 l
powierzchnia .....	18 m <sup>3</sup>
zapłon.....	ręczny

**Należy używać wyłącznie oryginalnych akcesoriów. Firma Velleman nv nie ponosi odpowiedzialności za uszkodzenia lub urazy wynikające z (niewłaściwego) korzystania z niniejszego urządzenia. Aby uzyskać więcej informacji dotyczących produktu oraz najnowszą wersję niniejszej instrukcji, należy odwiedzić naszą stronę internetową [www.perel.eu](http://www.perel.eu). Informacje zawarte w niniejszej instrukcji obsługi mogą ulec zmianie bez wcześniejszego powiadomienia.**

### © INFORMACJA O PRAWACH AUTORSKICH

**Właścicielem praw autorskich do niniejszej instrukcji jest firma Velleman nv. Wszelkie prawa są zastrzeżone na całym świecie.** Żadna część niniejszej instrukcji nie może być kopiowana, powielana, tłumaczona ani przenoszona na jakikolwiek nośnik elektroniczny (lub w inny sposób) bez wcześniejszej pisemnej zgody właściciela praw autorskich.

# MANUAL DO UTILIZADOR

## 1. Introdução

### Aos cidadãos da União Europeia

#### Importantes informações sobre o meio ambiente no que respeita a este produto



Este símbolo no aparelho ou na embalagem indica que, enquanto desperdícios, poderão causar danos no meio ambiente. Não coloque a unidade (ou as pilhas) no depósito de lixo municipal; deve dirigir-se a uma empresa especializada em reciclagem. Devolva o aparelho ao seu distribuidor ou ao posto de reciclagem local. Respeite a legislação local relativa ao meio ambiente.

**Em caso de dúvidas, contacte com as autoridades locais para os resíduos.**

Agradecemos o facto de ter escolhido a Perel. Leia atentamente as instruções do manual antes de usar o aparelho. Caso o aparelho tenha sofrido algum dano durante o transporte não o instale e entre em contacto com o seu distribuidor.

## 2. Instruções de segurança



Aparelho destinado a utilização no exterior (adequado para um funcionamento seguro fora de espaços fechados).



- Não utilizar o aparelho como fogão.
- Utilize apenas combustível sem qualquer tipo de impurezas.
- Nunca use o aquecedor em salas ou áreas pequenas ou fechadas e perto de outros materiais inflamáveis.
- Mantenha o aquecedor pelo menos 50 cm afastado de produtos inflamáveis como gás, álcool...
- Nunca coloque o aquecedor junto de uma porta ou de uma passagem.
- Use o aquecedor apenas com querosene de iluminação (BS2869.C1). Guarde o combustível num local seguro.
- Tenha cuidado para não derramar combustível e limpe-o de imediato caso isso aconteça.
- Não coloque o aquecedor na direção do vento. Coloque sempre o aparelho numa superfície estável e horizontal.
- Certifique-se de que a chama está apagada ao mudar o aquecedor de um local para outro.
- Verifique se a chama está completamente apagada antes de deixar o aquecedor sem supervisão.
- Em caso de incêndio, apague o fogo com um extintor ou cubra-o com um cobertor para esse efeito. Em seguida, deite água por cima.
- Mantenha as crianças afastadas do aquecedor e não as deixe sozinhas com o aparelho a funcionar na zona onde se encontram.
- As pessoas sob o efeito de medicamentos, drogas ou álcool não estão autorizadas a utilizar o aquecedor.
- Utilize o aparelho apenas em salas com boa ventilação. É necessário garantir uma ventilação adequada para cumprir os requisitos relativos ao ar de combustão para utilização do aquecedor. Uma combustão inadequada pode levar a intoxicação por monóxido de carbono que conduz a lesões graves ou à morte. Uma combustão inadequada pode levar a intoxicação por monóxido de carbono que conduz a lesões graves ou à morte. O monóxido de carbono é tóxico e perigosos para seres humanos e animais. Os sintomas de uma ventilação inadequada são:  
dor de cabeça, tonturas, boca seca e/ou garganta, ardor nos olhos e nariz, náuseas ...

## 3. Normas gerais

Consulte a **Garantia de serviço e qualidade Velleman®** na parte final deste manual do utilizador.

## 4. Características



- combustível sem impurezas
- pavio incluído
- pavio de substituição **TC84102**

## 5. Utilização

### 5.1 Encher e Reabastecer o Tanque

1. Retire a tampa do filtro.
2. Encha com querosene de iluminação (BS2869.C1) até o indicador de combustível indicar [F]. Não encha demasiado. Do mesmo modo, deve reabastecer antes do medidor indicar [0].
3. Substitua a tampa do filtro.

### 5.2 Ligar o Aquecedor

	<b>ADVERTÊNCIA</b>	
<p>Ao ligar o aquecedor pela primeira vez, aguarde cerca de 10 minutos até o pavio estar embebido em combustível. Se acender o pavio sem que esteja encharcado este irá ficar queimado o que causará muito fumo. A garantia não será válida.</p>		

1. Levantar o pavio, rodando a pega de regulação da mecha para a direita.
2. Levante a chaminé ligeiramente em relação ao queimador.
3. Acenda o pavio com um fósforo e volte a colocar a chaminé na posição inicial.

### 5.3 Regular a Chama

Se a rede de arame na parte superior da chaminé ficar quente e vermelha, a combustão está a fazer-se de forma correcta.

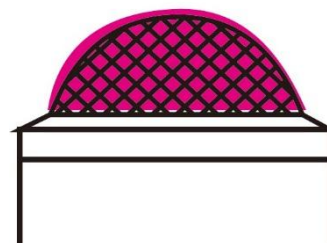

Se as chamas se propagarem através da rede de arame, o pavio está demasiado alto. Baixar o pavio.

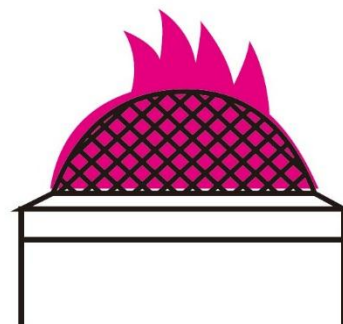

Se a rede de arame se mantiver preta, o pavio ou o nível de combustível estão demasiado baixos. Aumente o pavio ou reabasteça o tanque de combustível.

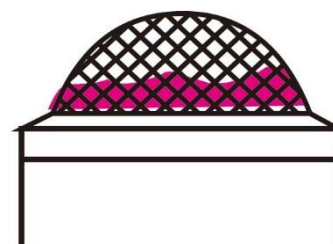

### 5.4 Apagar a Chama

Para apagar o aquecedor, rode a pega de ajuste do pavio para o lado esquerda. A chama extingue-se após 3 a 5 minutos. Rode a pega de regulação suavemente. Uma manipulação demasiado brusca por reacender a chama. Verifique se a chama está completamente apagada antes de abastecer ou mover o aquecedor. Verifique se a chama está completamente apagada antes de deixar o aquecedor sem supervisão.

## 6. Limpeza e manutenção



**ATENÇÃO!** Certifique-se de que despeje o tanque antes de transportar o deslocar o aparelho.

### 6.1 Armazenamento

Desmonte e limpe o aquecedor a querosene antes de o arrumar. Despeje o tanque, vire o tanque ao contrário e limpe-o com um pano embebido em querosene de iluminação.

O pavio deve ficar afastado do suporte do pavio e do tanque de combustível.

Guarde o aquecedor num local seco e com boa ventilação.

Caso verifique alguma anomalia ou pretenda adquirir peças de substituição, contacte os serviços técnicos.

### 6.2 Cuidados com o Pavio

Com o uso, uma substância semelhante ao alcatrão poderá ficar depositada na parte superior do pavio. O pavio em fibra de vidro não necessita de ser cortado. Para remover esta substância, queime o pavio da seguinte forma:

1. Não encha o tanque com querosene de iluminação.
2. Acenda o pavio e deixe-o arder até a chama se apagar. Nessa altura, a substância semelhante ao alcatrão terá sido já consumida.

Faça isto sempre que perceber que o pavio não absorve querosene de iluminação em quantidade suficiente.

### 6.3 Trocar Pavios

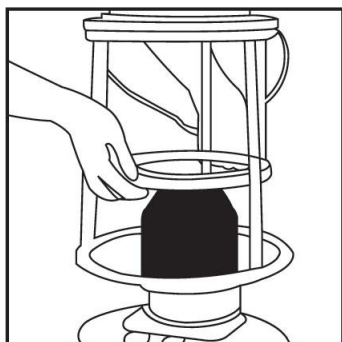

1. Desaperte as três porcas de fixação e retire a armação de proteção. Retire a chaminé.

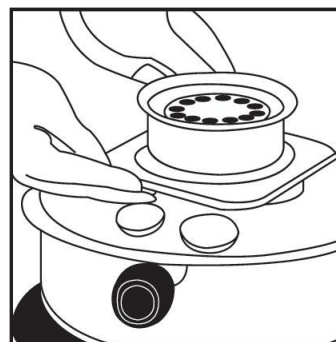

2. Desaperte as quatro porcas de fixação e retire a proteção do pavio. Certifique-se de que não desaperte mais nada.

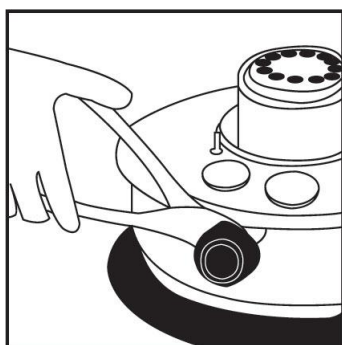

3. Desaperte a porca da pega de regulação do pavio rodando-a para o lado esquerdo. Puxe a pega de regulação do pavio na sua direção.

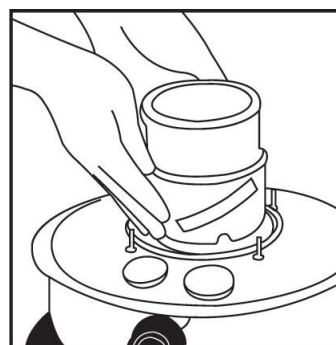

4. Puxe para cima o suporte do pavio juntamente com o pavio. Retire o pavio velho do suporte. Limpe o guia, a capa do queimador, etc.

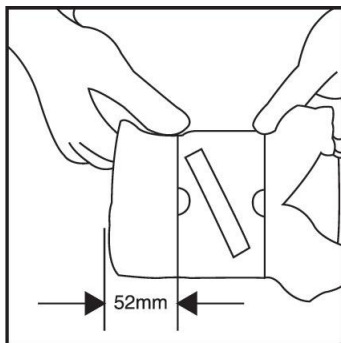

5. Coloque um novo pavio no suporte e fixe-o usando os ganchos na parte interior do suporte. Tenha a certeza de que deixa um bocado de pavio para fora, em ambos os lados do suporte. Faça deslizar o suporte pelo guia.

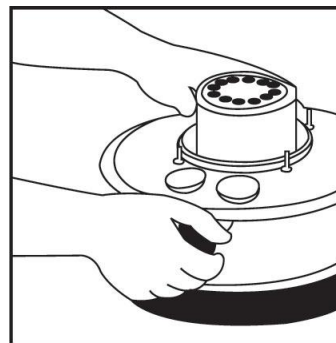

6. Deixe o suporte do pavio alinhado com a ponta da pega de regulação do pavio. Rode a pega de regulação para a direita e levante o pavio completamente. Certifique-se de que não aperta demasiado. Se a parte de cima do pavio não estiver uniforme, acerte-a com a ajuda de uma tesoura. Coloque a tampa do pavio no queimador. Certifique-se de que o intervalo entre a tampa do pavio e a guia está equilibrado. Teste o aquecedor antes de o utilizar normalmente.

## 7. Resolução de problemas

O pavio tem água ou está danificado.

→ Seque o pavio ou substitua-o.

Existe água misturada no querosene.

→ Limpe o interior do tanque.

O nível do pavio está demasiado alto/baixo ou desnivelado.

→ Ajuste o nível do pavio.

A pega de ajuste funciona com muita rigidez.

→ Desaperte ligeiramente a pega ou substitua-a.

## 8. Especificações

potência .....	2600 W
consumo .....	0.25 L/h
autonomia .....	18 h
peso .....	4.3 kg
capacidade do tanque .....	4.6 L
cobertura .....	18 m <sup>3</sup>
ignição .....	manual

**Utilize este aparelho apenas com acessórios originais. A Velleman NV não será responsável por quaisquer danos ou lesões causados pelo uso (indevido) do aparelho. Para mais informação sobre este produto e para aceder à versão mais recente deste manual do utilizador, visite a nossa página [www.perel.eu](http://www.perel.eu). Podem alterar-se as especificações e o conteúdo deste manual sem aviso prévio.**

### © DIREITOS DE AUTOR

**A Velleman NV detém os direitos de autor deste manual do utilizador. Todos os direitos mundiais reservados.** É estritamente proibido reproduzir, traduzir, copiar, editar e gravar este manual do utilizador ou partes deste sem prévia autorização escrita por parte da detentora dos direitos.

**EN****Velleman® Service and Quality Warranty**

Since its foundation in 1972, Velleman® acquired extensive experience in the electronics world and currently distributes its products in over 85 countries.

All our products fulfil strict quality requirements and legal stipulations in the EU. In order to ensure the quality, our products regularly go through an extra quality check, both by an internal quality department and by specialized external organisations. If, all precautionary measures notwithstanding, problems should occur, please make appeal to our warranty (see guarantee conditions).

**General Warranty Conditions Concerning Consumer Products (for EU):**

- All consumer products are subject to a 24-month warranty on production flaws and defective material as from the original date of purchase.
- Velleman® can decide to replace an article with an equivalent article, or to refund the retail value totally or partially when the complaint is valid and a free repair or replacement of the article is impossible, or if the expenses are out of proportion.

You will be delivered a replacing article or a refund at the value of 100% of the purchase price in case of a flaw occurred in the first year after the date of purchase and delivery, or a replacing article at 50% of the purchase price or a refund at the value of 50% of the retail value in case of a flaw occurred in the second year after the date of purchase and delivery.

**• Not covered by warranty:**

- all direct or indirect damage caused after delivery to the article (e.g. by oxidation, shocks, falls, dust, dirt, humidity...), and by the article, as well as its contents (e.g. data loss), compensation for loss of profits;
- consumable goods, parts or accessories that are subject to an aging process during normal use, such as batteries (rechargeable, non-rechargeable, built-in or replaceable), lamps, rubber parts, drive belts... (unlimited list);
- flaws resulting from fire, water damage, lightning, accident, natural disaster, etc....;
- flaws caused deliberately, negligently or resulting from improper handling, negligent maintenance, abusive use or use contrary to the manufacturer's instructions;
- damage caused by a commercial, professional or collective use of the article (the warranty validity will be reduced to six (6) months when the article is used professionally);
- damage resulting from an inappropriate packing and shipping of the article;
- all damage caused by modification, repair or alteration performed by a third party without written permission by Velleman®.
- Articles to be repaired must be delivered to your Velleman® dealer, solidly packed (preferably in the original packaging), and be completed with the original receipt of purchase and a clear flaw description.
- Hint: In order to save on cost and time, please reread the manual and check if the flaw is caused by obvious causes prior to presenting the article for repair. Note that returning a non-defective article can also involve handling costs.
- Repairs occurring after warranty expiration are subject to shipping costs.
- The above conditions are without prejudice to all commercial warranties.

**The above enumeration is subject to modification according to the article (see article's manual).**

**NL****Velleman® service- en kwaliteitsgarantie**

Velleman® heeft sinds zijn oprichting in 1972 een ruime ervaring opgebouwd in de elektronica wereld en verdeelt op dit moment producten in meer dan 85 landen. Al onze producten beantwoorden aan strikte kwaliteitseisen en aan de wettelijke bepalingen geldig in de EU. Om de kwaliteit te waarborgen, ondergaan onze producten op regelmatige tijdstippen een extra kwaliteitscontrole, zowel door onze eigen kwaliteitsafdeling als door externe gespecialiseerde organisaties. Mocht er ondanks deze voorzorgen toch een probleem optreden, dan kunt u steeds een beroep doen op onze waarborg (zie waarborgvoorwaarden).

**Algemene waarborgvoorwaarden consumentengoederen (voor Europese Unie):**

- Op alle consumentengoederen geldt een garantieperiode van 24 maanden op productie- en materiaalfouten en dit vanaf de oorspronkelijke aankoopdatum.
- Indien de klacht gegrond is en een gratis reparatie of vervanging van een artikel onmogelijk is of indien de kosten hiervoor buiten verhouding zijn, kan Velleman® beslissen het desbetreffende artikel te vervangen door een gelijkwaardig artikel of de aankoopsom van het artikel gedeeltelijk of volledig terug te betalen. In dat geval krijgt u een vervangend product of terugbetaling ter waarde van 100% van de aankoopsom bij ontdekking van een gebrek tot één jaar na aankoop en levering, of een vervangend product tegen 50% van de kostprijs of terugbetaling van 50 % bij ontdekking na één jaar tot 2 jaar.

**• Valt niet onder waarborg:**

- alle rechtstreekse of onrechtstreekse schade na de levering veroorzaakt aan het toestel (bv. door oxidatie, schokken, val, stof, vuil, vocht...), en door het toestel, alsook zijn inhoud (bv. verlies van data), vergoeding voor eventuele winstderving.
- verbruiksgoederen, onderdelen of hulpstukken die onderhevig zijn aan veroudering door normaal gebruik zoals bv. batterijen (zowel oplaadbare als niet-oplaadbare, gebouwd of vervangbaar), lampen, rubberen onderdelen, aandrijfriemen... (onbepaalde lijst).
- defecten ten gevolge van brand, waterschade, bliksem, ongevallen, natuurrampen, enz.
- defecten veroorzaakt door opzet, nalatigheid of door een onoordeelkundige behandeling, slecht onderhoud of abnormaal

gebruik of gebruik van het toestel strijdig met de voorschriften van de fabrikant.

- schade ten gevolge van een commercieel, professioneel of collectief gebruik van het apparaat (bij professioneel gebruik wordt de garantieperiode herleid tot 6 maanden).
  - schade veroorzaakt door onvoldoende bescherming bij transport van het apparaat.
  - alle schade door wijzigingen, reparaties of modificaties uitgevoerd door derden zonder toestemming van Velleman®.
  - Toestellen dienen ter reparatie aangeboden te worden bij uw Velleman®-verdelers. Het toestel dient verzegeld te zijn van het oorspronkelijke aankoopbewijs. Zorg voor een degelijke verpakking (bij voorkeur de originele verpakking) en voeg een duidelijke foutomschrijving bij.
  - Tip: alvorens het toestel voor reparatie aan te bieden, kijk nog eens na of er geen voor de hand liggende reden is waarom het toestel niet naar behoren werkt (zie handleiding). Op deze wijze kunt u kosten en tijd besparen. Denk eraan dat er ook voor niet-defecte toestellen een kost voor controle aangerekend kan worden.
  - Bij reparaties buiten de waarborgperiode zullen transportkosten aangerekend worden.
  - Elke commerciële garantie laat deze rechten onverminderd.
- Bovenstaande opsomming kan eventueel aangepast worden naargelang de aard van het product (zie handleiding van het betreffende product).**

**FR****Garantie de service et de qualité Velleman®**

Depuis 1972, Velleman® a gagné une vaste expérience dans le secteur de l'électronique et est actuellement distributeur dans plus de 85 pays.

Tous nos produits répondent à des exigences de qualité rigoureuses et à des dispositions légales en vigueur dans l'UE. Afin de garantir la qualité, nous soumettons régulièrement nos produits à des contrôles de qualité supplémentaires, tant par notre propre service qualité que par un service qualité externe. Dans le cas improbable d'un défaut malgré toutes les précautions, il est possible d'invoquer notre garantie (voir les conditions de garantie).

**Conditions générales concernant la garantie sur les produits grand public (pour l'UE) :**

- tout produit grand public est garanti 24 mois contre tout vice de production ou de matériaux à dater du jour d'acquisition effective ;
- si la plainte est justifiée et que la réparation ou le remplacement d'un article est jugé impossible, ou lorsque les coûts s'avèrent disproportionnés, Velleman® s'autorise à remplacer ledit article par un article équivalent ou à rembourser la totalité ou une partie du prix d'achat. Le cas échéant, il vous sera consenti un article de remplacement ou le remboursement complet du prix d'achat lors d'un défaut dans un délai de 1 an après l'achat et la livraison, ou un article de remplacement moyennant 50% du prix d'achat ou le remboursement de 50% du prix d'achat lors d'un défaut après 1 à 2 ans.
- sont par conséquent exclus :
  - tout dommage direct ou indirect survenu à l'article après livraison (p.ex. dommage lié à l'oxydation, choc, chute, poussière, sable, impureté...) et provoqué par l'appareil, ainsi que son contenu (p.ex. perte de données) et une indemnisation éventuelle pour perte de revenus ;
  - toute pièce ou accessoire nécessitant un remplacement causé par un usage normal comme p.ex. piles (rechargeables comme non rechargeables, intégrées ou remplaçables), ampoules, pièces en caoutchouc, courroies... (liste illimitée) ;
  - tout dommage qui résulte d'un incendie, de la foudre, d'un accident, d'une catastrophe naturelle, etc. ;
  - out dommage provoqué par une négligence, volontaire ou non, une utilisation ou un entretien incorrect, ou une utilisation de l'appareil contraire aux prescriptions du fabricant ;
  - tout dommage à cause d'une utilisation commerciale, professionnelle ou collective de l'appareil (la période de garantie sera réduite à 6 mois lors d'une utilisation professionnelle) ;
  - tout dommage à l'appareil qui résulte d'une utilisation incorrecte ou différente que celle pour laquelle il a été initialement prévu comme décrit dans la notice ;
  - tout dommage engendré par un retour de l'appareil emballé dans un conditionnement non ou insuffisamment protégé.
- toute réparation ou modification effectuée par une tierce personne sans l'autorisation explicite de SA Velleman® ; - frais de transport de et vers Velleman® si l'appareil n'est plus couvert sous la garantie.
- toute réparation sera fournie par l'endroit de l'achat. L'appareil doit nécessairement être accompagné du bon d'achat d'origine et être dûment conditionné (de préférence dans l'emballage d'origine avec mention du défaut) ;
- tuyau : il est conseillé de consulter la notice et de contrôler câbles, piles, etc. avant de retourner l'appareil. Un appareil retourné jugé défectueux qui s'avère en bon état de marche pourra faire l'objet d'une note de frais à charge du consommateur ;
- une réparation effectuée en-dehors de la période de garantie fera l'objet de frais de transport ;
- toute garantie commerciale ne porte pas atteinte aux conditions susmentionnées.

**La liste susmentionnée peut être sujette à une complémentarité selon le type de l'article et être mentionnée dans la notice d'emploi.**

**ES****Garantía de servicio y calidad Velleman®**

Desde su fundación en 1972 Velleman® ha adquirido una amplia experiencia como distribuidor en el sector de la electrónica en más de 85 países. Todos nuestros productos responden a normas de calidad rigurosas y disposiciones legales vigentes en la UE. Para garantizar la calidad, sometemos nuestros productos regularmente a controles de calidad adicionales, tanto a través de nuestro propio servicio de calidad como de un servicio de calidad externo. En el caso

improbable de que surgieran problemas a pesar de todas las precauciones, es posible recurrir a nuestra garantía (véase las condiciones de garantía).

#### **Condiciones generales referentes a la garantía sobre productos de venta al público (para la Unión Europea):**

- Todos los productos de venta al público tienen un período de garantía de 24 meses contra errores de producción o errores en materiales desde la adquisición original;
- Si la queja está fundada y si la reparación o sustitución de un artículo no es posible, o si los gastos son desproporcionados, Velleman® autoriza reemplazar el artículo por un artículo equivalente o reembolsar la totalidad o una parte del precio de compra. En este caso, usted recibirá un artículo de recambio o el reembolso completo del precio de compra si encuentra algún fallo hasta un año después de la compra y entrega, o un artículo de recambio al 50% del precio de compra o el reembolso del 50% del precio de compra si encuentra un fallo después de 1 año y hasta los 2 años después de la compra y entrega.

#### **Por consiguiente, están excluidos entre otras cosas:**

- todos los daños causados directa o indirectamente al aparato (p.ej. por oxidación, choques, caída,...) y a su contenido (p.ej. pérdida de datos) después de la entrega y causados por el aparato, y cualquier indemnización por posible pérdida de ganancias;
- partes o accesorios, que estén expuestos al desgaste causado por un uso normal, como por ejemplo baterías (tanto recargables como no recargables, incorporadas o reemplazables), bombillas, partes de goma, etc. (lista ilimitada);
- defectos causados por un incendio, daños causados por el agua, rayos, accidentes, catástrofes naturales, etc.;
- defectos causados a conciencia, descuido o por malos tratos, un mantenimiento inapropiado o un uso anormal del aparato contrario a las instrucciones del fabricante;
- daños causados por un uso comercial, profesional o colectivo del aparato (el período de garantía se reducirá a 6 meses con uso profesional);
- daños causados por un uso incorrecto o un uso ajeno al que está previsto el producto inicialmente como está descrito en el manual del usuario;
- daños causados por una protección insuficiente al transportar el aparato.
- daños causados por reparaciones o modificaciones efectuadas por una tercera persona sin la autorización explícita de Velleman®;
- se calcula gastos de transporte de y a Velleman® si el aparato ya no está cubierto por la garantía.
- Cualquier artículo que tenga que ser reparado tendrá que ser devuelto a su distribuidor Velleman®. Devuelva el aparato con la factura de compra original y transportélo en un embalaje sólido (preferentemente el embalaje original). Incluya también una buena descripción del fallo;
- Consejo: Lea el manual del usuario y controle los cables, las pilas, etc. antes de devolver el aparato. Si no se encuentra un defecto en el artículo los gastos podrían correr a cargo del cliente;
- Los gastos de transporte correrán a cargo del cliente para una reparación efectuada fuera del período de garantía.
- Cualquier gesto comercial no disminuye estos derechos.

**La lista previamente mencionada puede ser adaptada según el tipo de artículo (véase el manual del usuario del artículo en cuestión).**

### **DE**

#### **Velleman® Service- und Qualitätsgarantie**

Seit der Gründung in 1972 hat Velleman® sehr viel Erfahrung als Verteiler in der Elektronikwelt in über 85 Ländern aufgebaut. Alle Produkte entsprechen den strengen Qualitätsforderungen und gesetzlichen Anforderungen in der EU. Um die Qualität zu gewährleisten werden unsere Produkte regelmäßig einer zusätzlichen Qualitätskontrolle unterworfen, sowohl von unserer eigenen Qualitätsabteilung als auch von externen spezialisierten Organisationen. Sollten, trotz aller Vorsichtsmaßnahmen, Probleme auftreten, nehmen Sie bitte die Garantie in Anspruch (siehe Garantiebedingungen).

#### **Allgemeine Garantiebedingungen in Bezug auf Konsumgüter (für die Europäische Union):**

- Alle Produkte haben für Material- oder Herstellungsfehler eine Garantieperiode von 24 Monaten ab Verkaufsdatum.
- Wenn die Klage berechtigt ist und falls eine kostenlose Reparatur oder ein Austausch des Gerätes unmöglich ist, oder wenn die Kosten dafür unverhältnismäßig sind, kann Velleman® sich darüber entscheiden, dieses Produkt durch ein gleiches Produkt zu ersetzen oder die Kaufsumme ganz oder teilweise zurückzuzahlen. In diesem Fall erhalten Sie ein Ersatzprodukt oder eine Rückzahlung im Werte von 100% der Kaufsumme im Falle eines Defektes bis zu 1 Jahr nach Kauf oder Lieferung, oder Sie bekommen ein Ersatzprodukt im Werte von 50% der Kaufsumme oder eine Rückzahlung im Werte von 50 % im Falle eines Defektes im zweiten Jahr.
- **Von der Garantie ausgeschlossen sind:**
  - alle direkten oder indirekten Schäden, die nach Lieferung am Gerät und durch das Gerät verursacht werden (z.B. Oxidation, Stöße, Fall, Staub, Schmutz, Feuchtigkeit, ...), sowie auch der Inhalt (z.B. Datenverlust), Entschädigung für eventuellen Gewinnausfall.
  - Verbrauchsgüter, Teile oder Zubehörteile, die durch normalen Gebrauch dem Verschleiß ausgesetzt sind, wie z.B. Batterien (nicht nur aufladbare, sondern auch nicht aufladbare, eingebaute oder ersatzbare), Lampen, Gummiteile, Treibriemen, usw. (unbeschränkte Liste).
  - Schäden verursacht durch Brandschaden, Wasserschaden, Blitz, Unfälle, Naturkatastrophen, usw.
  - Schäden verursacht durch absichtliche, nachlässige oder unsachgemäße Anwendung, schlechte Wartung, zweckentfremdete Anwendung oder Nichtbeachtung von Benutzerhinweisen in der Bedienungsanleitung.

- Schäden infolge einer kommerziellen, professionellen oder kollektiven Anwendung des Gerätes (bei gewerblicher Anwendung wird die Garantieperiode auf 6 Monate zurückgeführt).

- Schäden verursacht durch eine unsachgemäße Verpackung und unsachgemäßen Transport des Gerätes.
  - alle Schäden verursacht durch unautorisierte Änderungen, Reparaturen oder Modifikationen, die von einem Dritten ohne Erlaubnis von Velleman® vorgenommen werden.
  - Im Fall einer Reparatur, wenden Sie sich an Ihren Velleman®-Verteiler. Legen Sie das Produkt ordnungsgemäß verpackt (vorzugsweise die Originalverpackung) und mit dem Original-Kaufbeleg vor. Fügen Sie eine deutliche Fehlerbeschreibung hinzu.
  - Hinweis: Um Kosten und Zeit zu sparen, lesen Sie die Bedienungsanleitung nochmals und überprüfen Sie, ob es keinen auf der Hand liegenden Grund gibt, ehe Sie das Gerät zur Reparatur zurückschicken. Stellt sich bei der Überprüfung des Gerätes heraus, dass kein Geräteschaden vorliegt, könnte dem Kunden eine Untersuchungspauschale berechnet.
  - Für Reparaturen nach Ablauf der Garantiefrist werden Transportkosten berechnet.
  - Jede kommerzielle Garantie lässt diese Rechte unberührt.
- Die oben stehende Aufzählung kann eventuell angepasst werden gemäß der Art des Produktes (siehe Bedienungsanleitung des Gerätes).**

### **PT**

#### **Garantia de serviço e de qualidade Velleman®**

Desde a sua fundação em 1972 Velleman® tem adquirido uma ampla experiência no sector da eletrónica com uma distribuição em mais de 85 países.

Todos os nossos produtos respondem a exigências rigorosas e a disposições legais em vigor na UE. Para garantir a qualidade, submetemos regularmente os nossos produtos a controlos de qualidade suplementares, com o nosso próprio serviço qualidade como um serviço de qualidade externo. No caso improvável de um defeito mesmo com as nossas precauções, é possível invocar a nossa garantia. (ver as condições de garantia).

#### **Condições gerais com respeito a garantia sobre os produtos grande público (para a UE):**

- qualquer produto grande público é garantido 24 mês contra qualquer vício de produção ou materiais a partir da data de aquisição efectiva;
- no caso da reclamação ser justificada e que a reparação ou substituição de um artigo é impossível, ou quando os custos são desproporcionados, Velleman® autoriza-se a substituir o dito artigo por um artigo equivalente ou a devolver a totalidade ou parte do preço de compra. Em outro caso, será consentido um artigo de substituição ou devolução completa do preço de compra no caso de um defeito no prazo de 1 ano depois da data de compra e entrega, ou um artigo de substituição pagando o valor de 50% do preço de compra ou devolução de 50% do preço de compra para defeitos depois de 1 a 2 anos.

#### **• estão por consequência excluídos:**

- todos os danos directos ou indirectos depois da entrega do artigo (p.ex. danos ligados a oxidação, choques, quedas, poeiras, areias, impurezas...) e provocado pelo aparelho, como o seu conteúdo (p.ex. perda de dados) e uma indemnização eventual por perda de receitas;
- consumíveis, peças ou acessórios sujeitos a desgaste causado por um uso normal, como p.ex. pilhas (recarregáveis, não recarregáveis, incorporadas ou substituíveis), lâmpadas, peças em borracha correias... (lista ilimitada);
- todos os danos que resultem de um incêndio, raios, de um acidente, de uma catastrophe natural, etc.;
- danos provocados por negligência, voluntária ou não, uma utilização ou manutenção incorrecta, ou uma utilização do aparelho contrária as prescrições do fabricante;
- todos os danos por causa de uma utilização comercial, profissional ou colectiva do aparelho ( o período de garantia será reduzido a 6 meses para uma utilização profissional);
- todos os danos no aparelho resultando de uma utilização incorrecta ou diferente daquela inicialmente prevista e descrita no manual de utilização;
- todos os danos depois de uma devolução não embalada ou mal protegida ao nível do acondicionamento.
- todas as reparações ou modificações efectuadas por terceiros sem a autorização de SA Velleman®;
- despesas de transporte de e para Velleman® se o aparelho não estiver coberto pela garantia.
- qualquer reparação será fornecida pelo local de compra. O aparelho será obrigatoriamente acompanhado do talão ou factura de origem e bem acondicionado (de preferência dentro da embalagem de origem com indicação do defeito ou avaria);
- dica: aconselha-mos a consulta do manual e controlar cabos, pilhas, etc. antes de devolver o aparelho. Um aparelho devolvido que estiver em bom estado será cobrado despesas a cargo do consumidor;
- uma reparação efectuada fora da garantia, será cobrado despesas de transporte;
- qualquer garantia comercial não prevalece as condições aqui mencionadas.

**A lista pode ser sujeita a um complemento conforme o tipo de artigo e estar mencionada no manual de utilização.**

### **PL**

#### **Velleman® usługi i gwarancja jakości**

Od czasu założenia w 1972, Velleman® zdobył bogate doświadczenie w dziedzinie światowej elektroniki. Obecnie firma dystrybuuje swoje produkty w ponad 85 krajach.

Wszystkie nasze produkty spełniają surowe wymagania jakościowe oraz wypełniają normy i dyrektywy obowiązujące w krajach UE. W celu zapewnienia najwyższej jakości naszych produktów, przeprowadzamy one regularne oraz dodatkowo wyrwykowe badania kontroli jakości, zarówno naszego wewnętrznego działu jakości jak również



wyspecjalizowanych firm zewnętrznych. Pomimo dołożenia wszelkich starań czasem mogą pojawić się problemy techniczne, prosimy odwołać się do gwarancji (patrz warunki gwarancji).

**Ogólne Warunki dotyczące gwarancji:**

- Wszystkie produkty konsumenckie podlegają 24-miesięcznej gwarancji na wady produkcyjne i materiałowe od daty zakupu.
- W przypadku, gdy usterka jest niemożliwa do usunięcia lub koszt usunięcia jest nadmiernie wysoki Velleman ® może zdecydować o wymianie artykułu na nowy, wolny od wad lub zwrócić zapłaconą kwotę. Zwrot gotówki może jednak nastąpić z uwzględnieniem poniższych warunków:
  - zwrot 100% ceny zakupu w przypadku, gdy wada wystąpiła w ciągu pierwszego roku od daty zakupu i dostawy
  - wymiana wadliwego artykułu na nowy, wolny od wad z odpłatnością 50% ceny detalicznej lub zwrot 50% kwoty ceny nabycia w przypadku gdy wada wystąpiła w drugim roku od daty zakupu i dostawy.
- **Produkt nie podlega naprawie gwarancyjnej:**
  - gdy wszystkie bezpośrednie lub pośrednie szkody spowodowane są działaniem czynników środowiskowych lub losowych (np. przez utlenianie, wstrząsy, upadki, kurz, brud, ...), wilgotności;
  - gwarant nie ponosi odpowiedzialności za szkody wynikających z utraty danych;
  - produkty konsumenckie, części zamienne lub akcesoria podatne na process starzenia, wynikającego z normalnego użytkowania, np: baterie (ładowalne, nieładowalne, wbudowane lub wymienne), żarówki, paski napędowe, gumowe elementy napędowe... (nieograniczona lista);
  - usterka wynika z działania pożaru, zalania wszelkimi cieczami, uderzenia pioruna, upadku lub klęski żywiołowej, itp.;
  - usterka wynika z zaniedbań eksploatacyjnych tj. umyślnie bądź nieumyślnie zaniechanie czyszczenia, konserwacji, wymiany materiałów eksploatacyjnych, niedbalstwa lub z niewłaściwego obchodzenia się lub niezgodnego użytkowania z instrukcją producenta;
  - szkody wynikające z nadmiernego użytkowania gdy nie jest do tego celu przeznaczony tj. działalność komercyjna, zawodowa lub wspólne użytkowanie przez wiele osób - okres obowiązywania gwarancji zostanie obniżony do 6 (sześć) miesięcy;
  - Szkody wynikające ze źle zabezpieczonej wysyłki produktu;
  - Wszelkie szkody spowodowane przez nieautoryzowaną naprawę, modyfikację, przeróbkę produktu przez osoby trzecie jak również bez pisemnej zgody firmy Velleman ®.
- Uszkodzony produkt musi zostać dostarczony do sprzedawcy ® Velleman, solidnie zapakowany (najlepiej w oryginalnym opakowaniu), wraz z wyposażeniem z jakim produkt został sprzedany. W przypadku wysyłki towaru w opakowaniu innym niż oryginalnym ryzyko usterki produktu oraz tego skutki przechodzą na właściciela produktu. Wraz z niesprawnym produktem należy dołączyć jasny i szczegółowy opis jego usterki, wady;
- Wskazówka: Aby zaoszczędzić na kosztach i czasie, proszę szczegółowo zapoznać się z instrukcją obsługi; czy przyczyną wady są okoliczności techniczne czy też wynikają wyłącznie z nieznanomości obsługi produktu. W przypadku wysyłki sprawnego produktu do serwisu nabywca może zostać obciążony kosztami obsługi oraz transportu.
- W przypadku napraw pogwarancyjnych lub odpłatnych klient ponosi dodatkowo koszt wysyłki produktu do i z serwisu. wymienione wyżej warunki są bez uszczerbku dla wszystkich komercyjnych gwarancji.

**Powyższe postanowienia mogą podlegać modyfikacji w zależności od wyrobu (patrz art obsługi).**

---