

MANUAL DEL USUARIO

1. Introducción

A los ciudadanos de la Unión Europea

Importantes informaciones sobre el medio ambiente concerniente a este producto



Este símbolo en este aparato o el embalaje indica que, si tira las muestras inservibles, podrían dañar el medio ambiente. No tire este aparato (ni las pilas, si las hubiera) en la basura doméstica; debe ir a una empresa especializada en reciclaje. Devuelva este aparato a su distribuidor o a la unidad de reciclaje local. Respete las leyes locales en relación con el medio ambiente.

Si tiene dudas, contacte con las autoridades locales para residuos.

¡Gracias por elegir Velleman! Lea atentamente las instrucciones del manual antes de usar el aparato. Si ha sufrido algún daño en el transporte no lo instale y póngase en contacto con su distribuidor.

2. Instrucciones de seguridad

- La instalación y el mantenimiento deben ser realizados por un técnico cualificado.
- Este producto no es resistente al agua. No exponga este aparato a rayos solares ni lluvia. Utilice una carcasa resistente al agua al instalar el aparato en exteriores.
- Una buena disipación del calor prolongará la duración de vida del aparato. Procure una buena ventilación.
- Asegúrese de que la tensión de salida de cualquier fuente de alimentación LED utilizada coincida con la del producto.
- Asegúrese de que utilice el cable correcto para conectar el controlador a la iluminación LED. Asegúrese también de que el cable esté fijado firmemente para evitar daños y lesiones.
- Para evitar dañar la iluminación LED, asegúrese de haber conectado los cables de manera correcta y de haber seleccionado la polaridad correcta.
- En caso de un funcionamiento incorrecto, devuelva el aparato a su distribuidor. La reparación debe ser realizada por un técnico cualificado.

3. Características

CHLSC17RX

- se puede utilizar sólo con una fuente de alimentación de máx. 180 W / 12 V o 360 W / 24 V

CHLSC17TX

- control por mando a distancia RF (incl.)
- mando a distancia RF:
 - botón ON/OFF
 - botón para seleccionar el modo
 - botón para seleccionar la velocidad
 - botón para seleccionar el brillo
 - rueda táctil para regular los colores RGB
 - 10 botones para seleccionar la zona
 - 2 botones para seleccionar la escena
- recargable con USB

4. Dimensiones del producto

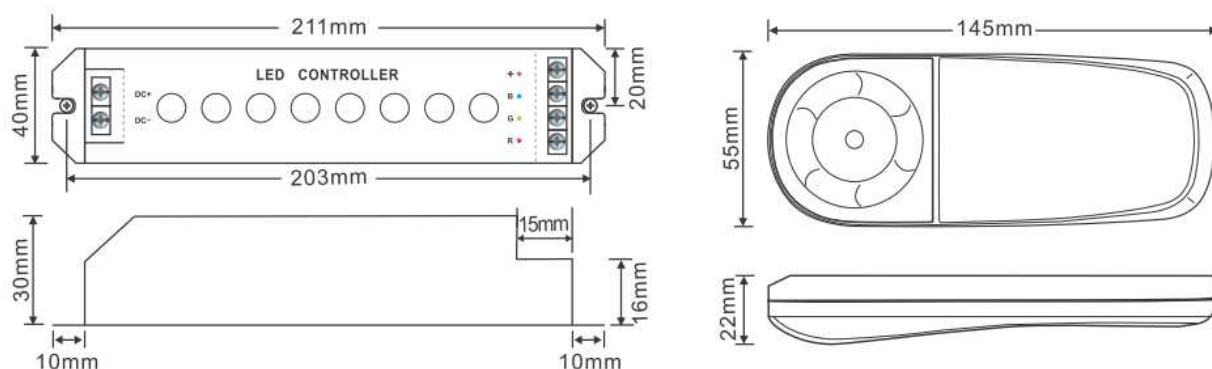

5. Descripción

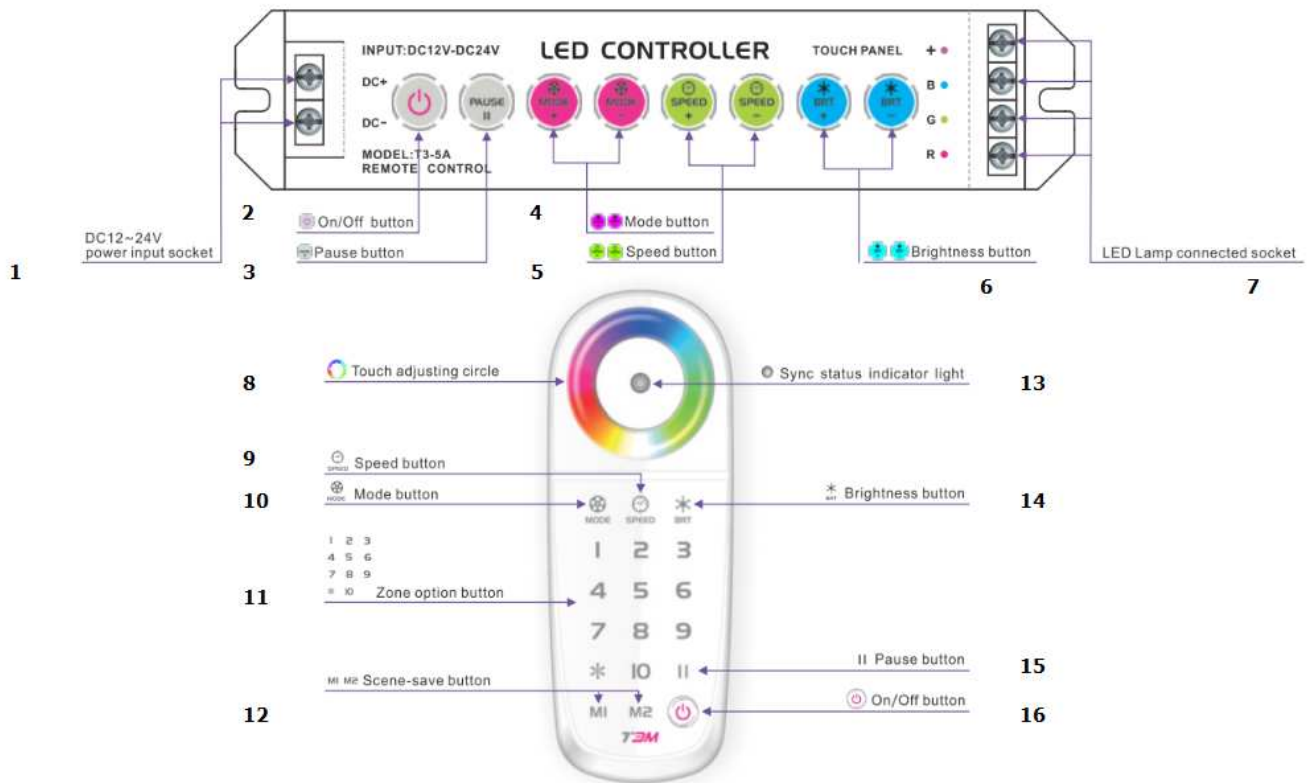

1	entrada de alimentación DC12-24V
2	botón ON/OFF
3	botón para hacer una pausa
4	botón para seleccionar el modo
5	botón para seleccionar la velocidad
6	botón para seleccionar el brillo
7	entrada de lámpara LED
8	rueda táctil para regular los colores
9	botón para seleccionar la velocidad
10	botón para seleccionar el modo
11	botón para seleccionar la zona
12	botón para almacenar la escena
13	indicador de estado
14	botón para seleccionar el brillo
15	botón para hacer una pausa
16	botón ON/OFF

6. Cargar el mando a distancia

1. Conecte el cable USB al cargador móvil o el puerto USB del ordenador.
2. El indicador azul parpadeará mientras la carga y se iluminará en verde en cuanto el aparato esté completamente cargado. También es posible cargar el aparato si está desactivado (ningún LED se iluminará).
3. El indicador rojo parpadeará en caso de batería baja. Cargar una batería baja afectará la duración de vida de la batería.
4. Si no va a utilizar el aparato durante un largo período de tiempo, asegúrese de que esté cargado por lo menos el 40 %. Recargue la batería por lo menos una vez cada 6 meses, si no la capacidad de la batería disminuirá o la batería se dañará.

7. Funcionamiento











Añadir una zona

1. Procure una distancia entre el mando a distancia y el receptor de mín. 20 cm.
2. Pulse el botón ON/OFF del receptor durante 3 segundos hasta que el zumbador emita una señal acústica. Ahora, el aparato esté en el modo de aprendizaje.
3. Dentro de los 5 segundos, pulse uno de los botones de 1 a 10 del mando a distancia hasta que el indicador LED se ilumine en verde y parpadee 3 veces y hasta que el zumbador del receptor emita una señal acústica. La zona ha sido añadido con éxito.
4. Suelte el botón en cuanto haya terminado.

Borrar una zona

1. Pulse uno de los botones de 1 a 10 del mando a distancia hasta que el indicador LED se ilumine en rojo y parpadee 3 veces y hasta que el zumbador del receptor emita una señal acústica.
2. La zona ha sido borrado con éxito
3. Suelte el botón en cuanto haya terminado.

8. Botones

botones del receptor	botones del mando a distancia	función	descripción												
		ON/OFF	Activar o desactivar el receptor de la zona actual.												
		PAUSE	Pulse este botón brevemente para guardar o cambiar el color actual en la zona actual. @@@Al pulsar este botón dentro de los 3 segundos, puede activar o desactivar el zumbador.												
		MODE	Seleccionar un modo en la zona actual.												
		SPEED	Regular la velocidad en la zona actual.												
		BRT	Mantenga pulsado este botón para regular el brillo.												
no aplicable		rueda de control	Al tocar la rueda de control, la iluminación LED de la zona actual tendrá el mismo color que el de la rueda.												
no aplicable	<table border="0"> <tr><td>1</td><td>2</td><td>3</td></tr> <tr><td>4</td><td>5</td><td>6</td></tr> <tr><td>7</td><td>8</td><td>9</td></tr> <tr><td>*</td><td>10</td><td></td></tr> </table>	1	2	3	4	5	6	7	8	9	*	10		botón para seleccionar la zona	Seleccione una de las zonas: Pulse uno de los botones de 1 a 10 del mando a distancia. Seleccionar una zona aleatoriamente: pulse cualquier *número*. Por ejemplo, para seleccionar las zonas 456, pulse *456*. Seleccionar todas las zonas (10 zonas): Pulse * dos veces.
1	2	3													
4	5	6													
7	8	9													
*	10														
no aplicable	M1 M2	botón para almacenar la escena	Pulse M1 o M2 durante 3 segundos para grabar el modo de escena en las 10 zonas actuales.												

9. Utilizar los botones para seleccionar el modo.

Es posible seleccionar efectos con los botones de modo. Para cada efecto, puede ajustar la velocidad y el brillo con los botones correspondientes del aparato.

Modo	Función
1	saltar 3 colores
2	saltar 7 colores
3	estroboscopio, blanco
4	estroboscopio, 7 colores
5	'fade out' y 'fade in' RGB (transición de colores)
6	rojo verde suave
7	rojo azul suave
8	verde azul suave
9	rojo verde suave
10	verde cian suave
11	azul púrpura suave
12	verde amarillo suave
13	azul cian suave
14	rojo púrpura suave
15	azul blanco suave
16	amarillo púrpura cian suave
17	color RGB suave
18	color completo suave

10. Esquema del sistema

- Es posible dividir los receptores en 1-10 zonas dentro de una distancia efectiva (1 receptor por zona).
- No es necesario cablear los receptores

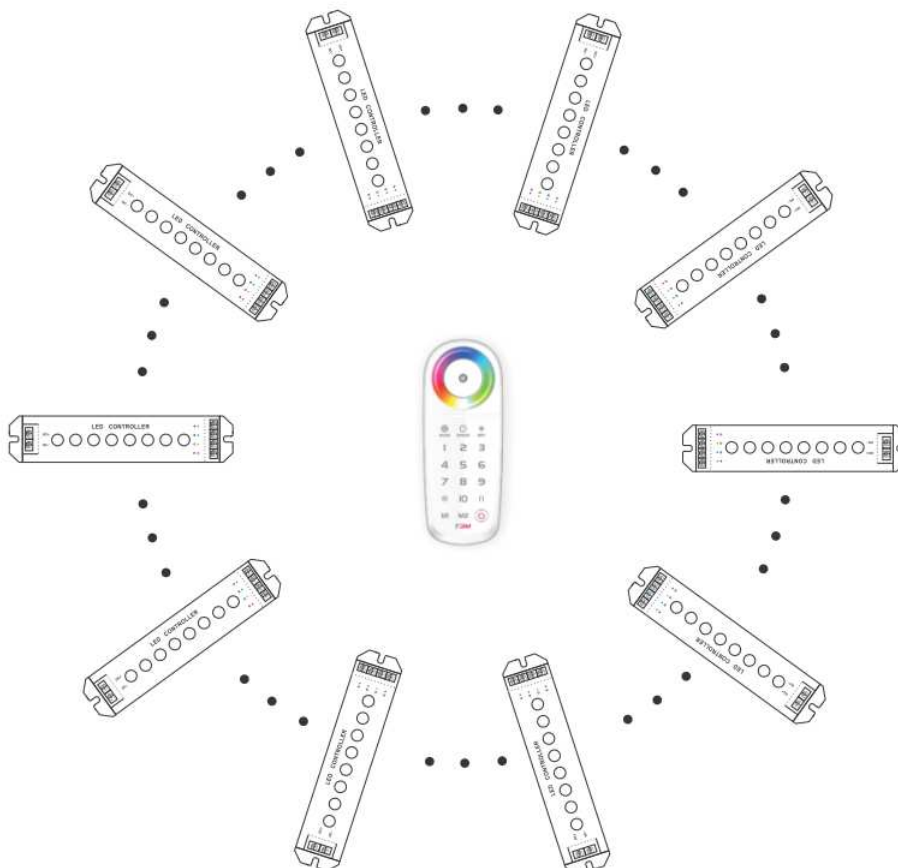

11. Esquema de conexión

Varios receptores están alimentados por una alimentación.

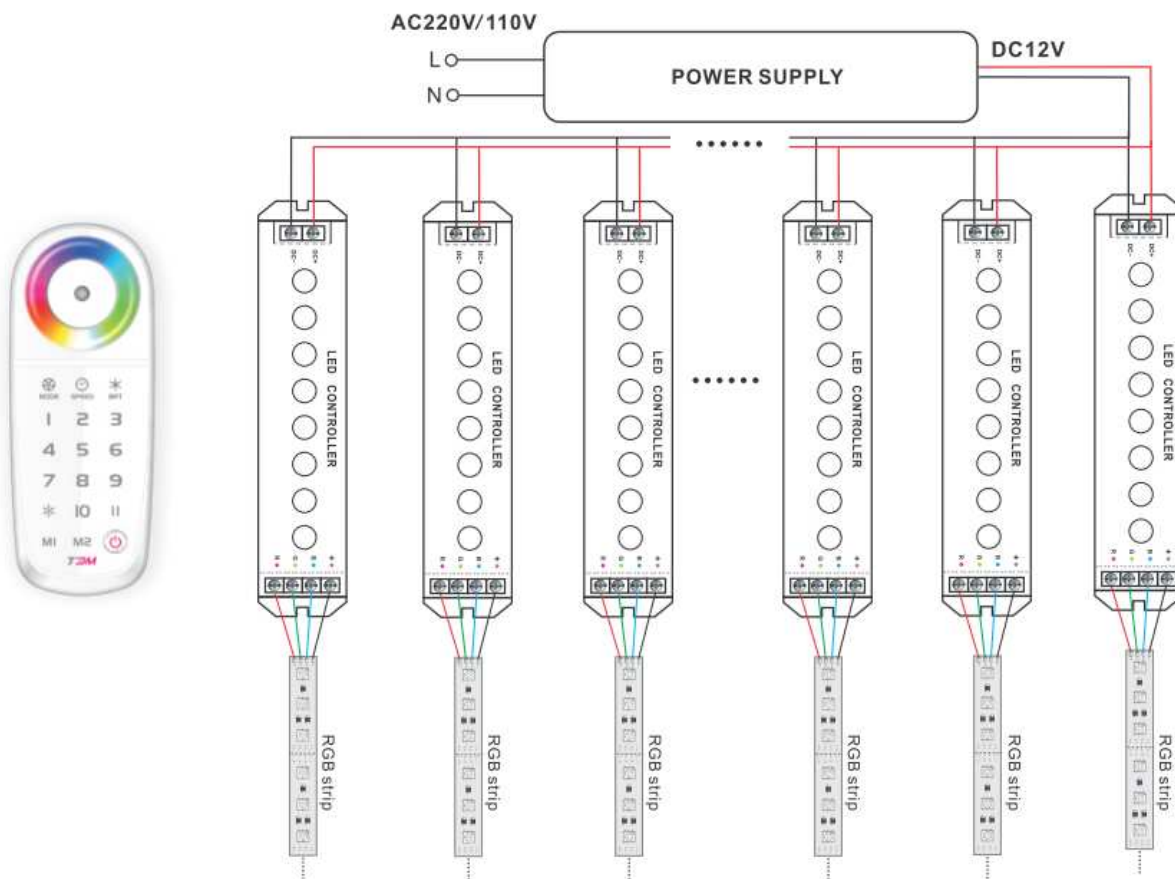

Cada receptor está alimentado por una alimentación independientemente.

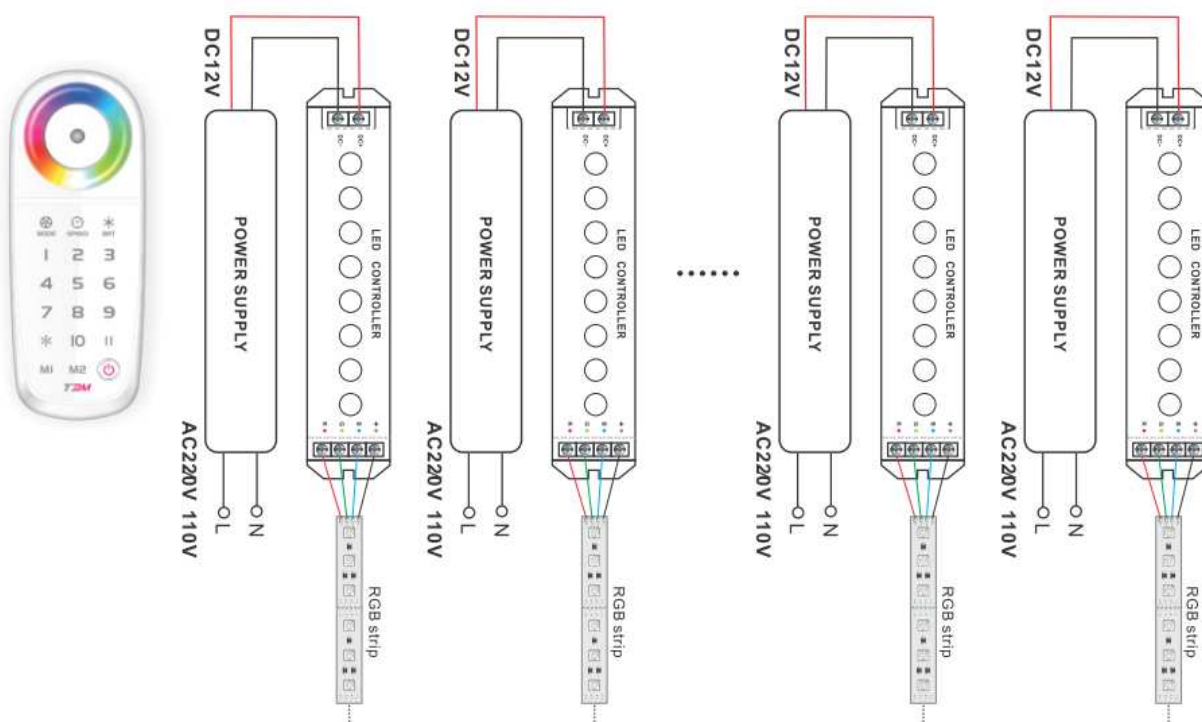

12. La batería

Este aparato funciona con una batería recargable. Al final de su vida útil, respete las leyes locales en relación con el medio ambiente. No eche el aparato al fuego porque puede explotar.

ADVERTENCIA

- Mantenga las pilas lejos del alcance de niños.
- Nunca perfora las pilas y no las eche al fuego (peligro de explosión).
- Respete las leyes locales en relación con el medio ambiente al tirar las pilas.

13. Especificaciones

CHLSC17RX

tensión de entrada	12 - 24 VDC
carga máx.	3 x 5 A
frecuencia RF	2.4 GHz
frecuencia PWM (modulación de ancho de pulso)	± 500 Hz
escala de grises	1024
alcance	± 30 m
dimensiones	212 x 40 x 30 mm
peso	150 g

CHLSC17TX

tensión de entrada	5 VDC
frecuencia RF	2.4 GHz
dimensiones	146 x 56 x 21 mm
peso	95 g

Utilice este aparato sólo con los accesorios originales. Velleman NV no será responsable de daños ni lesiones causados por un uso (indebido) de este aparato.

Para más información sobre este producto y la versión más reciente de este manual del usuario, visite nuestra página www.velleman.eu.

Se pueden modificar las especificaciones y el contenido de este manual sin previo aviso.

© DERECHOS DE AUTOR

Velleman NV dispone de los derechos de autor para este manual del usuario. Todos los derechos mundiales reservados. Está estrictamente prohibido reproducir, traducir, copiar, editar y guardar este manual del usuario o partes de ello sin el consentimiento previo por escrito del propietario del copyright.