

# STANLEY®

INSTRUCTION MANUAL

## Electric Fan Heater

**ST-221A-240-E**  
**ST-222A-240-E**



---

**WARNING:** This product is only suitable for well insulated spaces or occasional use.

## Definitions: Safety Alert Symbols and Words

This instruction manual uses the following safety alert symbols and words to alert you to hazardous situations and your risk of personal injury or property damage.

- ▲ **DANGER:** Indicates an imminently hazardous situation which, if not avoided, **will** result in **death or serious injury**.
- ▲ **WARNING:** Indicates a potentially hazardous situation which, if not avoided, **could** result in **death or serious injury**.
- ▲ **CAUTION:** Indicates a potentially hazardous situation which, if not avoided, **may** result in **minor or moderate injury**.  
(Used without word) Indicates a safety related message.
- ▲ **NOTICE:** Indicates a practice **not related to personal injury** which, if not avoided, **may** result in **property damage**.



MODEL #	ST-221A-240-E	ST-222A-240-E
BTU	6140	6820
WATTS	1800	2000
HEATING AREA (m3)	15	15
POWER (VOLTS)	220-240V~ 50/60Hz	220-240V~ 50/60Hz
AMPS	8.2	9.1
HEAT SETTINGS	2	2

SPECIFICATIONS SUBJECT TO CHANGE WITHOUT NOTICE.

- ▲ Ensure product mounted labels are read and understood. Alternate language labels have been included with this product—ensure these are attached to the product if these represent the primary language of the user.

- ▲ **WARNING:** Read all safety warnings and all instructions. Failure to follow the warnings and instructions may result in electric shock, fire and/or serious injury.
- ▲ **WARNING:** Never modify the product or any part of it. Damage or personal injury could result.
- ▲ **WARNING:** To reduce the risk of injury, read the instruction manual.

## Electric Fan Heater ST-221A-240-E / ST-222A-240-E

### GENERAL SAFETY WARNINGS

**⚠ DANGER:** Read and understand all of the instructions in this manual before assembling, starting, or servicing the heater. Improper use of this fan can cause serious injury.

#### SAVE ALL WARNINGS AND INSTRUCTIONS FOR FUTURE REFERENCE

#### 1) Safety Information

**⚠ WARNING:** USE THIS HEATER ONLY AS DESCRIBED IN THIS MANUAL. ANY OTHER USE NOT RECOMMENDED BY THE MANUFACTURER MAY CAUSE FIRE, ELECTRIC SHOCK, OR INJURY TO PERSONS.

**⚠ WARNING:** FIRE OR EXPLOSION MAY OCCUR! Heater has hot arcing or sparking parts inside. Do not use it in areas where gasoline, paint, or flammable liquids are used or stored.

**⚠ WARNING:** RISK OF FIRE. To prevent a possible fire: Do not block intakes or exhaust in any manner. Do not use on soft surfaces, like a bed, where openings may become blocked. Heater must be kept clear of all obstructions. Maintain a 90 centimeter minimum clearance from front and 30 centimeters from sides and rear. Heaters must be kept clean of lint, dirt, and debris (see "Cleaning and Maintenance" Page 4).

**⚠ WARNING:** RISK OF FIRE. DO NOT use heater with extension cord. Plug the heater directly into a 240 V AC receptacle.

**⚠ WARNING:** OVERHEATING OR FIRE MAY OCCUR. Do not place heater behind doors.

**⚠ WARNING:** BURN HAZARD. This heater is hot when in use. To avoid burns, do not let bare skin touch hot surfaces. If provided, use handles when moving the heater.

**⚠ WARNING:** RISK OF ELECTRIC SHOCK OR INJURY. Do not run cord under carpeting. Do not cover cord with throw rugs, runners, or similar coverings. Do not route cord under furniture or appliances. Arrange cord away from the traffic area where it will not cause a tripping hazard. Do not operate any heater with a damaged cord or plug, or after heater malfunctions, or if has been dropped or damaged in any manner. Discard heater or return to authorized service facility for examination and / or repair.

**⚠ WARNING:** RISK OF ELECTRICAL SHOCK. Connect to properly grounded outlets only. Do not insert or allow foreign objects to enter any ventilation or exhaust opening as this may cause an electric shock or fire, or damage the heater. Unplug heater before performing any maintenance or when not in use. To disconnect heater, turn control to low, then remove plug from outlet.

**⚠ WARNING:** NEVER SUSPEND ANY OBJECTS FROM HEATER

**⚠ CAUTION:** RISK OF ELECTRIC SHOCK. DO NOT OPEN HEATER SHELL—NO USER-SERVICEABLE PARTS INSIDE.

**⚠ WARNING:** DO NOT attempt to repair or adjust any electrical or mechanical functions on this unit. Doing so will void your warranty. The inside of the unit contains no user-serviceable parts. Only qualified personnel should perform all servicing.

**⚠ WARNING:** Read all instructions before using this heater.

- Extreme caution is necessary when any heater is used by or near children or invalids.
- Do not use outdoors.
- This heater is not intended for use in bathrooms, laundry areas, and similar indoor locations. Never locate heater where it may fall into a bathtub or other water container.
- Do not use heater in wet locations.
- Always locate heater on a stable and level surface.
- Do not place the heater against paperboard or low-density fiberboard surfaces.

**⚠ WARNING:** HOT WHILE IN OPERATION. DO NOT TOUCH. KEEP CHILDREN, ANIMALS, CLOTHING, AND COMBUSTIBLES AWAY FROM HEATER.

**⚠ WARNING:** RISK OF ELECTRIC SHOCK!

- Avoid using an extension cord, because it may overheat and cause a risk of fire. If extension cord must be used, use only a 3-prong grounded extension cord rated for at least the amp rating of this heater.
- ALWAYS use only the electrical power (voltage and frequency) specified on the model plate of the heater.
- ALWAYS unplug the heater when not in use.
- ALWAYS install the heater so that it is not directly exposed to water spray, rain, dripping water, or wind.
- Keep all combustible materials away from this heater.

**⚠ WARNING:** IMPROPER CONNECTION OF THE EQUIPMENT-GROUNDING CONDUCTOR CAN RESULT IN A RISK OF ELECTRIC SHOCK. CHECK WITH A QUALIFIED ELECTRICIAN OR SERVICE PERSON IF YOU ARE IN DOUBT AS TO WHETHER THE OUTLET IS PROPERLY GROUNDED. DO NOT MODIFY THE PLUG PROVIDED WITH THE APPLIANCE — IF IT WILL NOT FIT THE OUTLET, HAVE A PROPER OUTLET INSTALLED BY A QUALIFIED ELECTRICIAN.

#### MINIMUM CLEARANCE FROM COMBUSTIBLES

MODEL #	ST-221A-240-E	ST-222A-240-E
FRONT	90 CM	90 CM
TOP	30 CM	30 CM
SIDES	30 CM	30 CM
REAR	30 CM	30 CM

## FEATURES

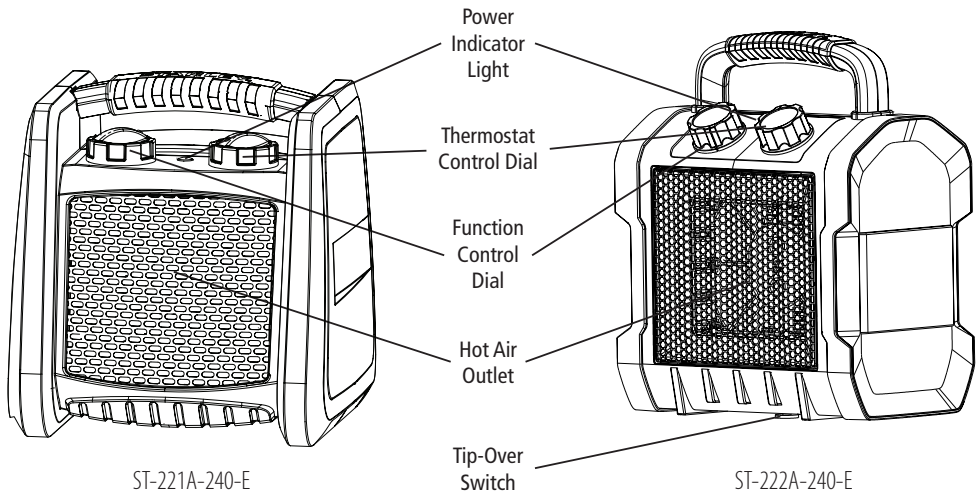

ST-221A-240-E

ST-222A-240-E

## OPERATION

- Position the fan heater so that it stands upright on a firm, level surface and at a safe distance from wet environments and flammable objects.
- Connect the fan heater to the proper electrical power.
- Set the thermostat dial to the maximum temperature.
- The fan heater will switch on when the function dial is set to one of the two power settings.
- Once the room reaches the desired temperature, turn the thermostat dial back until heating element turns off.

SETTING	FUNCTION
○	UNIT IS OFF
⋈	FAN RUNS - NO HEATING
☀	FAN RUNS - HALF POWER HEATING
☀☀	FAN RUNS - FULL POWER HEATING

NOTE: THE FAN WILL RUN CONTINUOUSLY WHILE THE HEATER IS OPERATING

## Automatic Overheat Safety Control

- This heater is equipped with safety internal heat limiting thermostat and an overheat protection circuit. When a potential overheat temperature is reached, the system will automatically shut the heater off.

## Thermostat Instructions

- Set the thermostat to MAX and let the heater operate with full power input. When the room temperature reaches the required temperature, turn the thermostat to the left until it switches off.
- The thermostat will then switch on and off automatically to control the room temperature according to the preset value and keep the room temperature constant.

**NOTICE:** When using the heater for the first time, you may notice a slight emission of smoke. This is normal and will stop after a short time. The heating element is made of steel and was coated with a layer of protective oil during production. The smoke is caused by the leftover oil as it is heated.

## Cleaning and Maintenance

- Before cleaning the appliance, disconnect it from the outlet and let it cool down.
- To clean the outer shell, wipe it often with a soft sponge. For very dirty parts, wipe with a sponge dipped in < 50°C water and mild detergent, then dry the heater enclosure with a clean cloth. Be careful not to let the water enter the inside of the appliance.
- To protect the enclosure, do not splash water onto the heater, and never use a solvent like gasoline, isoamyl acetate, toluene, etc. to clean the heater.
- Do not immerse the heater in water.
- Wait until heater is dry before use.

## TROUBLESHOOTING

Problem	Cause	Solution
Heating element does not glow red.	1. Heating element is made of stainless steel and will not glow red to produce heat.	1. Heater is operating correctly.
Do not feel heat or air flow.	1. No power to heater. 2. Heater is not on a solid surface. (ST-222A-240-E) 3. Desired room temperature is reached.	1. Check power connections / connect heater to power supply. Main power indicator light should be on. 2. The ST-222A-240-E is equipped with a tip-over switch on the bottom of the heater. Make sure the heater is on a solid surface. 3. Thermostat will shut off once desired room temperature is reached. Heater is operating correctly.



### DISPOSAL

This symbol on the product or its packaging indicates that the appliance cannot be treated as normal domestic trash, but must be handed in at a collection point for recycling electric and electronic appliances. Your contribution to the correct disposal of this product protects the environment and the health of your fellow men. Health and the environment are endangered by incorrect disposal. Further information about the recycling of this product can be obtained from your local town hall, your refuse collection service, or in the store at which you bought the product.

This regulation is valid only in EU member states.



**WARNING:** In order to avoid overheating, do not cover the heater.

If the supply cord is damaged, it must be replaced by the manufacturer or its service agent or a similarly qualified person in order to avoid a hazard.

Heater is not located immediately below a socket-outlet.

Do not use this heater in the immediate surroundings of a bath, a shower or a swimming pool.

Do not throw the appliance in dustbin with wheels. Do not dispose of electrical appliances as unsorted municipal waste, use separate collection facilities. Contact your local government for information regarding the collection systems available. If electrical appliances are disposed of in landfills or dumps, hazardous substances can leak into the groundwater and get into the food chain, damaging your health and well-being.

In order to avoid overheating, do not cover the heater.

This appliance can be used by children aged from 8 years and above and persons with reduced physical, sensory or mental capabilities or lack of experience and knowledge if they have been given supervision or instruction concerning use of the appliance in a safe way and understand the hazards involved. Children shall not play with the appliance. Cleaning and user maintenance shall not be made by children without supervision.

Children of less than 3 years should be kept away unless continuously supervised.

Children aged from 3 years and less than 8 years shall only switch on/off the appliance provided that it has been placed or installed in its intended normal operating position and they have been given supervision or instruction concerning use of the appliance in a safe way and understand the hazards involved. Children aged from 3 years and less than 8 years shall not plug in, regulate and clean the appliance or perform user maintenance.

**CAUTION:** Some parts of this product can become very hot and cause burns. Particular attention has to be given where children and vulnerable people are present.

**WARNING:** This heater is not equipped with a device to control the room temperature. Do not use this heater in small rooms when they are occupied by persons not capable of leaving the room on their own, unless constant supervision is provided.

## LIMITED WARRANTY

Pinnacle Climate Technologies, Inc. warrants this product to the original retail purchaser only, to be free from defects in material and workmanship for a period of one (1) year from the date of initial purchase. This product must be properly installed, maintained and operated in accordance with the instructions provided.

Pinnacle Climate Technologies, Inc. requires reasonable proof of your date of purchase from an authorized retailer or distributor. Therefore, you should keep your sales slip, invoice, or cancelled check from the original purchase. This Limited Warranty shall be limited to the repair or replacement of parts, which prove defective under normal use and service within the warranty period, and which Pinnacle Climate Technologies, Inc. shall determine at its reasonable discretion.

This warranty does not apply to products purchased for rental use.

This Limited Warranty does not cover replacement of belts or tightening of belts, or any failures or operating difficulties due to normal wear and tear, accident, abuse, misuse, alteration, misapplication, improper installation or improper maintenance and service by you or any third party. Failure to perform normal and routine maintenance on the fan, shipping damage, damage related to insects, birds, or animals of any kind, and damage due to weather conditions are also not covered. In addition, the Limited Warranty does not cover damage to the finish, such as scratches, dents, discoloration, rust or other weather damage, after purchase.

All transportation costs for the return of the damaged product or parts will be the responsibility of the purchaser. Upon receipt of damaged item, Pinnacle Climate Technologies, Inc. will examine the item and determine if defective.

Pinnacle Climate Technologies, Inc. will repair or replace and return the item, freight pre-paid. If Pinnacle Climate Technologies, Inc. finds the item to be in normal operating condition, or not defective, the item will be returned freight collect.

This Limited Warranty is in lieu of all other express warranties. Pinnacle Climate Technologies, Inc. disclaims all warranties for products that are purchased from sellers other than authorized retailers or distributors.

AFTER THE PERIOD OF THE ONE (1) YEAR LIMITED WARRANTY EXPIRES, Pinnacle Climate Technologies, Inc. DISCLAIMS ANY AND ALL IMPLIED WARRANTIES, INCLUDING WITHOUT LIMITATION THE IMPLIED WARRANTIES OF MERCHANTABILITY AND FITNESS FOR A PARTICULAR APPLICATION. FURTHER, Pinnacle Climate Technologies, Inc. SHALL HAVE NO LIABILITY WHATSOEVER TO PURCHASER OR ANY THIRD PARTY FOR ANY SPECIAL, INDIRECT, PUNITIVE, INCIDENTAL, OR CONSEQUENTIAL DAMAGES. Pinnacle Climate Technologies, Inc. assumes no responsibility for any defects caused by third parties. This Limited Warranty gives the purchaser specific legal rights; a purchaser may have other rights depending upon where he or she lives. Some states do not allow the exclusion or limitation of special, incidental or consequential damages, or limitations on how long a warranty lasts, so the above exclusion and limitations may not apply to you.

Pinnacle Climate Technologies, Inc. does not authorize any person or company to assume for it any other obligation or liability in connection with the sale, installation, use, removal, return, or replacement of its equipment, and no such representations are binding on Pinnacle Climate Technologies, Inc.

Always be sure to specify the model number and serial number when making any claim with Pinnacle Climate Technologies, Inc. For your convenience, use the space provided below to list this information.

Model #: \_\_\_\_\_

Serial #: \_\_\_\_\_

Date of Purchase: \_\_\_\_\_

# STANLEY®

## SERVICE

Belgique et Luxembourg België en Luxemburg	E. Walschaertstraat 14 2800 Mechelen Belgium	www.stanleyworks.be Enduser.be@SBdInc.com BE-NL= +32 15 47 37 65 BE-FR = +32 15 47 37 64 BE Fax: +32 15 47 37 100	United Kingdom	210 Bath Road; Slough, Berks SL1 3YD	www.stanleytools.co.uk Tel: +44 (0)1753 511234 Fax: +44 (0)1753 512365
Danmark	Roskildevej 22 2620 Albertslund	www.stanleyworks.dk kundeservice.dk@sbdinc.com Fax: 70224910	Hungary	Rotel Kft. 1163 Budapest,Thököly út 17.	www.stanleyworks.hu service@rotelkft.hu Tel: +36 1 404-0014 Fax:+36 1 403-2260
Deutschland	Richard Klingner Str. 11 65510 Idstein	www.stanleyworks.de info@sbdinc.de Tel: 06126-21-1 Fax: 06126-21-2770	Czech Republic	BAND SERVIS CZ s.r.o. K Pasekam 4440 760 01 Zlín, Czech Republic	www.stanleyworks.cz http://www.bandservis.cz Tel.: +420 577 008 550 Fax.: +420 577 008 559
Ελλάδα	Ημεροπτόκος 2 - Χαν Αδύα Ασημόμυτες -19300 -Αρτική - Αρτική	www.stanley.gr Greece.Service@sbdinc.com Tηλ: +30 210 8985208 Φαξ: +30 210 5597598	Slovakia	BAND SERVIS s.r.o. Paulínska 22 917 01 Trnava, Slovakia	www.bandservis.sk Tel.: +421 335 511 063 Fax.: +421 335 512 624
España	Parque de Negocios "Mas Blau" Edificio Muntadas, c/Bergadá, 1, Of. A6 08820 El Prat de Llobregat (Barcelona)	www.stanleyworks.es respuesta.postventa@sbdinc.com Tel: 934 797 400 Fax: 934 797 419	Poland	Ergatech ul. Bakaliowa 26 05-080 Maćiszka	www.stanleyworks.pl Tel.: +48 22 431 05 00 Fax.: +48 22 468 87 35
France	5, allée des hêtres BP 30084, 69579 Limonest Cedex	www.stanleyoutilage.fr scuf@sbdinc.com Tel: 04 72 20 39 77 Fax: 04 72 20 39 00	Slovenia	G-M&M d.o.o. Brvace 11 1290 Grosuplje Slovenija	www.g-mm.si gmm@g-mm.si T: +386 01 78 66 500 F: +386 01 78 63 023
Schweiz Suisse Svizera	In der Luiberzen 42 8902 Udorf	www.stanleyworks.ch verkauf@ch.sbd@sbdinc.com Tel: 044 - 755 60 70 Fax: 044 - 730 70 67	Cyprus	IOANNOU J. 4A Ath.Diakou street 1046- Nicosia -Cyprus	ioannou.ioannis@cyanet.com.cy Tel: +357 22344302 Fax: +357 22348098
Ireland	210 Bath Road; Slough, Berks SL1 3YD UK	www.stanleytools.co.uk Tel: +44 (0)1753 511234 Fax: +44 (0)1753 512365	Bosnia-Herzegovina	G-M&M d.o.o. Brvace 11 1290 Grosuplje Slovenija	www.g-mm.si gmm@g-mm.si T: +386 01 78 66 500 F: +386 01 78 63 023
Italia	EnergyPark—Building 03 sud, Via Energy Park 6 20871 Vimercate (MB)	www.stanley.it Tel. 039-9590-200 Fax 039-9590-313	Bulgaria	TASHEV-GALVING LTD 68 KLIMENT OHRIDSKI BLVD. 1756 Sofia, Bulgaria	www.tashev-galving.com T: +359 2 700 45 45 4 F: +359 (2) 439 21 12
Nederlands	Stanley Black & Decker Netherlands B.V. Postbus 83 6120 AD Born	www.stanleyworks.nl Enduser.NL@SBdInc.com Tel : +31 164 28 30 63 NL Fax: +31 164 28 32 00	Croatia	G-M&M d.o.o. Brvace 11 1290 Grosuplje Slovenija	www.g-mm.si gmm@g-mm.si T: +386 01 78 66 500 F: +386 01 78 63 023
Norge	Postboks 4613, Nydalen 0405 Oslo	www.stanleyworks.no kundeservice.no@sbdinc.com Fax: 45 25 08 00	Estonia	AST Tallmac Mustamete tee 44, EE-10621 Tallinn	www.tallmac.ee/est T: +372 6562999 F: +372 6562855
Österreich	Oberlaaerstrasse 248 A-1230 Wien	www.stanleyworks.de service.austria@sbdinc.com Tel: 01 - 66116 - 0 Fax: 01 - 66116 - 14	Latvia	LIC GOTUS SIA Ulbrokas Str. LT - 1021 Riga	www.ligotus.lv T: +371 67556949 F: +371 67555140
Portugal	Quinta da Fonte - Edifício Q55 D. Diniz Rua dos Malhões, 2 e 2A - Piso 2 Esquerdo 2770 - 071 Paço de Arcos	www.stanleyworks.pt resposta.posvenda@sbdinc.com Tel: 214 66 75 00 Fax: 214 66 75 75	Lithuania	UAB ELEMETA OU Neries kr. 16E LT - 48402 Kaunas	info@elemeta.lt T: +370-685-29035 F: +370-37-406540
Suomi	PL 47 00521 Helsinki	www.stanleyworks.fi customerservice.fi@sbdinc.com Puh: 010 400 4333	Malta	EnergyPark—Building 03 sud, Via Energy Park 6 20871 Vimercate (MB)	www.stanley.it Tel. 039-9590-200 Fax 039-9590-313
Sverige	Box 94 431 22 Mölndal	www.stanleyworks.se kundeservice.se@sbdinc.com Fax: 31 68 60 08	Romania	Stanley Black & Decker Phoenicia Business Center Strada Turturelelor, nr 11A, Etaj 6, Modul 15, Sector 3 Bucuresti	www.stanleyworks.ro T: +4021.320.61.04/05 F: +4037.225.36.84
			Serbia	G-M&M d.o.o. Brvace 11 1290 Grosuplje Slovenija	www.g-mm.si gmm@g-mm.si T: +386 01 78 66 500 F: +386 01 78 63 023

Model identifier(s): ST-221A-240-E					
Item	Symbol	Value	Unit	Item	Unit
<b>Heat output</b>				<b>Type of heat input, for electric storage local space heaters only (select one)</b>	
Nominal heat output	$P_{nom}$	1.755	kW	manual heat charge control with integrated thermostat	NO
Minimum heat output (indicative)	$P_{min}$	0.0220	kW	manual heat charge control with room and/or outdoor temperature feedback	NO
Maximum continuous heat output	$P_{max,c}$	1.755	kW	electronic heat charge control with room and/or outdoor temperature feedback	NO
				fan assisted heat output	NO
<b>Auxiliary electricity consumption</b>				<b>Type of heat output/room temperature control (select one)</b>	
At nominal heat output	$el_{max}$	N/A	kW	single stage heat output and no room temperature control	NO
At minimum heat output	$el_{min}$	N/A	kW	two or more manual stages, no room temperature control	NO
In standby mode	$el_{SB}$	N/A	kW	with mechanic thermostat room temperature control	YES
				with electronic room temperature control	NO
				electronic room temperature control plus day timer	NO
				electronic room temperature control plus week timer	NO
				<b>Other control options (multiple selections possible)</b>	
				room temperature control, with presence detection	NO
				room temperature control with open window detection	NO
				with distance control option	NO
				with adaptive start control	NO
				with working time limitation	NO
				with black bulb sensor	No
Contact details	Name and address of the manufacturer or its authorised representative Obelis S.A. Bd. General Wahis, 53 1030 Brussels Belgium				



Model identifier(s): ST-222A-240-E					
Item	Symbol	Value	Unit	Item	Unit
<b>Heat output</b>				<b>Type of heat input, for electric storage local space heaters only (select one)</b>	
Nominal heat output	$P_{nom}$	1.984	kW	manual heat charge control with integrated thermostat	NO
Minimum heat output (indicative)	$P_{min}$	0.0214	kW	manual heat charge control with room and/or outdoor temperature feedback	NO
Maximum continuous heat output	$P_{max,c}$	1.984	kW	electronic heat charge control with room and/or outdoor temperature feedback	NO
				fan assisted heat output	NO
<b>Auxiliary electricity consumption</b>				<b>Type of heat output/room temperature control (select one)</b>	
At nominal heat output	$eI_{max}$	N/A	kW	single stage heat output and no room temperature control	NO
At minimum heat output	$eI_{min}$	N/A	kW	two or more manual stages, no room temperature control	NO
In standby mode	$eI_{SB}$	N/A	kW	with mechanic thermostat room temperature control	YES
				with electronic room temperature control	NO
				electronic room temperature control plus day timer	NO
				electronic room temperature control plus week timer	NO
				<b>Other control options (multiple selections possible)</b>	
				room temperature control, with presence detection	NO
				room temperature control with open window detection	NO
				with distance control option	NO
				with adaptive start control	NO
				with working time limitation	NO
				with black bulb sensor	No
Contact details	Name and address of the manufacturer or its authorised representative Obelis S.A. Bd. General Wahis, 53 1030 Brussels Belgium				

# STANLEY®

STANLEY® is a registered trademark of Stanley Black & Decker, Inc., used under license.

© 2019, Obelis S.A Registered Address:  
Bd. Général Wahis, 53 1030 Brussels, Belgium

Product Manufactured by:

Pinnacle Climate Technologies, Inc.™  
Sauk Rapids, MN 56379

# STANLEY®

MODE D'EMPLOI

## Radiateur soufflant électrique

**ST-221A-240-E**  
**ST-222A-240-E**



---

**AVERTISSEMENT :** Ce produit convient uniquement aux espaces bien isolés ou à une utilisation occasionnelle.

## Définitions : Mots et symboles d'alerte de sécurité

Le présent mode d'emploi utilise les mots et symboles d'alerte de sécurité suivants pour vous avertir des situations de danger et des risques de blessure ou de dommages matériels.

- ▲ **DANGER** : Indique une situation de danger imminent qui, si elle n'est pas évitée, **entraînera des blessures graves ou mortelles**.
- ▲ **AVERTISSEMENT** : Indique une situation susceptible de présenter un danger qui, si elle n'est pas évitée, **pourrait entraîner des blessures graves ou mortelles**.
- ▲ **ATTENTION** : Indique une situation susceptible de présenter un danger qui, si elle n'est pas évitée, **peut entraîner des blessures mineures ou modérées**.  
(Utilisé sans mot) Indique un message de sécurité.
- ▲ **AVIS** : Signale une pratique qui n'est **pas liée à un risque de blessure** mais qui, si elle n'est pas évitée, **peut entraîner des dommages matériels**.



N° MODÈLE	ST-221A-240-E	ST-222A-240-E
BTU	6 140	6 820
WATTS	1 800	2 000
ZONE CHAUFFÉE (m <sup>3</sup> )	15	15
ALIMENTATION (VOLTS)	220-240 V~ 50/60 Hz	220-240 V~ 50/60 Hz
AMPÈRES	8,2	9,1
RÉGLAGES DE CHAUFFAGE	2	2

LES CARACTÉRISTIQUES TECHNIQUES SONT SOUS RÉSERVE DE MODIFICATION SANS PRÉAVIS.

- ▲ Assurez-vous que les étiquettes figurant sur le produit sont lues et comprises. Des étiquettes dans d'autres langues sont fournies avec le produit—assurez-vous que les étiquettes utilisant la langue principale de l'utilisateur sont fixées sur le produit.

- ▲ **AVERTISSEMENT** : Veuillez lire tous les avertissements de sécurité et toutes les instructions. Le non-respect des avertissements et des instructions peut entraîner un choc électrique, un incendie ou des blessures graves.

- ▲ **AVERTISSEMENT** : Ne modifiez jamais le produit. Cela pourrait entraîner des blessures ou des dommages.



- ▲ **AVERTISSEMENT** : Afin de réduire le risque de blessure, veuillez lire le mode d'emploi.

## Radiateur soufflant électrique ST-221A-240-E / ST-222A-240-E

### AVERTISSEMENTS GÉNÉRAUX RELATIFS À LA SÉCURITÉ

**⚠ DANGER :** Veuillez lire et bien comprendre toutes les instructions de ce manuel avant d'assembler, de mettre en marche ou de réparer le radiateur. Une mauvaise utilisation de cet appareil peut entraîner des blessures graves.

**VEUILLEZ CONSERVER TOUS LES AVERTISSEMENTS ET TOUTES LES INSTRUCTIONS POUR RÉFÉRENCE ULTÉRIEURE.**

#### 1) Informations relatives à la sécurité

**⚠ AVERTISSEMENT :** CE RADIATEUR EST DESTINÉ UNIQUEMENT À L'UTILISATION DÉCRITE DANS CE MANUEL. TOUTE AUTRE UTILISATION NON RECOMMANDÉE PAR LE FABRICANT POURRAIT ENTRAÎNER UN INCENDIE, UN CHOC ÉLECTRIQUE OU DES BLESSURES.

**⚠ AVERTISSEMENT :** CECI POURRAIT PROVOQUER UN INCENDIE OU UNE EXPLOSION ! Ce radiateur contient des pièces chaudes ou produisant des étincelles. Ne l'utilisez pas dans des endroits où sont utilisés ou stockés de l'essence, de la peinture ou des liquides inflammables.

**⚠ AVERTISSEMENT :** RISQUE D'INCENDIE. Pour éviter tout risque d'incendie : Ne bouches pas les entrées ou la sortie de quelque manière que ce soit. N'utilisez pas l'appareil sur des surfaces souples, comme un lit, car cela risquerait de boucher les ouvertures. Le radiateur doit être dégagé de tout obstacle. Gardez un dégagement d'au moins 90 centimètres devant le radiateur et 30 centimètres derrière et sur les côtés. Le radiateur doit être toujours propre, sans peluches, poussière ou autres débris (voir « Nettoyage et entretien » page 4).

**⚠ AVERTISSEMENT :** RISQUE D'INCENDIE. N'UTILISEZ PAS le radiateur avec une rallonge. Branchez le radiateur directement sur une prise 240 V CA.

**⚠ AVERTISSEMENT :** CECI POURRAIT PROVOQUER UNE SURCHAUFFE OU UN INCENDIE. Ne placez pas le radiateur derrière des portes.

**⚠ AVERTISSEMENT :** RISQUE DE BRÛLURE. Ce radiateur est très chaud lorsqu'il fonctionne. Pour éviter les brûlures, ne laissez pas la peau nue entrer en contact avec les surfaces chaudes. Si elles sont fournies, utilisez les poignées pour déplacer le radiateur.

**⚠ AVERTISSEMENT :** RISQUE DE CHOC ÉLECTRIQUE OU DE BLESSURE. Ne faites pas passer le cordon sous un revêtement de sol. Ne recouvrez pas le cordon avec un tapis ou autre revêtement. Ne faites pas passer le cordon sous un meuble ou un appareil. Disposez le cordon loin des zones passantes de façon à éviter tout risque de trébuchement. Ne faites pas fonctionner le radiateur si le cordon ou la prise sont endommagés, ou après un mauvais fonctionnement, une chute ou un endommagement quelconque de l'appareil. Mettez le radiateur au rebut ou rapportez-le à un service de maintenance agréé pour examen ou réparation.

**⚠ AVERTISSEMENT :** RISQUE DE CHOC ÉLECTRIQUE. Raccordez l'appareil uniquement à une prise avec mise à la terre. N'introduisez pas et ne laissez pas entrer de corps étrangers dans les bouches de ventilation ou de sortie d'air car cela pourrait entraîner un choc électrique ou un incendie, ou endommager le radiateur. Débranchez le radiateur avant d'effectuer toute opération d'entretien ou quand il n'est pas utilisé. Pour déconnecter le radiateur, tournez le bouton à LOW (faible), puis débranchez la prise.

**⚠ AVERTISSEMENT :** NE SUSPENDEZ AUCUN OBJET AU RADIATEUR

**⚠ ATTENTION :** RISQUE DE CHOC ÉLECTRIQUE. NOUVREZ PAS LE CAPOT DU RADIATEUR—NE CONTIENT AUCUNE PIÈCE SUSCEPTIBLE D'ÊTRE RÉPARÉE PAR L'UTILISATEUR.

**⚠ AVERTISSEMENT :** N'essayez PAS de réparer ou de régler une fonction électrique ou mécanique de cet appareil. Cela annulerait votre garantie. Cet appareil ne contient aucune pièce susceptible d'être réparée par l'utilisateur. L'entretien doit être effectué uniquement par une personne qualifiée.

**⚠ AVERTISSEMENT :** Lisez toutes les instructions avant d'utiliser ce radiateur.

- Il faut faire preuve d'une très grande prudence lorsque le radiateur est utilisé à proximité d'enfants ou de personnes handicapées ou lorsqu'il est utilisé par ceux-ci.

- Ne pas utiliser à l'extérieur.

- Cet appareil n'est pas conçu pour être utilisé dans des salles de bain, des zones de lavage ou des espaces intérieurs similaires. Ne placez jamais le radiateur dans un endroit d'où il pourrait tomber dans une baignoire ou un récipient d'eau.

- N'utilisez pas le radiateur dans des endroits humides.

- Placez toujours le radiateur sur une surface stable et plane.

- Ne placez pas le radiateur contre des surfaces en carton ou en panneaux de fibres basse densité.

**⚠ AVERTISSEMENT :** L'APPAREIL EST TRÈS CHAUD LORSQU'IL FONCTIONNE. NE LE TOUCHEZ PAS. TENEZ À L'ÉCART DE L'APPAREIL LES ENFANTS ET LES ANIMAUX, AINSI QUE LES VÊTEMENTS ET TOUTE MATIÈRE INFLAMMABLE.

**⚠ AVERTISSEMENT :** RISQUE DE CHOC ÉLECTRIQUE !

- Évitez d'utiliser une rallonge, car une rallonge peut entraîner une surchauffe ou un risque d'incendie. En cas de nécessité, utilisez uniquement une rallonge avec fiche de terre à 3 broches et d'une intensité nominale supérieure ou égale à celle du radiateur.

- Utilisez UNIQUEMENT l'alimentation électrique (tension et fréquence) indiquée sur la plaque du radiateur.

- Débranchez TOUJOURS l'appareil lorsqu'il n'est pas utilisé.

- Placez TOUJOURS l'appareil de telle sorte qu'il ne soit pas directement exposé à des projections d'eau, à des égouttements, à la pluie, ni au vent.

- Tenez à distance de ce radiateur tout matériau combustible.

**⚠ AVERTISSEMENT :** UN MAUVAIS RACCORDEMENT DE L'APPAREIL AU CONDUCTEUR DE TERRE PEUT ENTRAÎNER UN RISQUE DE CHOC ÉLECTRIQUE. CONSULTEZ UN ÉLECTRICIEN OU UN TECHNICIEN QUALIFIÉ SI VOUS AVEZ UN DOUTE SUR LE RACCORDEMENT DE LA PRISE DE COURANT À LA TERRE. NE MODIFIEZ PAS LA PRISE FOURNIE AVEC L'APPAREIL — SI ELLE NE S'INSÈRE PAS DANS LA PRISE DE COURANT, FAITES POSER UNE PRISE DE COURANT CONFORME PAR UN ÉLECTRICIEN QUALIFIÉ.

#### DISTANCE MINIMALE DES COMBUSTIBLES

N° MODÈLE	ST-221A-240-E	ST-222A-240-E
DEVANT	90 CM	90 CM
DESSUS	30 CM	30 CM
CÔTÉS	30 CM	30 CM
ARRIÈRE	30 CM	30 CM

## CARACTÉRISTIQUES

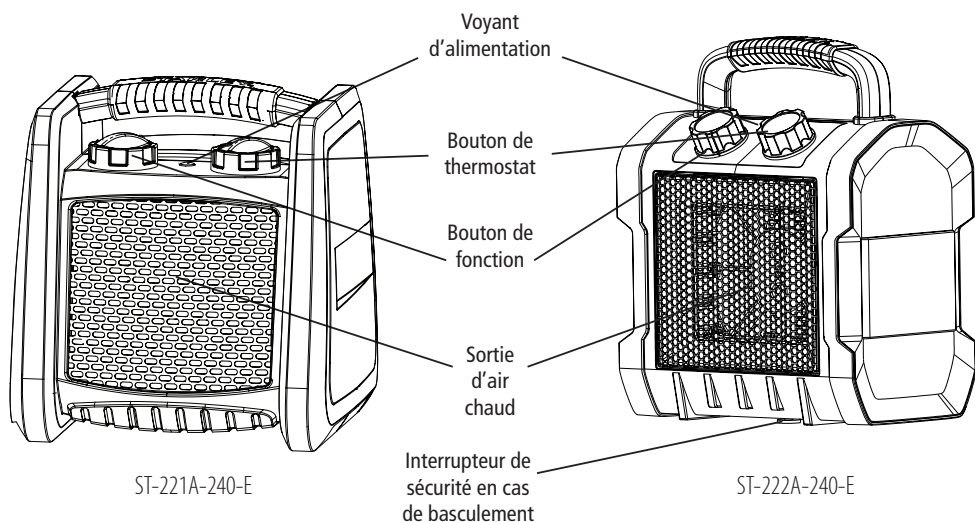

## UTILISATION

- Positionnez le radiateur de sorte qu'il tienne droit sur une surface dure et plane, à une distance de sécurité suffisante des environnements humides et des objets inflammables.
- Raccordez le radiateur à une alimentation électrique appropriée.
- Réglez le bouton du thermostat à la température maximale.
- Le radiateur soufflant se met en marche lorsqu'on tourne le bouton de fonction sur l'un des deux réglages de puissance.
- Lorsque la pièce a atteint la température souhaitée, tournez le bouton du thermostat en sens inverse jusqu'à ce que l'élément chauffant s'éteigne.

## Instructions relatives au thermostat

- Réglez le thermostat sur MAX et laissez le radiateur fonctionner à pleine puissance. Lorsque la pièce a atteint la température voulue, tournez le thermostat vers la gauche jusqu'à ce qu'il se déclenche.
- Le thermostat s'enclenche et se déclenche alors automatiquement pour contrôler la température de la pièce selon le réglage demandé et maintenir ainsi la pièce à température constante.

**AVIS :** Lors de la première utilisation du radiateur, vous pouvez remarquer une légère émission de fumée. Ceci est normal et s'arrête après un court moment. L'élément chauffant en acier a été enduit d'une couche d'huile de protection lors de la fabrication. Cette huile dégage de la fumée à la première chauffe.

RÉGLAGE	FONCTION
○	L'APPAREIL EST HORS TENSION
⋈	VENTILATEUR EN FONCTION - PAS DE CHAUFFAGE
☀	VENTILATEUR EN FONCTION - CHAUFFAGE À MOYENNE PUISSANCE
☀☀	VENTILATEUR EN FONCTION - CHAUFFAGE À PLEINE PUISSANCE

REMARQUE : LORSQUE LE CHAUFFAGE EST EN MARCHÉ, LE VENTILATEUR FONCTIONNE EN CONTINU.

## Commande de sécurité automatique de surchauffe

- Ce radiateur est équipé d'un thermostat interne de sécurité de limitation de la chaleur et d'un circuit de protection contre la surchauffe. Lorsqu'une température de surchauffe possible est atteinte, le système éteint aussitôt le radiateur.

## Nettoyage et entretien

- Avant de nettoyer l'appareil, déconnectez-le de la prise électrique et laissez-le refroidir.
- Pour nettoyer le capot, essuyez-le régulièrement avec une éponge douce. Pour les parties très sales, nettoyez-les avec une éponge imbibée d'eau à moins de 50 °C additionnée d'un détergent doux, puis séchez la coque du radiateur avec un chiffon propre. Faites attention de ne pas laisser d'eau pénétrer à l'intérieur de l'appareil.
- Afin de protéger la coque, n'aspergez pas le radiateur avec de l'eau et n'utilisez jamais de solvant tel que de l'essence, de l'acétate d'isoamyle, du toluène, etc. pour le nettoyer.
- Ne plongez pas le radiateur dans l'eau.
- Attendez que le radiateur soit sec avant de l'utiliser.

## DÉPANNAGE

Problème	Cause	Solution
L'élément chauffant ne devient pas rouge.	1. L'élément chauffant est en acier et ne devient pas rouge pour produire de la chaleur.	1. Le radiateur fonctionne correctement.
On ne sent pas de chaleur ou de flux d'air.	1. L'appareil n'est pas alimenté. 2. L'appareil n'est pas sur une surface dure. (ST-222A-240-E) 3. La température de la pièce souhaitée est atteinte.	1. Vérifiez les connexions électriques / raccordez le radiateur à l'alimentation. Le voyant d'alimentation principal doit être allumé. 2. Le ST-222A-240-E est équipé d'un interrupteur de sécurité en cas de basculement, situé sous l'appareil. Assurez-vous que le radiateur est sur une surface dure. 3. Le thermostat coupe l'élément chauffant lorsque la température de la pièce est atteinte. Le radiateur fonctionne correctement.



### ÉLIMINATION

Ce symbole présent sur le produit ou sur son emballage indique que l'appareil ne peut pas être traité comme un déchet ménager ordinaire mais doit être déposé dans un lieu de collecte prévu pour le recyclage des appareils électriques et électroniques.

Votre contribution à l'élimination correcte de ce produit protège l'environnement et la santé de vos concitoyens. Une élimination incorrecte compromet la santé et l'environnement.

Pour obtenir plus d'informations sur le recyclage de ce produit vous pouvez vous adresser à votre mairie, à votre service de collecte des déchets ou au magasin dans lequel vous avez acheté le produit.



**AVERTISSEMENT :** Afin d'éviter toute surchauffe, ne jamais recouvrir le radiateur.

Si le cordon d'alimentation est endommagé, il doit être remplacé par le fabricant, un agent d'entretien ou toute personne qualifiée afin d'éviter tout danger. Le radiateur ne doit pas être placé juste en dessous d'une prise électrique murale.

Ne pas utiliser ce radiateur à proximité immédiate d'une baignoire, d'une douche ou d'une piscine.

Ne pas jeter l'appareil dans une poubelle mobile. Ne pas éliminer les appareils électriques en tant que déchets municipaux non triés, utiliser des centres de collecte séparés. Contacter l'administration locale pour obtenir des informations sur les systèmes de collecte disponibles. L'élimination d'appareils électriques dans des décharges peut entraîner l'infiltration de matières dangereuses dans les eaux souterraines et leur entrée dans la chaîne alimentaire, ce qui est néfaste pour la santé et le bien-être..

Afin d'éviter toute surchauffe, ne jamais recouvrir le radiateur.

Cet appareil peut être utilisé par des enfants âgés de 8 ans ou plus et par des personnes handicapées physiques ou mentales ou des personnes manquant d'expérience ou de connaissances, si elles sont surveillées ou ont appris à utiliser l'appareil de manière sûre et ont compris les risques encourus. Les enfants ne doivent pas jouer avec l'appareil. Le nettoyage et l'entretien de l'appareil ne doivent pas être effectués par des enfants sans surveillance.

Les enfants de moins de 3 ans doivent être tenus éloignés sauf s'ils sont surveillés en permanence.

Les enfants âgés de 3 à 8 ans ne peuvent qu'allumer ou éteindre l'appareil à la condition que ce dernier ait été placé ou installé dans sa position prévue pour un fonctionnement normal et qu'ils soient surveillés, ou qu'ils aient appris à utiliser l'appareil de manière sûre et compris les risques encourus. Les enfants âgés de 3 à 8 ans ne doivent pas manipuler la prise électrique, régler et nettoyer l'appareil ou bien en effectuer l'entretien.



**ATTENTION :** Certaines parties de cet appareil peuvent devenir très chaudes et provoquer des brûlures. Une attention particulière est requise lorsque des enfants ou des personnes vulnérables sont présentes.



**AVERTISSEMENT :** Ce radiateur n'est pas équipé d'un dispositif permettant de contrôler la température de la pièce. Ne pas utiliser ce radiateur dans une petite pièce si elle est occupée par des personnes qui ne sont pas capables d'en sortir par elles-mêmes sans être surveillées en permanence.

## GARANTIE LIMITÉE

Pinnacle Climate Technologies, Inc. garantit uniquement à l'acheteur au détail initial que ce produit est exempt de tout défaut de matériau et de fabrication pendant une durée de un (1) an à partir de la date d'achat initiale. Ce produit doit être installé, entretenu et utilisé de manière correcte, conformément aux instructions fournies.

Pinnacle Climate Technologies, Inc. demandera une preuve raisonnable de la date d'achat auprès d'un détaillant ou distributeur agréé. Vous devez donc conserver votre reçu de caisse, facture ou chèque payé pour l'achat initial. Cette garantie limitée porte uniquement sur la réparation ou le remplacement des pièces qui s'avèrent défectueuses dans des conditions normales d'utilisation et d'entretien et que Pinnacle Climate Technologies, Inc. déterminera à sa discrétion raisonnable.

Cette garantie ne s'applique pas aux produits achetés à des fins de location.

Cette garantie limitée ne couvre pas le remplacement des courroies ou le serrage des courroies, ni les défaillances ou problèmes de fonctionnement dus à l'usure normale, à un accident, un usage abusif, une mauvaise utilisation, une modification, un usage impropre, une installation incorrecte ou un entretien incorrect effectué par vous-même ou par un tiers. Le fait de ne pas effectuer l'entretien courant de l'appareil, les dommages durant le transport, les dommages liés aux insectes, oiseaux ou animaux de toute sorte, ainsi que les dommages dus aux conditions météorologiques ne sont également pas couverts. De plus, la garantie limitée ne couvre pas l'endommagement de la finition, tel qu'égratignures, enfoncements, décolorations, rouille ou autres dommages causés par les intempéries, après achat.

Tous les coûts de transport pour le retour du produit ou des pièces endommagés seront aux frais de l'acheteur. Dès réception, Pinnacle Climate Technologies, Inc. examine l'article endommagé pour déterminer s'il est défectueux.

Pinnacle Climate Technologies, Inc. répare ou remplace puis retourne l'article en port payé. Si Pinnacle Climate Technologies, Inc. constate que l'article est en état normal de fonctionnement, ou non défectueux, l'article est retourné en port dû.

La présente garantie limitée remplace toute autre garantie expresse. Pinnacle Climate Technologies, Inc. décline toutes les garanties pour les produits achetés auprès de vendeurs autres que les détaillants ou distributeurs agréés.

APRÈS EXPIRATION DE LA DURÉE DE UN (1) AN DE GARANTIE LIMITÉE, Pinnacle Climate Technologies, Inc. DÉCLINE TOUTES GARANTIES IMPLICITES, INCLUANT SANS S'Y LIMITER TOUTE GARANTIE DE QUALITÉ MARCHANDE OU D'APTITUDE À UN EMPLOI PARTICULIER. DE PLUS, Pinnacle Climate Technologies, Inc. N'A AUCUNE RESPONSABILITÉ ENVERS L'ACHETEUR OU TOUT AUTRE TIERS POUR LES DOMMAGES PARTICULIERS, INDIRECTS, PUNITIFS, ACCESSOIRES OU CONSÉCUTIFS, QUELS QU'ILS SOIENT. Pinnacle Climate Technologies, Inc. n'assume aucune responsabilité concernant des défauts causés par des tiers. Cette garantie limitée donne à l'acheteur des droits précis reconnus pas la loi ; un acheteur peut avoir d'autres droits en fonction de son lieu de résidence. Certains états n'autorisent pas l'exclusion ou la limitation des dommages particuliers, accessoires ou consécutifs, ou les limitations de la durée d'une garantie ; les exclusions et limitations ci-dessus peuvent donc ne pas vous être applicables.

Pinnacle Climate Technologies, Inc. n'autorise aucune personne ou société à assumer en son nom toute autre obligation ou responsabilité en lien avec la vente, l'installation, l'utilisation, l'élimination, le retour ou le remplacement de son équipement, et aucune déclaration à ce sujet n'oblige Pinnacle Climate Technologies, Inc.

Veillez à toujours préciser le numéro de modèle et le numéro de série lorsque vous faites une réclamation auprès de Pinnacle Climate Technologies, Inc. Un espace est fourni ci-dessous pour vous permettre d'indiquer ces informations.

Numéro de modèle : \_\_\_\_\_

Numéro de série : \_\_\_\_\_

Date d'achat : \_\_\_\_\_



# STANLEY®

## ASSISTANCE

Belgique et Luxembourg België en Luxemburg	E. Walschaertstraat 14 2800 Mechelen Belgium	www.stanleytools.be Enduser.be@sbdlinc.com BE-NL = +32 15 47 37 65 BE-FR = +32 15 47 37 64 BE Fax: +32 15 47 37 100	United Kingdom	210 Bath Road; Slough, Berks SL1 3YD	www.stanleytools.co.uk Tel: +44 (0)1753 511234 Fax: +44 (0)1753 512365
Danmark	Roskildevej 22 2620 Albertslund	www.stanleytools.dk kundenservice.dk@sbdlinc.com Fax: 70224910	Hungary	Rotel Kft. 1163 Budapest, Thököly út 17.	www.stanleytools.hu service@rotelkft.hu Tel: +36 1 404-0014 Fax: +36 1 403-2260
Deutschland	Richard Klingner Str. 11 65510 Idstein	www.stanleytools.de info@sbdlinc.de Tel: 06126-21-1 Fax: 06126-21-2770	Czech Republic	BAND SERVIS CZ s.r.o. K Pasekam 4440 760 01 Zlín, Czech Republic	www.stanleytools.cz http://www.bandservis.cz Tel.: +420 577 008 550 Fax.: +420 577 008 559
Ελλάδα	Ημεροσ Τόμος 2 - Χάμι Αδού Αερόμυμπος -19300 -Αττική - Αττική	www.stanley.gr Greece.Service@sbdlinc.com Tηλ: +30 210 8985208 Φαξ: +30 210 5597598	Slovakia	BAND SERVIS s.r.o. Paulinska 22 917 01 Trnava, Slovakia	www.bandservis.sk Tel.: +421 335 511 063 Fax.: +421 335 512 624
España	Parque de Negocios "Mas Blau" Edificio Muntadas, c/Bergadà, 1, Of. A6 08820 El Prat de Llobregat (Barcelona)	www.stanleytools.es respuesta.postventa@sbdlinc.com Tel: 934 797 400 Fax: 934 797 419	Poland	Eraptech ul. Bakaliowa 26 05-080 Mościska	www.stanleytools.pl Tel.: +48 22 431 05 00 Fax.: +48 22 468 87 35
France	5, allée des hêtres BP 30084, 69579 Limonest Cedex	www.stanleyoutillage.fr scuf@sbdlinc.com Tel: 04 72 20 39 77 Fax: 04 72 20 39 00	Slovenia	G-M&M d.o.o. Brvace 11 1290 Grosuplje Slovenija	www.g-mm.si gmm@g-mm.si T: +386 01 78 66 500 F: +386 01 78 63 023
Schweiz Suisse Svizzera	In der Luiberzen 42 8902 Urdorf	www.stanleytools.ch verkauf@ch.sbd@sbdlinc.com Tel: 044 - 755 60 70 Fax: 044 - 730 70 67	Cyprus	IOANNOU J. 4A Ath. Diakou street 1046- Nicosia -Cyprus	ioannou.ioannis@cytanet.com.cy Tel: +357 22343002 Fax: +357 22348098
Irland	210 Bath Road; Slough, Berks SL1 3YD UK	www.stanleytools.co.uk Tel: +44 (0)1753 511234 Fax: +44 (0)1753 512365	Bosnia-Herzegovina	G-M&M d.o.o. Brvace 11 1290 Grosuplje Slovenija	www.g-mm.si gmm@g-mm.si T: +386 01 78 66 500 F: +386 01 78 63 023
Italia	Energy Park - Building 03 sud Via Energy Park 6 20871 Vimercate (MB)	www.stanley.it Tel. 039-9590-200 Fax 039-9590-313	Bulgaria	TASHEV-GALVING LTD 68 KLIMENT OHRIDSKI BLVD. 1756 Sofia, Bulgaria	www.tashev-galving.com T: +359 2 700 45 45 4 F: +359 (2) 439 21 12
Nederlands	Stanley Black & Decker Netherlands B.V. Postbus 83 6120 AD Born	www.stanleytools.nl Enduser.NL@sbdlinc.com Tel. +31 164 28 30 63 NL Fax: +31 164 28 32 00	Croatia	G-M&M d.o.o. Brvace 11 1290 Grosuplje Slovenija	www.g-mm.si gmm@g-mm.si T: +386 01 78 66 500 F: +386 01 78 63 023
Norge	Postboks 4613, Nydalen 0405 Oslo	www.stanleytools.no kundenservice.no@sbdlinc.com Fax: 45 25 08 00	Estonia	AS Tallmac Mustame tee 44, EE-10621 Tallinn	www.tallmac.ee/est T: +372 6562999 F: +372 6562855
Österreich	Oberlaaerstrasse 248 A-1230 Wien	www.stanleytools.de service.austria@sbdlinc.com Tel: 01 - 66116 - 0 Fax: 01 - 66116 - 14	Latvia	LIC GOTUS SIA Ulbrokas Str. LT - 1021 Riga	www.ligotus.lv T: +371 6756949 F: +371 6755140
Portugal	Quinta da Fonte - Edifício Q55 D. Diniz Rua dos Malhões, 2 e 2A - Piso 2 Esquerdo 2770 - 071 Paço de Arcos	www.stanleytools.pt resposta.posvenda@sbdlinc.com Tel: 214 66 75 00 Fax: 214 66 75 75	Lithuania	UAB ELREMTA OU Neries kr. 16E LT - 48402 Kaunas	info@elremta.lt T: +370-685-29035 F: +370-37-406540
Suomi	PL 47 00521 Helsinki	www.stanleytools.fi customerservice.fi@sbdlinc.com Puh: 010 400 4333	Malta	EnergyPark - Building 03 sud, Via Energy Park 6 20871 Vimercate (MB)	www.stanley.it Tel. 039-9590-200 Fax 039-9590-313
Sverige	Box 94 431 22 Mölndal	www.stanleytools.se kundenservice.se@sbdlinc.com Fax: 31 68 60 08	Romania	Stanley Black & Decker Phoenicia Business Center Strada Turturelelor, nr 11A, Etaj 6, Modul 15, Sector 3 Bucuresti	www.stanleytools.ro T: +4021 320.61.04.05 F: +4037.225.36.84
			Serbia	G-M&M d.o.o. Brvace 11 1290 Grosuplje Slovenija	www.g-mm.si gmm@g-mm.si T: +386 01 78 66 500 F: +386 01 78 63 023

Référence(s) du modèle : ST-221A-240-E					
Caractéristique	Symbole	Valeur	Unité	Caractéristique	Unité
<b>Puissance thermique</b>				<b>Type d'apport de chaleur, pour les radiateurs électriques mobiles à accumulation uniquement (sélectionner un seul type)</b>	
Puissance thermique nominale	$P_{nom}$	1,755	kW	contrôle thermique manuel de la charge avec thermostat intégré	NON
Puissance thermique minimale (indicative)	$P_{min}$	0,0220	kW	contrôle thermique manuel de la charge avec réception d'informations sur la température de la pièce ou extérieure	NON
Puissance thermique maximale continue	$P_{max,c}$	1,755	kW	contrôle thermique électronique de la charge avec réception d'informations sur la température de la pièce ou extérieure	NON
				puissance thermique réglable par ventilateur	NON
<b>Consommation d'électricité auxiliaire</b>				<b>Type de contrôle de la puissance thermique/de la température de la pièce (sélectionner un seul type)</b>	
À la puissance thermique nominale	$eI_{max}$	S.O.	kW	contrôle de la puissance thermique à un palier, pas de contrôle de la température de la pièce	NON
À la puissance thermique minimale	$eI_{min}$	S.O.	kW	contrôle à deux ou plusieurs paliers manuels, pas de contrôle de la température de la pièce	NON
En mode veille	$eI_{SB}$	S.O.	kW	contrôle de la température de la pièce avec thermostat mécanique	OUI
				contrôle électronique de la température de la pièce	NON
				contrôle électronique de la température de la pièce et programmeur journalier	NON
				contrôle électronique de la température de la pièce et programmeur hebdomadaire	NON
				<b>Autres options de contrôle (sélectionner une ou plusieurs options)</b>	
				contrôle de la température de la pièce, avec détecteur de présence	NON
				contrôle de la température de la pièce avec détecteur de fenêtre ouverte	NON
				option de contrôle à distance	NON
				contrôle adaptatif de l'activation	NON
				limitation de la durée d'activation	NON
				capteur à globe noir	NON
Coordonnées	Nom et adresse du fabricant, ou de son représentant agréé Obelis S.A. Bd. Général Wahis, 53 1030 Brussels, Belgium				

Référence(s) du modèle : ST-222A-240-E					
Caractéristique	Symbole	Valeur	Unité	Caractéristique	Unité
<b>Puissance thermique</b>				<b>Type d'apport de chaleur, pour les radiateurs électriques mobiles à accumulation uniquement (sélectionner un seul type)</b>	
Puissance thermique nominale	$P_{nom}$	1,984	kW	contrôle thermique manuel de la charge avec thermostat intégré	NON
Puissance thermique minimale (indicative)	$P_{min}$	0,0214	kW	contrôle thermique manuel de la charge avec réception d'informations sur la température de la pièce ou extérieure	NON
Puissance thermique maximale continue	$P_{max,c}$	1,984	kW	contrôle thermique électronique de la charge avec réception d'informations sur la température de la pièce ou extérieure	NON
				puissance thermique réglable par ventilateur	NON
<b>Consommation d'électricité auxiliaire</b>				<b>Type de contrôle de la puissance thermique/de la température de la pièce (sélectionner un seul type)</b>	
À la puissance thermique nominale	$eI_{max}$	S.O.	kW	contrôle de la puissance thermique à un palier, pas de contrôle de la température de la pièce	NON
À la puissance thermique minimale	$eI_{min}$	S.O.	kW	contrôle à deux ou plusieurs paliers manuels, pas de contrôle de la température de la pièce	NON
En mode veille	$eI_{SB}$	S.O.	kW	contrôle de la température de la pièce avec thermostat mécanique	OUI
				contrôle électronique de la température de la pièce	NON
				contrôle électronique de la température de la pièce et programmeur journalier	NON
				contrôle électronique de la température de la pièce et programmeur hebdomadaire	NON
				<b>Autres options de contrôle (sélectionner une ou plusieurs options)</b>	
				contrôle de la température de la pièce, avec détecteur de présence	NON
				contrôle de la température de la pièce avec détecteur de fenêtre ouverte	NON
				option de contrôle à distance	NON
				contrôle adaptatif de l'activation	NON
				limitation de la durée d'activation	NON
				capteur à globe noir	NON
Coordonnées	Nom et adresse du fabricant, ou de son représentant agréé Obelis S.A. Bd. Général Wahis, 53 1030 Brussels, Belgium				

# STANLEY®

STANLEY® est une marque déposée de Stanley Black & Decker, Inc. utilisée sous licence.

© 2019, Obelis S.A. Adresse :  
Bd. Général Wahis, 53 1030 Brussels, Belgium

Produit fabriqué par :

Pinnacle Climate Technologies, Inc.™  
Sauk Rapids, Minnesota 56379 USA

# STANLEY®

MANUAL DE INSTRUCCIONES

## Calefactor termoventilador eléctrico

**ST-221A-240-E**  
**ST-222A-240-E**



---

**ADVERTENCIA:** Este producto solo es adecuado para espacios con un buen aislamiento o para un uso ocasional.

## Definiciones: Símbolos y palabras de alerta de seguridad

Este manual de instrucciones utiliza los siguientes símbolos y palabras de alerta de seguridad con el fin de alertarle sobre situaciones peligrosas y su riesgo de lesiones físicas o daños materiales.

- ⚠ PELIGRO:** Indica una situación de peligro inminente que, si no se evita, **tendrá** como resultado **la muerte o lesiones graves**.
  - ⚠ ADVERTENCIA:** Indica una situación de peligro potencial que, si no se evita, **podría tener** como resultado **la muerte o lesiones graves**.
  - ⚠ PRECAUCIÓN:** Indica una situación de peligro potencial que, si no se evita, **tal vez tenga** como resultado **lesiones leves o moderadas**.
- (Utilizado sin palabra) Indica un mensaje relacionado con la seguridad.
- ⚠ AVISO:** Indica una práctica **no relacionada con lesiones personales** que, si no se evita, **puede tener** como resultado **daños a la propiedad**.



MODELO NÚM.	ST-221A-240-E	ST-222A-240-E
BTU	6140	6820
VATIOS	1800	2000
ÁREA DE CALEFACCIÓN (m <sup>3</sup> )	15	15
POTENCIA (VOLTIOS)	220-240 V~ 50/60 Hz	220-240 V~ 50/60 Hz
AMP	8,2	9,1
AJUSTES DE CALEFACCIÓN	2	2

LAS ESPECIFICACIONES PUEDEN CAMBIAR SIN PREVIO AVISO.

- ⚠** Asegúrese de que las etiquetas colocadas en el producto se lean y se entiendan. Se han incluido con este producto etiquetas en idiomas alternos, asegúrese de que estén pegadas en el producto si representan el idioma principal del usuario.

- ⚠ ADVERTENCIA:** Lea todas las advertencias de seguridad y todas las instrucciones. El no cumplir con las advertencias e instrucciones puede tener como resultado una descarga eléctrica, un incendio y/o lesiones graves.
- ⚠ ADVERTENCIA:** Nunca modifique el producto ni parte alguna del mismo. Puede tener como resultado daños o lesiones personales.
- ⚠ ADVERTENCIA:** Para reducir el riesgo de lesiones, lea el manual de instrucciones.



## Calefactor termoventilador eléctrico ST-221A-240-E / ST-222A-240-E

### ADVERTENCIAS GENERALES DE SEGURIDAD

**⚠ PELIGRO:** Lea y comprenda todas las instrucciones en este manual antes de montar, encender o efectuar el servicio del calefactor. El uso inadecuado de este ventilador puede provocar lesiones graves.

### GUARDE TODAS LAS ADVERTENCIAS E INSTRUCCIONES COMO REFERENCIA PARA EL FUTURO.

#### 1) Información de seguridad

**⚠ ADVERTENCIA:** USE ESTE CALEFACTOR SOLAMENTE TAL COMO SE DESCRIBE EN ESTE MANUAL. CUALQUIER OTRO USO NO RECOMENDADO POR EL FABRICANTE PUEDE OCASIONAR INCENDIO, DESCARGA ELÉCTRICA O LESIONES FÍSICAS.

**⚠ ADVERTENCIA:** SE PODRÍA PROVOCAR UN INCENDIO O EXPLOSIÓN. El calefactor tiene piezas en el interior que pueden generar arcos eléctricos o chispas. No lo use en zonas donde se usen o almacenen gasolina, pintura o líquidos inflamables.

**⚠ ADVERTENCIA:** RIESGO DE INCENDIO. Para prevenir un posible incendio: No bloquee las entradas o la salida de ninguna manera. No lo use sobre superficies suaves, como una cama, donde se puedan bloquear las aberturas. El calefactor debe mantenerse libre de todas las obstrucciones. Mantenga una separación mínima de 90 centímetros del frente y 30 centímetros de los lados y la parte trasera. Los calefactores deben mantenerse limpios de pelusa, suciedad y residuos (vea la sección "Limpieza y mantenimiento" en la página 4).

**⚠ ADVERTENCIA:** RIESGO DE INCENDIO. NO use el calefactor con una extensión eléctrica. Conecte el calefactor directamente en un receptáculo de 240 V CA.

**⚠ ADVERTENCIA:** SE PODRÍA PROVOCAR UN INCENDIO O SOBRECALENTAMIENTO. No coloque el calefactor detrás de una puerta.

**⚠ ADVERTENCIA:** RIESGO DE QUEMADURA. Este calefactor se calienta al utilizarse. Para evitar quemaduras, no deje que la piel desnuda toque las superficies calientes. Si se incluyen, use las asas cuando mueva el calefactor.

**⚠ ADVERTENCIA:** RIESGO DE DESCARGA ELÉCTRICA O LESIONES. No pase el cable debajo de alfombras. No cubra el cable con alfombrillas, alfombras de pasillo ni ningún otro tipo de cubierta similar. No pase el cable debajo de muebles o aparatos eléctricos. Acomode el cable lejos del área de tráfico, donde no provoque un riesgo de tropezones. No opere ningún calefactor con un cordón o enchufe dañado, después de una falla del calefactor o de que se haya dejado caer o se haya dañado de alguna manera. Deseche el calefactor o devuélvalo a un centro de servicio autorizado para que lo examinen y/o reparen.

**⚠ ADVERTENCIA:** RIESGO DE DESCARGA ELÉCTRICA. Conéctelo únicamente a tomacorrientes debidamente conectados a tierra. No inserte ni permita que objetos extraños ingresen a ninguna de las aberturas de ventilación o salida, pues esto puede ocasionar una descarga eléctrica o un incendio, o dañar el calefactor. Desconecte el calefactor antes de realizar cualquier mantenimiento o cuando no lo use. Para desconectar el

calefactor, mueva el control al ajuste bajo y luego retire el enchufe del tomacorriente.

**⚠ ADVERTENCIA:** NUNCA SUSPENDA NINGÚN OBJETO DE UN CALEFACTOR

**⚠ PRECAUCIÓN:** RIESGO DE DESCARGA ELÉCTRICA. NO ABRA LA CARCASA DEL CALEFACTOR. EN EL INTERIOR NO HAY PIEZAS A LAS QUE EL USUARIO PUEDA DAR SERVICIO.

**⚠ ADVERTENCIA:** NO trate de reparar ni de ajustar ninguna función eléctrica o mecánica de esta unidad. Si lo hace anulará su garantía. El interior de la unidad no contiene piezas a las que el usuario pueda dar servicio. Solo el personal calificado debe realizar todo el servicio.

**⚠ ADVERTENCIA:** Lea todas las instrucciones antes de usar este calefactor.

- Es necesario extremar precauciones cuando los niños o los inválidos usen cualquier calefactor o al usarlo cerca de ellos.

- No lo use en exteriores.

- Este calefactor no está diseñado para usarse en baños, áreas de lavandería y sitios interiores similares. Nunca coloque el calefactor donde pueda caer en una bañera o en otro recipiente con agua.

- No use el calefactor en lugares mojados.

- Coloque siempre el calefactor sobre una superficie estable y nivelada.

- No recargue el calefactor en superficies de cartón o de fibra de cartón de baja densidad.

**⚠ ADVERTENCIA:** CALIENTE DURANTE SU FUNCIONAMIENTO. NO LO TOQUE. MANTENGA A NIÑOS, ANIMALES, ROPA Y COMBUSTIBLES LEJOS DEL CALEFACTOR.

**⚠ ADVERTENCIA:** ¡RIESGO DE DESCARGA ELÉCTRICA!

- Evite el uso de una extensión eléctrica, porque puede sobrecalentarse y provocar un riesgo de incendio. Si debe usar una extensión eléctrica, use solamente una extensión con conexión a tierra de 3 puntas con un valor nominal por lo menos igual a los amperios nominales de este calefactor.

- Utilice SIEMPRE la energía eléctrica (voltaje y frecuencia) que se indica en la placa de modelo del calefactor.

- Desconecte SIEMPRE el calefactor cuando no lo use.

- Instale SIEMPRE el calefactor de modo que no esté expuesto directamente al rocío de agua, a la lluvia, al goteo de agua o al viento.

- Mantenga todos los materiales combustibles lejos de este calefactor.

**⚠ ADVERTENCIA:** LA CONEXIÓN INADECUADA DEL CONDUCTOR DE PUESTA A TIERRA DEL EQUIPO PUEDE TENER COMO RESULTADO UN RIESGO DE DESCARGA ELÉCTRICA. SI TIENE DUDAS SOBRE SI EL TOMACORRIENTE TIENE LA CONEXIÓN A TIERRA ADECUADA, COMPRUEBE CON UN ELECTRICISTA O PERSONA DE SERVICIO CALIFICADA. NO MODIFIQUE EL ENCHUFE QUE SE INCLUYE CON EL APARATO. SI NO CABE EN EL TOMACORRIENTE, PIDA A UN ELECTRICISTA CALIFICADO QUE INSTALE EL TOMACORRIENTE ADECUADO.

#### SEPARACIÓN MÍNIMA DE MATERIALES COMBUSTIBLES

MODELO NÚM.	ST-221A-240-E	ST-222A-240-E
PARTE DELANTERA	90 CM	90 CM
PARTE SUPERIOR	30 CM	30 CM
LADOS	30 CM	30 CM
PARTE POSTERIOR	30 CM	30 CM

## CARACTERÍSTICAS

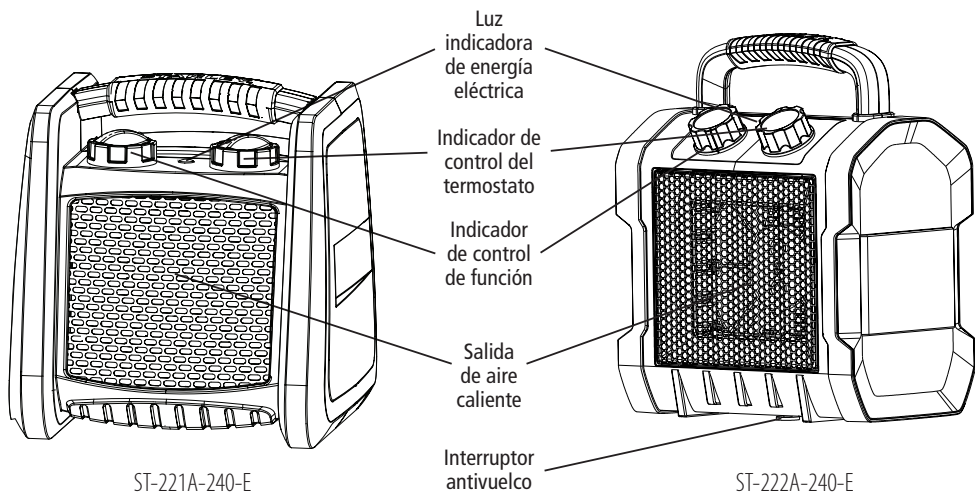

ST-221A-240-E

ST-222A-240-E

## FUNCIONAMIENTO

- Coloque el calefactor termoventilador de tal manera que quede recto sobre una superficie firme y nivelada a una distancia segura de entornos húmedos y objetos inflamables.
- Conecte el calefactor termoventilador a una toma de corriente eléctrica adecuada.
- Ajuste el indicador del termostato a la temperatura máxima.
- El calefactor termoventilador se encenderá cuando el indicador de función se configure en uno de los dos ajustes de potencia.
- Una vez que la habitación llegue a la temperatura deseada, mueva el indicador del termostato de nuevo hacia atrás hasta que el elemento de calefacción se apague.

### Instrucciones del termostato

- Ajuste el termostato a la posición MAX y deje que el calefactor funcione con toda la entrada de potencia. Cuando la temperatura de la habitación llegue a la temperatura requerida, mueva el termostato hacia la izquierda hasta que se apague.
- Después, el termostato se encenderá y apagará automáticamente para controlar la temperatura de la habitación, de acuerdo con el valor prefijado, y mantendrá constante la temperatura de la habitación.

**AVISO:** Cuando use el calefactor por primera vez, puede percibir una ligera emisión de humo. Esto es normal y se detendrá después de un breve tiempo. El elemento calefactor está hecho de acero y fue recubierto con una capa de aceite protector durante la producción. El humo es ocasionado por el aceite residual mientras se calienta.

AJUSTE	FUNCIÓN
○	LA UNIDAD ESTÁ APAGADA
○	EL VENTILADOR FUNCIONA - NO HAY CALEFACCIÓN
☼	EL VENTILADOR FUNCIONA - CALEFACCIÓN A LA MITAD DE SU POTENCIA
☼	EL VENTILADOR FUNCIONA - CALEFACCIÓN A TODA SU POTENCIA

NOTA: EL VENTILADOR FUNCIONARÁ DE MANERA CONTINUA MIENTRAS FUNCIONE EL CALEFACTOR

### Control automático de seguridad por sobrecalentamiento

- Este calefactor está equipado con un termostato interno de seguridad para limitar el calor y un circuito de protección contra sobrecalentamiento. Cuando se alcanza una posible temperatura de sobrecalentamiento, el sistema apagará el calefactor de manera automática.



## Limpieza y mantenimiento

- Antes de limpiar el aparato, desconéctelo del tomacorriente y déjelo enfriar.
- Para limpiar la carcasa exterior, límpiela con frecuencia con una esponja suave. Para piezas muy sucias, limpie con una esponja remojada en agua a < 50° C y detergente suave, y luego seque la cubierta del calefactor con un paño limpio. Tenga cuidado de no dejar que entre agua al interior del aparato.
- Para proteger el gabinete, no salpique agua en el calefactor y nunca use un solvente como gasolina, acetato de isoamilo, tolueno, etc. para limpiar el calefactor.
- No sumerja el calefactor en agua.
- Espere hasta que el calefactor esté seco antes de usarlo.

## SOLUCIÓN DE PROBLEMAS

Problema	Causa	Solución
El elemento calefactor no brilla en color rojo.	1. El elemento calefactor está hecho de acero inoxidable y no va a brillar en color rojo para generar calor.	1. El calefactor funciona correctamente.
No se siente calor ni flujo de aire.	1. No llega corriente eléctrica al calefactor. 2. El calefactor no está sobre una superficie sólida. (ST-222A-240-E) 3. Se alcanzó la temperatura deseada en la habitación.	1. Compruebe las conexiones eléctricas / conecte el calefactor a la fuente de alimentación. La luz indicadora de energía eléctrica debe estar encendida. 2. El modelo ST-222A-240-E está equipado con un interruptor antivuelco en la parte inferior del calefactor. Asegúrese de que el calefactor esté sobre una superficie sólida. 3. El termostato se apagará una vez que se alcance la temperatura deseada en la habitación. El calefactor funciona correctamente.



### ELIMINACIÓN

Este símbolo en el producto o en su empaque indica que el aparato no puede tratarse como basura doméstica normal, sino que debe entregarse en un punto de recolección para reciclar aparatos eléctricos y electrónicos.

Su contribución a la eliminación correcta de este producto protege al medio ambiente y la salud de sus semejantes. La eliminación incorrecta puede poner en riesgo la salud y el medio ambiente.

Si desea más información acerca del reciclaje de este producto, la puede obtener en su alcaldía local, su servicio de recolección de basura o en la tienda donde compró el producto.



**ADVERTENCIA:** Para evitar el sobrecalentamiento, no cubra el calefactor.

Si el cable de alimentación está dañado, deberá ser reemplazado por el fabricante, por su agente de servicio o por personas similarmente calificadas, con el fin de evitar riesgos. El calefactor no debe estar situado justo por debajo de una toma de corriente.

No utilice este calefactor en las inmediaciones de un baño, una ducha ni una piscina.

No tire el aparato en un bote de basura con ruedas. No elimine los aparatos eléctricos como residuos municipales no clasificados, use centros de recolección por separado. Comuníquese con su gobierno local si desea información relacionada con los sistemas de recolección disponibles. Si se eliminan aparatos eléctricos en rellenos sanitarios o tiraderos, las sustancias peligrosas pueden filtrarse hacia el agua freática y llegar a la cadena alimenticia, dañando su salud y su bienestar.

Para evitar el sobrecalentamiento, no cubra el calefactor.

Este aparato puede ser utilizado por niños mayores de 8 años y por personas con capacidades físicas, sensoriales o mentales reducidas, o sin experiencia y conocimientos, siempre y cuando hayan recibido supervisión e instrucciones pertinentes en cuanto al uso seguro del aparato y comprendan los riesgos existentes. Los niños no deben jugar con el aparato. Los niños no deben limpiar el aparato ni realizar tareas de mantenimiento sin supervisión.

Los niños menores de 3 años deben mantenerse alejados del equipo salvo que estén vigilados de forma continua.

Los niños de entre 3 y 8 años solo podrán encender o apagar el aparato siempre que este haya sido colocado o instalado en su posición normal de funcionamiento previsto y ellos estén vigilados o hayan recibido instrucciones sobre cómo usar el aparato de forma segura y comprendan los peligros existentes. Los niños de entre 3 y 8 años no deberán conectar, ajustar, limpiar ni realizar el mantenimiento de usuario del aparato.



**PRECAUCIÓN:** Algunas piezas de este producto pueden calentarse mucho y causar quemaduras. Hay que prestar especial atención cuando estén presentes niños y personas vulnerables.



**ADVERTENCIA:** Este calefactor no está equipado con un dispositivo para controlar la temperatura de la habitación. No use este calefactor en habitaciones pequeñas cuando estén ocupadas por personas que no puedan salir de la habitación por su cuenta, a menos que estén vigiladas de manera continua.

## GARANTÍA LIMITADA

Pinnacle Climate Technologies, Inc. garantiza este producto exclusivamente al comprador minorista original como libre de defectos en materiales y mano de obra por un periodo de un (1) año a partir de la fecha de la compra inicial. Se debe instalar, usar y dar mantenimiento a este producto de manera adecuada de acuerdo con las instrucciones suministradas.

Pinnacle Climate Technologies, Inc. exige un comprobante razonable de su fecha de compra de un minorista o distribuidor autorizado. Por lo tanto, debe conservar su nota de venta, factura o cheque cancelado de la compra original. Esta Garantía Limitada se limitará a la reparación o el reemplazo de piezas que demuestren ser defectuosas con un uso y servicio normal dentro del periodo de la garantía, lo cual determinará Pinnacle Climate Technologies, Inc. a su discreción razonable.

Esta garantía no se aplica a productos comprados para alquilarse.

Esta Garantía Limitada no cubre el reemplazo de bandas o el ajuste de bandas, o fallas o dificultades de funcionamiento debidas a uso y desgaste normal, accidente, abuso, uso inadecuado, alteración, aplicación inadecuada, instalación indebida o mantenimiento y servicio indebidos por parte de usted o de algún tercero. Tampoco se cubren el incumplimiento del mantenimiento normal y de rutina en el ventilador, daños en el envío, daños relacionados con insectos, aves o animales de cualquier tipo y daños debidos a condiciones del clima. Además, la Garantía limitada no cubre los daños en el acabado como rayones, abolladuras, decoloración, corrosión u otro daño por el clima, después de la compra.

Todos los costos de transporte para devolver el producto o las piezas dañadas serán responsabilidad del comprador. Al recibir el artículo dañado, Pinnacle Climate Technologies, Inc. examinará el artículo y determinará si está defectuoso.

Pinnacle Climate Technologies, Inc. reparará o reemplazará y devolverá el artículo con el flete pagado. Si Pinnacle Climate Technologies, Inc. descubre que el artículo está en condiciones normales de funcionamiento o no está defectuoso, el artículo se devolverá con el flete por cobrar.

Esta Garantía limitada sustituye a todas las demás garantías expresas. Pinnacle Climate Technologies, Inc. se desiste de todas las garantías de productos comprados de vendedores que no sean los minoristas o distribuidores autorizados.

DESPUÉS DE QUE VENZA EL PERIODO DE LA GARANTÍA LIMITADA DE UN (1) AÑO, Pinnacle Climate Technologies, Inc. SE DESISTE DE TODAS Y CADA UNA DE LAS GARANTÍAS IMPLÍCITAS, INCLUIDAS, SIN LIMITACIONES, LAS GARANTÍAS IMPLÍCITAS DE COMERCIALIZACIÓN Y APTITUD PARA UNA APLICACIÓN EN PARTICULAR. ADEMÁS, Pinnacle Climate Technologies, Inc. NO TENDRÁ RESPONSABILIDAD ALGUNA HACIA EL COMPRADOR O TERCERO ALGUNO POR CUALQUIER DAÑO ESPECIAL, INDIRECTO, PUNITIVO, INCIDENTAL O RESULTANTE. Pinnacle Climate Technologies, Inc. no asume responsabilidad alguna por cualquier defecto ocasionado por terceros. Esta Garantía limitada otorga al comprador derechos legales específicos; un comprador puede tener otros derechos, dependiendo del lugar donde viva. Algunos estados no permiten la exclusión o limitación de daños especiales, incidentales o resultantes, o las limitaciones sobre cuánto dura una garantía, así que la exclusión y las limitaciones anteriores pueden no aplicarse en su caso.

Pinnacle Climate Technologies, Inc. no autoriza a persona o compañía alguna a asumir en su nombre otra obligación con relación a la venta, la instalación, el uso, el retiro, la devolución o el reemplazo de su equipo, y ninguna declaración en ese sentido es vinculante para Pinnacle Climate Technologies, Inc.

Asegúrese siempre de especificar el número de modelo y el número de serie cuando haga alguna reclamación a Pinnacle Climate Technologies, Inc. Para su comodidad, utilice el espacio provisto a continuación para enumerar esta información.

Núm. de modelo: \_\_\_\_\_

Núm. de serie: \_\_\_\_\_

Fecha de compra: \_\_\_\_\_

# STANLEY®

## SERVICIO

Belgique et Luxembourg België en Luxemburg	E. Walschaertstraat 14 2800 Mechelen Belgium	www.stanleytools.be Euduser.be@SBDinc.com BE-NL= +32 15 47 37 65 BE-FR = +32 15 47 37 64 BE Fax: +32 15 47 37 100	United Kingdom	210 Bath Road; Slough, Berks SL1 3YD	www.stanleytools.co.uk Tel: +44 (0)1753 511234 Fax: +44 (0)1753 512365
Danmark	Roskildevej 22 2620 Albertslund	www.stanleyworks.dk kundeservice.dk@sbndinc.com Fax: 70224910	Hungary	Rotel Kft. 1163 Budapest, Thököly út 17.	www.stanleyworks.hu service@rotelkft.hu Tel: +36 1 404-0014 Fax: +36 1 403-2260
Deutschland	Richard Klingner Str. 11 65510 Idstein	www.stanleyworks.de info@sbndinc.de Tel: 06126-21-1 Fax: 06126-21-2770	Czech Republic	BAND SERVIS CZ s.r.o. K Paskem 4440 760 01 Zlín, Czech Republic	www.stanleyworks.cz http://www.bandservis.cz Tel: +420 577 008 550 Fax: +420 577 008 559
Ελλάδα	Ημεροπτόμος 2 - Χάρι Αδύ Αερόπυργος -19300 -Αρτική - Αρτική	www.stanley.gr Greece.Service@sbndinc.com Tηλ: +30 210 8985208 Φαξ: +30 210 5597598	Slovakia	BAND SERVIS s.r.o. Paulínska 22 917 01 Trnava, Slovakia	www.bandservis.sk Tel: +421 335 511 063 Fax: +421 335 512 624
España	Parque de Negocios "Mas Blau" Edificio Muntadas, c/Bergadá, 1, Of. A6 08820 El Prat de Llobregat (Barcelona)	www.stanleyworks.es respuesta.postventa@sbndinc.com Tel: 934 797 400 Fax: 934 797 419	Poland	Ergatech ul. Bakalowa 26 05-080 Mościska	www.stanleyworks.pl Tel: +48 22 431 05 00 Fax: +48 22 468 87 35
France	S, allée des hêtres BP 30084, 69579 Limonest Cedex	www.stanleytoolslage.fr scufr@sbndinc.com Tel: 04 72 20 39 77 Fax: 04 72 20 39 00	Slovenia	G-M&M d.o.o. Brvace 11 1290 Grosuplje Slovenija	www.g-gm.si gmm@g-gm.si T: +386 01 78 66 500 F: +386 01 78 63 023
Schweiz Suisse Svizzera	In der Luiberzen 42 8902 Udorf	www.stanleyworks.ch verkauf@sbndinc.com Tel: 044 - 755 66 70 Fax: 044 - 730 70 67	Cyprus	IOANNOU J. 4A Ath. Diakou street 1046- Nicosia -Cyprus	ioanou.ioannis@cytanet.com.cy Tel: +357 22344302 Fax: +357 22348098
Ireland	210 Bath Road; Slough, Berks SL1 3YD UK	www.stanleytools.co.uk Tel: +44 (0)1753 511234 Fax: +44 (0)1753 512365	Bosnia-Herzegovina	G-M&M d.o.o. Brvace 11 1290 Grosuplje Slovenija	www.g-gm.si gmm@g-gm.si T: +386 01 78 66 500 F: +386 01 78 63 023
Italia	Energy Park - Building 03 sud Via Energy Park 6 20871 Vimercate (MB)	www.stanley.it Tel. 039-9590-200 Fax 039-9590-313	Bulgaria	TASHEV-GALVING LTD 68 KLIMENT OHRIDSKI BLVD. 1756 Sofia, Bulgaria	www.tashev-galving.com Tel: +359 2 700 45 45 4 F: +359 (2) 439 21 12
Nederlands	Stanley Black & Decker Netherlands B.V. Postbus 83 6120 AD Born	www.stanleyworks.nl Euduser.NL@SBDinc.com Tel : +31 164 28 30 63 NL Fax: +31 164 28 32 00	Croatia	G-M&M d.o.o. Brvace 11 1290 Grosuplje Slovenija	www.g-gm.si gmm@g-gm.si T: +386 01 78 66 500 F: +386 01 78 63 023
Norge	Postboks 4613, Nydalen 0405 Oslo	www.stanleyworks.no kundeservice.no@sbndinc.com Fax: 45 25 08 00	Estonia	AS Tallmac Mustame tee 44, EE-10621 Tallinn	www.tallmac.ee/est T: +372 6562999 F: +372 6562855
Österreich	Oberlaaerstrasse 248 A-1230 Wien	www.stanleyworks.de service.austria@sbndinc.com Tel: 01 - 66116 - 0 Fax: 01 - 66116 - 14	Latvia	LIC GOTUS SIA Ulbrokas Str. LT - 1021 Riga	www.ligotus.lv T: +371 67556949 F: +371 67555140
Portugal	Quinta da Fonte - Edifício Q55 D. Diniz Rua dos Malhões, 2 e 2A - Piso 2 Esquerdo 2770 - 071 Paço de Arcos	www.stanleyworks.pt resposta.posvenda@sbndinc.com Tel: 214 66 75 00 Fax: 214 66 75 75	Lithuania	UAB ELEMETA OU Neries kr. 16E LT - 48402 Kaunas	info@elemeta.lt T: +370 685 29035 F: +370 37-406540
Suomi	PL 47 00521 Helsinki	www.stanleyworks.fi customerservice.fi@sbndinc.com Puh: 010 400 4333	Malta	Energypark - Building 03 sud, Via Energy Park 6 20871 Vimercate (MB)	www.stanley.it Tel. 039-9590-200 Fax 039-9590-313
Sverige	Box 94 431 22 Mölndal	www.stanleyworks.se kundeservice.se@sbndinc.com Fax: 31 68 60 08	Romania	Stanley Black & Decker Phoenixia Business Center Strada Turturelelor, nr 11A, Etaj 6, Modul 15, Sector 3 Bucuresti	www.stanleyworks.ro T: +4021.320.61.04/05 F: +4037.225.36.84
			Serbia	G-M&M d.o.o. Brvace 11 1290 Grosuplje Slovenija	www.g-gm.si gmm@g-gm.si T: +386 01 78 66 500 F: +386 01 78 63 023

Identificador(es) del modelo: ST-221A-240-E					
Factor	Símbolo	Valor	Unidad	Factor	Unidad
<b>Potencia calorífica</b>				<b>Tipo de aportación de calor, únicamente para los aparatos de calefacción local eléctricos de acumulación (seleccione uno)</b>	
Potencia calorífica nominal	$P_{nom}$	1,755	kW	control manual de la carga de calor, con termostato integrado	NO
Potencia calorífica mínima (indicativa)	$P_{min}$	0,0220	kW	control manual de la carga de calor con respuesta a la temperatura interior o exterior	NO
Potencia calorífica máxima continuada	$P_{máx,c}$	1,755	kW	control electrónico de la carga de calor con respuesta a la temperatura interior o exterior	NO
				potencia calorífica asistida por ventiladores	NO
<b>Consumo auxiliar de electricidad</b>				<b>Tipo de control de potencia calorífica/de temperatura interior (seleccione uno)</b>	
A potencia calorífica nominal	$el_{máx}$	N/D	kW	potencia calorífica de un solo nivel, sin control de temperatura interior	NO
A potencia calorífica mínima	$el_{min}$	N/D	kW	dos o más niveles manuales, sin control de temperatura interior	NO
En modo de espera	$el_{SB}$	N/D	kW	con control de temperatura interior mediante termostato mecánico	SÍ
				con control electrónico de temperatura interior	NO
				control electrónico de temperatura interior y temporizador diario	NO
				control electrónico de temperatura interior y temporizador semanal	NO
				<b>Otras opciones de control (pueden seleccionarse varias)</b>	
				control de temperatura interior con detección de presencia	NO
				control de temperatura interior con detección de ventanas abiertas	NO
				con opción de control a distancia	NO
				con control de puesta en marcha adaptable	NO
				con limitación de tiempo de funcionamiento	NO
				con sensor de lámpara negra	NO
Información de contacto	Nombre y dirección del fabricante o de su representante autorizado Obelis S.A. Bd. Général Wahis, 53 1030 Brussels, Belgium				

Identificador(es) del modelo: ST-222A-240-E					
Factor	Símbolo	Valor	Unidad	Factor	Unidad
<b>Potencia calorífica</b>				<b>Tipo de aportación de calor, únicamente para los aparatos de calefacción local eléctricos de acumulación (seleccione uno)</b>	
Potencia calorífica nominal	$P_{nom}$	1,984	kW	control manual de la carga de calor, con termostato integrado	NO
Potencia calorífica mínima (indicativa)	$P_{min}$	0,0214	kW	control manual de la carga de calor con respuesta a la temperatura interior o exterior	NO
Potencia calorífica máxima continuada	$P_{máx,c}$	1,984	kW	control electrónico de la carga de calor con respuesta a la temperatura interior o exterior	NO
				potencia calorífica asistida por ventiladores	NO
<b>Consumo auxiliar de electricidad</b>				<b>Tipo de control de potencia calorífica/de temperatura interior (seleccione uno)</b>	
A potencia calorífica nominal	$el_{máx}$	N/D	kW	potencia calorífica de un solo nivel, sin control de temperatura interior	NO
A potencia calorífica mínima	$el_{min}$	N/D	kW	dos o más niveles manuales, sin control de temperatura interior	NO
En modo de espera	$el_{SB}$	N/D	kW	con control de temperatura interior mediante termostato mecánico	SÍ
				con control electrónico de temperatura interior	NO
				control electrónico de temperatura interior y temporizador diario	NO
				control electrónico de temperatura interior y temporizador semanal	NO
				<b>Otras opciones de control (pueden seleccionarse varias)</b>	
				control de temperatura interior con detección de presencia	NO
				control de temperatura interior con detección de ventanas abiertas	NO
				con opción de control a distancia	NO
				con control de puesta en marcha adaptable	NO
				con limitación de tiempo de funcionamiento	NO
				con sensor de lámpara negra	NO
Información de contacto	Nombre y dirección del fabricante o de su representante autorizado Obelis S.A. Bd. Général Wahis, 53 1030 Brussels, Belgium				

# STANLEY®

STANLEY® es una marca comercial registrada de Stanley Black & Decker, Inc. y se usa bajo licencia.

© 2019, Obelis S.A. Dirección registrada:  
Bd. Général Wahis, 53 1030 Brussels, Belgium

Producto fabricado por:

Pinnacle Climate Technologies, Inc.™  
Sauk Rapids, MN 56379

# STANLEY®

INSTRUCTIEHANDLEIDING

## Elektrische ventilatorkachel

**ST-221A-240-E**  
**ST-222A-240-E**



---

**WAARSCHUWING:** Dit product is uitsluitend bestemd voor gebruik in goed geïsoleerde ruimten of incidenteel gebruik.

## Definities: Veiligheidssymbolen en -waarschuwingen

In deze instructiehandleiding worden de volgende veiligheidssymbolen en -termen gebruikt om u te wijzen op gevaarlijke situaties en het risico op lichamelijk letsel of materiële schade.

- ▲ GEVAAR:** Geeft een direct gevaarlijke situatie aan die, indien niet vermeden, **zal** resulteren in **dodelijk of ernstig letsel**.
- ▲ WAARSCHUWING:** Geeft een mogelijk gevaarlijke situatie aan die, indien niet vermeden, **kan** resulteren in **ernstig of dodelijk letsel**.
- ▲ LET OP:** Geeft een mogelijk gevaarlijke situatie aan die, indien niet vermeden, **kan** resulteren in **licht of matig letsel**.  
(Zonder woord gebruikt) Geeft een mededeling in verband met veiligheid aan.
- ▲ NB:** Geeft een handeling aan **die geen verband houdt met lichamelijk letsel** maar die, indien niet vermeden, **kan** resulteren in **materiële schade**.



MODELNR.	ST-221A-240-E	ST-222A-240-E
BTU	6140	6820
WATT	1800	2000
VERWARMINGSGBIED (m <sup>3</sup> )	15	15
VOEDING (VOLT)	220-240 V ~ 50/60 Hz	220-240 V ~ 50/60 Hz
STROOM	8,2	9,1
WARMTE-INSTELLINGEN	2	2

WIJZIGINGEN IN SPECIFICATIES ONDER VOORBEHOUD.

- ▲** Zorg dat de op het product aangebrachte etiketten gelezen en begrepen zijn. Dit product wordt geleverd met etiketten in verschillende talen: zorg dat ze op het product aangebracht worden als ze in de primaire taal van de gebruiker zijn gesteld.

- ▲ WAARSCHUWING:** Lees alle veiligheidswaarschuwingen en alle instructies. Negeren van de waarschuwingen en instructies kan resulteren in elektrische schokken, brand en/of ernstig letsel.

- ▲ WAARSCHUWING:** Het product mag nooit (gedeeltelijk) worden gemodificeerd. Dat kan leiden tot materiële schade of lichamelijk letsel.



- WAARSCHUWING:** Lees de instructiehandleiding om het risico op brand te beperken.



**Elektrische ventilatorkachel**  
**ST-221A-240-E/ST-222A-240-E**

**ALGEMENE VEILIGHEIDSWAARSCHUWINGEN**

**⚠ GEVAAR:** Lees alle instructies in deze handleiding en zorg dat u ze begrepen hebt voordat u de kachel in elkaar zet, aanzet of onderhoudt. Onjuist gebruik van deze ventilator kan ernstig letsel veroorzaken.

**BEWAAU ALLE WAARSCHUWINGEN EN INSTRUCTIES VOOR LATER GEBRUIK**

**1) Veiligheidsinformatie**

**⚠ WAARSCHUWING:** GEBRUIK DEZE KACHEL UITSLUITEND ZOALS BESCHREVEN IN DEZE HANDLEIDING. ANDER GEBRUIK DAT NIET DOOR DE FABRIKANT IS AANBEVOLEN KAN BRAND, ELEKTRISCHE SCHOKKEN OF LICHAAMELIJK LETSEL VEROOZAKEN.

**⚠ WAARSCHUWING:** BRAND- OF EXPLOSIEGEVAAR! De kachel bevat hete vonkende onderdelen. Niet gebruiken op plaatsen waar benzine, verf of ontvlambare vloeistoffen worden gebruikt of bewaard.

**⚠ WAARSCHUWING:** BRANDGEVAAR. Voorkom brand: Blokkeer in- en uitlaatopeningen op geen enkele manier. Niet gebruiken op een zachte ondergrond zoals een bed waar de openingen geblokkeerd kunnen raken. De kachel moet op veilige afstand van alle obstructies worden gehouden. Houd aan de voorkant een vrije ruimte van ten minste 90 cm en aan de zij- en achterkant een vrije ruimte van ten minste 30 cm aan. Kachels moeten vrij van pluus, vuil en afval worden gehouden (zie "Reiniging en onderhoud" op pagina 4).

**⚠ WAARSCHUWING:** BRANDGEVAAR. Deze kachel mag NIET met een verlengsnoer worden gebruikt. Steek de stekker van de kachel direct in een stopcontact met 240 V AC.

**⚠ WAARSCHUWING:** GEVAAR VAN OVERVERHITTING OF BRAND. Plaats de kachel niet achter deuren.

**⚠ WAARSCHUWING:** GEVAAR VAN BRANDWONDEN. Deze kachel is tijdens gebruik heet. Raak hete oppervlakken niet met uw blote huid aan, om brandwonden te voorkomen. Gebruik waar beschikbaar de handvatten om de kachel te verplaatsen.

**⚠ WAARSCHUWING:** RISICO VAN ELEKTRISCHE SCHOKKEN OF LETSEL. Leg het snoer niet onder tapijt. Dek het snoer niet af met kledjes, lopers of vergelijkbaar afdek materiaal. Leid het snoer niet onder meubilair of keukenapparaten door. Leg het snoer uit de buurt van gangpaden om te voorkomen dat iemand erover struikelt. Gebruik de kachel niet als het snoer of de stekker beschadigd is of als de kachel niet goed werkt, is gevallen of op andere wijze beschadigd is geraakt. Voer de kachel af of breng hem naar een erkende onderhoudswerkplaats voor inspectie en/of reparatie.

**⚠ WAARSCHUWING:** RISICO VAN ELEKTRISCHE SCHOKKEN. Alleen op goed geaarde stopcontacten aansluiten. Steek geen, en voorkom het binnendingen van, vreemde voorwerpen in ventilatie- of uitlaatopeningen omdat dit elektrische schokken of brand kan veroorzaken of de kachel kan beschadigen. Trek de stekker van de kachel uit het stopcontact voordat u er onderhoud aan verricht, en wanneer hij niet wordt gebruikt. Zet de regelknop op laag en trek de stekker uit het stopcontact om de kachel te ontkoppelen.

**⚠ WAARSCHUWING:** HANG NOOIT VOORWERPEN OP AAN DE KACHEL.

**⚠ LET OP:** RISICO VAN ELEKTRISCHE SCHOKKEN. OPEN DE KAST VAN DE KACHEL NIET – HIJ BEVAT GEEN ONDERDELEN DIE DOOR DE GEBRUIKER GEREPAREERD KUNNEN WORDEN.

**⚠ WAARSCHUWING:** Probeer NIET om elektrische of mechanische functies op dit apparaat te repareren. Hierdoor vervalt de garantie. De binnenkant van het apparaat bevat geen onderdelen die door de gebruiker gerepareerd kunnen worden. Alle onderhoudswerkzaamheden moeten door bevoegd personeel worden uitgevoerd.

**⚠ WAARSCHUWING:** Lees alle instructies voordat u deze kachel gebruikt.

- Bij gebruik van de kachel door, of in de omgeving van, kinderen of minder validen is grote voorzichtigheid geboden.
- Niet buiten gebruiken.
- Deze kachel is niet bestemd voor gebruik in toiletten, washokken of soortgelijke locaties binnenshuis. Zet de kachel nooit neer op een plaats waar hij in een bad of andere bak met water kan vallen.
- Gebruik de kachel niet op natte locaties.
- Zet de kachel altijd op een stabiele, horizontale ondergrond.
- Zet de kachel niet tegen wanden van bordpapier of vezelplaat aan.

**⚠ WAARSCHUWING:** HEET TIJDENS GEBRUIK. NIET AANRAKEN. KINDEREN, HUISDIEREN, KLEDING EN BRANDBAAR MATERIAAL VAN DE KACHEL VANDAAN HOUDEN.

**⚠ WAARSCHUWING:** RISICO VAN ELEKTRISCHE SCHOKKEN!

- Vermijd gebruik van een verlengsnoer omdat dit oververhit kan raken en brand kan veroorzaken. Als gebruik van een verlengsnoer onvermijdelijk is, gebruik dan een geaard verlengsnoer met 3 stekkerpennen dat op zijn minst voor de stroomsterkte van deze kachel is goedgekeurd.
- Gebruik ALTIJD de stroom (spanning en frequentie) die op het modelplaatje van de kachel vermeld staat.
- Trek de stekker van de kachel ALTIJD uit het stopcontact als hij niet wordt gebruikt.
- Installeer de kachel ALTIJD zo dat hij niet direct wordt blootgesteld aan spattend water, regen, waterdruppels of wind.
- Houd brandbaar materiaal uit de buurt van deze kachel.

**⚠ WAARSCHUWING:** ALS DE AARDGELEIDER NIET GOED WORDT AANGESLOTEN, KAN DAT RISICO OP ELEKTRISCHE SCHOKKEN VEROOZAKEN. ROEP HET ADVIES IN VAN EEN INSTALLATEUR OF ONDERHOUDSMONTEUR ALS U NIET ZEKER WEET OF HET STOPCONTACT GOED GEAARD IS. WUIJZIG DE MET HET APPARAAT MEEGELEVERDE STEKKER NIET – ALS DE STEKKER NIET IN HET STOPCONTACT PAST, MOET U DOOR EEN ELEKTRICIEN EEN GESCHIKT STOPCONTACT LATEN INSTALLEREN.

MINIMUMAFSTAND VOOR ONTVLAMBAAR MATERIAAL		
MODELNR.	ST-221A-240-E	ST-222A-240-E
VOORKANT	90 CM	90 CM
BOVENKANT	30 CM	30 CM
ZIJKANTEN	30 CM	30 CM
ACHTERKANT	30 CM	30 CM

## KENMERKEN

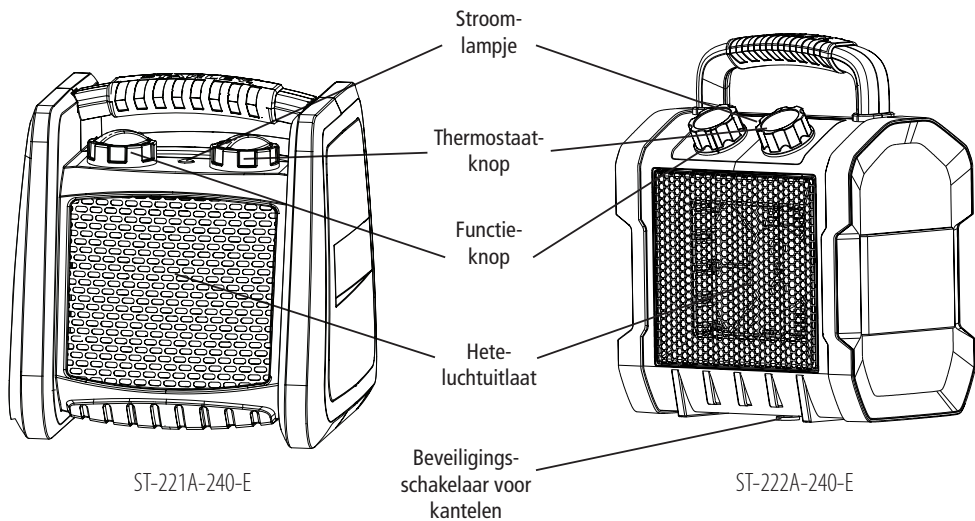

ST-221A-240-E

ST-222A-240-E

## GBRUIK

- Zet de ventilatorkachel recht op een stabiele horizontale ondergrond, op veilige afstand van vocht en ontvlambare voorwerpen.
- Steek de stekker van de ventilatorkachel in een stopcontact met de juiste elektrische specificaties.
- Draai de thermostaatknop naar de stand voor de maximale temperatuur.
- De ventilatorkachel gaat aan wanneer de functieknop op een van de twee standen voor verwarming wordt gezet.
- Draai de thermostaatknop terug totdat het verwarmingselement wordt uitgeschakeld zodra de temperatuur in de ruimte naar wens is.

### Aanwijzingen voor de thermostaat

- Zet de thermostaat om te beginnen op MAX en laat de kachel op volle kracht werken. Zodra de temperatuur in de ruimte naar wens is, draait u de thermostaat naar links totdat de kachel wordt uitgeschakeld.
- De thermostaat schakelt de kachel vervolgens automatisch in of uit om de temperatuur in de ruimte op de voorgestelde waarde te houden.

**NB:** Bij het eerste gebruik van de kachel zult u misschien een beetje rook zien. Dat is normaal, en zal na een tijdje verdwijnen. Het verwarmingselement is gemaakt van staal waarop in de productiefase een beschermende laagje olie is aangebracht. De rook wordt veroorzaakt door de verhitte olieresten.

INSTELLING	FUNCTIE
○	APPARAAT IS UIT
●	VENTILATOR DRAAIT - GEEN VERWARMING
☀	VENTILATOR DRAAIT - VERWARMING HALVE KRACHT
☀☀	VENTILATOR DRAAIT - VERWARMING VOLLE KRACHT

NB: ALS DE KACHEL IS INGESCHAKELD, DRAAIT DE VENTILATOR CONSTANT

### Automatische beveiliging tegen oververhitting

- Deze kachel heeft een interne beveiligingsstroomkring met een temperatuurbegrenzende thermostaat. Als de temperatuur te hoog wordt, schakelt het systeem de kachel automatisch uit.

**Reiniging en onderhoud**

- *Trek de stekker uit het stopcontact en wacht totdat de kachel is afgekoeld voordat u hem schoonmaakt.*
- *Neem de buitenkast van de kachel regelmatig af met een zacht sponsje. Sterk vervuilde onderdelen kunt u schoonmaken met een sponsje dat u in water van minder dan 50 °C met een mild reinigingsmiddel hebt gedompeld. Droog de kachel vervolgens af met een schone doek. Zorg dat het water niet in de kachel belandt.*
- *Zorg om de behuizing te beschermen dat u geen water op de kachel spat en gebruik nooit oplosmiddelen zoals benzine, isoamylacetaat, toluen enz. om de kachel schoon te maken.*
- *Dompel de kachel niet onder in water.*
- *Wacht totdat de kachel droog is voordat u hem gebruikt.*

**PROBLEEMOPLOSSING**

Probleem	Oorzaak	Oplossing
Verwarmingselement gloeit niet rood.	1. Het verwarmingselement is van roestvast staal en gloeit niet om hitte te produceren.	1. De kachel werkt zoals het hoort.
Geen warmte of luchtstroom voelbaar.	1. Geen stroomtoevoer naar kachel. 2. Kachel staat niet op een massieve ondergrond. (ST-222A-240-E) 3. Gewenste kamertemperatuur is bereikt.	1. Controleer de stroomverbindingen/steek de stekker van de kachel in het stopcontact. Het stroomlampje moet branden. 2. Op de bodem van model ST-222A-240-E is een beveiligingsschakelaar voor kantelen aangebracht. Zorg dat de kachel op een massieve ondergrond staat. 3. De thermostaat wordt uitgeschakeld zodra de gewenste kamertemperatuur is bereikt. De kachel werkt zoals het hoort.

 **AFVOER**

*Dit symbool op het product of de verpakking geeft aan dat dit apparaat niet als normaal huishoudelijk afval mag worden behandeld, maar moet worden aangeboden op een verzamelpunt voor het recyclen van elektrische en elektronische apparaten.*

*Uw hulp bij verantwoorde afvoer van dit product beschermt het milieu en de gezondheid van uw medemens. Afvoer op de verkeerde manier is slecht voor de gezondheid en het milieu.*

*Meer informatie over het recyclen van dit product kunt u vinden bij uw gemeente, uw afvalverwerker of in de winkel waar u dit product hebt gekocht.*



**WAARSCHUWING:** Dek de kachel niet af, om oververhitting te voorkomen.

*Als het snoer beschadigd raakt, moet het worden vervangen door de fabrikant, diens service-agent of andere bevoegde personen om gevaren te voorkomen. De kachel mag niet vlak onder een stopcontact worden gezet.*

*Gebruik deze kachel niet in de onmiddellijke nabijheid van een bad, douche of zwembad.*

*Gooi het apparaat niet in een afvalbak met wielen. Voer elektrische apparaten niet als gewoon huishoudelijk afval af: bied ze afzonderlijk aan. Neem contact op met de plaatselijke overheid voor informatie over de beschikbare afvoermogelijkheden. Als elektrische apparaten op de vuilstort belanden, kunnen er schadelijke stoffen in het grondwater lekken en in de voedselketen belanden, wat schadelijk is voor uw gezondheid en welzijn.*

*Dek de kachel niet af, om oververhitting te voorkomen.*

*Dit apparaat mag worden gebruikt door kinderen van 8 jaar en ouder en door personen met verminderde lichamelijke, zintuiglijke of mentale capaciteiten of gebrek aan ervaring of kennis mits onder toezicht of nadat zij zijn ingelicht over veilig gebruik van het apparaat en de gevaren waarmee gebruik gepaard gaat. Kinderen mogen niet met dit apparaat spelen. Reiniging en onderhoud mogen niet door kinderen zonder toezicht worden uitgevoerd.*

*Kinderen onder de 3 moeten uit de buurt worden gehouden tenzij onder voortdurend toezicht.*

*Kinderen tussen 3 en 8 jaar oud mogen het apparaat alleen in- en uitschakelen als het in de beoogde normale bedrijfsstand staat/is geïnstalleerd en indien onder toezicht of nadat zij zijn ingelicht over veilig gebruik van het apparaat en de gevaren waarmee gebruik gepaard gaat. Kinderen tussen 3 en 8 jaar oud mogen de stekker van het apparaat niet in het stopcontact steken, het apparaat niet bedienen en het apparaat niet reinigen of onderhouden.*



**LET OP:** Sommige onderdelen van dit product worden heel heet en kunnen brandwonden veroorzaken. Bij aanwezigheid van kinderen en kwetsbare personen is extra voorzichtigheid geboden.



**WAARSCHUWING:** Deze kachel heeft geen voorziening voor regeling van de temperatuur in de ruimte. Gebruik deze kachel niet in kleine ruimten waarin zich personen bevinden die de ruimte niet op eigen kracht kunnen verlaten, tenzij er constant toezicht wordt gehouden.

## BEPERKTE GARANTIE

Pinnacle Climate Technologies, Inc. biedt uitsluitend aan de oorspronkelijke koper de garantie dat dit product vrij zal zijn van gebreken in materiaal en fabricage gedurende een periode van een (1) jaar vanaf de aankoopdatum. Het product moet correct geïnstalleerd, onderhouden en gebruikt worden volgens de meegeleverde instructies.

Pinnacle Climate Technologies, Inc. vereist redelijk bewijs van de datum van aankoop bij een erkende wederverkoper of distributeur. Bewaar daarom de kassabon of factuur van de oorspronkelijke aankoop. Deze garantie beperkt zich tot reparatie of vervanging van onderdelen die na normaal gebruik en onderhoud binnen de garantieperiode defect worden bevonden, wat naar eigen goeddunken door Pinnacle Climate Technologies, Inc. zal worden bepaald.

Deze garantie geldt niet voor producten die voor verhuur zijn aangeschaft.

Deze garantie dekt niet de vervanging van riemen of het aanspannen van riemen of defecten of problemen met gebruik vanwege normale slijtage, ongelukken, misbruik, onjuist gebruik, wijziging, verkeerde toepassingen, verkeerde installatie of verkeerd onderhoud/verkeerde reparatie door u of door derden. Hij dekt geen schade die voortvloeit uit het niet uitvoeren van normaal of routineonderhoud van de ventilator of die is ontstaan tijdens verzending of veroorzaakt door insecten, vogels of andere dieren; ook door weersomstandigheden veroorzaakte schade wordt niet gedekt. Deze beperkte garantie dekt ook geen schade aan de afwerking zoals krassen, deuken, verkleuring, roest of andere weerschade na aankoop.

Alle kosten voor retourzending van het beschadigde product of beschadigde onderdelen komen voor rekening van de koper. Na ontvangst van het beschadigde artikel zal Pinnacle Climate Technologies, Inc. het artikel onderzoeken en vaststellen of het al dan niet in gebreke is gebleven.

Pinnacle Climate Technologies, Inc. zal het artikel repareren dan wel vervangen en franco versturen. Als Pinnacle Climate Technologies, Inc. constateert dat het artikel in normale bedrijfsconditie verkeert en niet in gebreke is, wordt het artikel kosten koper geretourneerd.

Deze beperkte garantie vervangt alle andere uitdrukkelijke garanties. Pinnacle Climate Technologies, Inc. wijst alle garantieclaims af voor producten die van andere personen dan erkende wederverkopers of distributeurs zijn gekocht.

NA HET VERVALLEN VAN DE BEPERKTE GARANTIE VAN EEN (1) JAAR WIJST Pinnacle Climate Technologies, Inc. ALLE IMPLICIETE GARANTIES AF, INCLUSIEF IMPLICIETE GARANTIES VAN VERKOOPBAARHEID EN GESCHIKTHEID VOOR EEN BEPAALD DOEL. DAARNAAST AANVAARDT Pinnacle Climate Technologies, Inc. GEEN ENKELE AANSPRAKELIJKHEID JEGENS KOPER OF DERDEN VOOR SPECIALE, INDIRECTE, PUNITIEVE, INCIDENTELE OF GEVOLGSCHADE. Pinnacle Climate Technologies, Inc. aanvaardt geen verantwoordelijkheid voor defecten die door derden zijn veroorzaakt. Deze beperkte garantie verleent de koper specifieke wettelijke rechten; de koper zou nog andere rechten kunnen hebben, afhankelijk van zijn/haar woonplaats. In sommige rechtsgebieden zijn beperking of uitsluiting van speciale, incidentele of gevolgschade en beperkingen inzake de geldigheidsduur van garanties niet toegestaan, zodat de bovenstaande beperkingen in sommige gevallen misschien niet voor u zullen gelden.

Pinnacle Climate Technologies, Inc. verleent geen enkele persoon en geen enkel bedrijf de bevoegdheid om uit zijn naam andere verplichtingen of aansprakelijkheid inzake verkoop, installatie, gebruik, verwijdering, retourzending of vervanging van zijn apparatuur te aanvaarden, en zulke uitspraken kunnen niet als bindend voor Pinnacle Climate Technologies, Inc. worden beschouwd.

Vergeet niet om het modelnummer en serienummer te vermelden als u een claim indient bij Pinnacle Climate Technologies, Inc. Gebruik onderstaande ruimte om deze informatie te noteren voor later gebruik.

Modelnr.: \_\_\_\_\_

Serienr.: \_\_\_\_\_

Aankoopdatum: \_\_\_\_\_

# STANLEY®

## ONDERHOUD

Belgique et Luxembourg België in Luxemburg	E. Walschaertstraat 14 2800 Mechelen Belgium	www.stanleyworks.be Enduser.be@SBdInc.com BE-NL= +32 15 47 37 65 BE-FR = +32 15 47 37 64 BE Fax: +32 15 47 37 100	United Kingdom	210 Bath Road; Slough, Berks SL1 3YD	www.stanleytools.co.uk Tel: +44 (0)1753 511234 Fax: +44 (0)1753 512365
Danmark	Roskildevej 22 2620 Albertslund	www.stanleyworks.dk kundeservice.dk@sbdinc.com Fax: 70224910	Hungary	Rotel Kft. 1163 Budapest, Thököly út 17.	www.stanleyworks.hu service@rotelkft.hu Tel: +36 1 404-0014 Fax: +36 1 403-2260
Deutschland	Richard Klingler Str. 11 65510 Idstein	www.stanleyworks.de info@sbdinc.de Tel: 06126-21-1 Fax: 06126-21-2770	Czech Republic	BAND SERVIS CZ s.r.o. K Pasekam 4440 760 01 Zlín, Czech Republic	www.stanleyworks.cz http://www.bandservis.cz Tel.: +420 577 008 550 Fax.: +420 577 008 559
Ελλάδα	Ηρώπολις 2 - Χάνι Αδών Αερόπομπες -19300 - Αρτακή - Αρτακή	www.stanley.gr Greece.Services@sbdinc.com Tηλ: +30 210 8985208 Φαξ: +30 210 5597598	Slovakia	BAND SERVIS s.r.o. Paulínska 22 917 01 Trnava, Slovakia	www.bandservis.sk Tel.: +421 335 511 063 Fax.: +421 335 512 624
España	Parque de Negocios "Mas Blau" Edificio Muntadas, c/Bergadá, 1, Of. A6 08820 El Prat de Llobregat (Barcelona)	www.stanleyworks.es respuesta.postventa@sbdinc.com Tel: 934 797 400 Fax: 934 797 419	Poland	Ergatech ul. Bakaliowa 26 05-080 Mościska	www.stanleyworks.pl Tel.: +48 22 431 05 00 Fax.: +48 22 468 87 35
France	5, allée des hêtres BP 30084, 69579 Limonest Cedex	www.stanleyoutilage.fr scuf@sbdinc.com Tel: 04 72 20 39 77 Fax: 04 72 20 39 00	Slovenia	G-M&M d.o.o. Brvace 11 1290 Grosuplje Slovenija	www.g-mm.si gmm@g-mm.si T: +357 22344302 F: +386 01 78 66 500 F: +386 01 78 63 023
Schweiz Suisse Svizzera	In der Luberzen 42 8902 Urdorf	www.stanleyworks.ch verkauf@ch.sbd@sbdinc.com Tel: 044 - 755 60 70 Fax: 044 - 730 70 67	Cyprus	IOANNOU J. 4A Ath. Diakou street 1046- Nicosia - Cyprus	ioannou.ioannis@cytanet.com.cy Tel: +357 22344302 Fax: +357 22348098
Irland	210 Bath Road; Slough, Berks SL1 3YD UK	www.stanleytools.co.uk Tel: +44 (0)1753 511234 Fax: +44 (0)1753 512365	Bosnia-Herzegovina	G-M&M d.o.o. Brvace 11 1290 Grosuplje Slovenija	www.g-mm.si gmm@g-mm.si T: +386 01 78 66 500 F: +386 01 78 63 023
Italia	Energy Park - Building 03 sud Via Energy Park 6 20871 Vimercate (MB)	www.stanley.it Tel. 039-9590-200 Fax 039-9590-313	Bulgaria	TASHEV-GALVING LTD 68 KLIMENT OHRIDSKI BLVD. 1756 Sofia, Bulgaria	www.tashev-galving.com T: +359 2 700 45 45 4 F: +359 (2) 439 21 12
Nederlands	Stanley Black & Decker Netherlands B.V. Postbus 83 6120 AD Born	www.stanleyworks.nl Enduser.NL@SBdInc.com Tel : +31 164 28 30 63 NL Fax: +31 164 28 32 00	Croatia	G-M&M d.o.o. Brvace 11 1290 Grosuplje Slovenija	www.g-mm.si gmm@g-mm.si T: +386 01 78 66 500 F: +386 01 78 63 023
Norge	Postboks 4613, Nydalen 0405 Oslo	www.stanleyworks.no kundeservice.no@sbdinc.com Fax: 45 25 08 00	Estonia	AS Tallmac Mustame tee 44, EE-10621 Tallinn	www.tallmac.ee/est T: +372 6562999 F: +372 6562855
Österreich	Oberlaaerstrasse 248 A-1230 Wien	www.stanleyworks.de service.austria@sbdinc.com Tel: 01 - 66116 - 0 Fax: 01 - 66116 - 14	Latvia	LIC GOTUS SIA Ulbrokas Str. LT - 1021 Riga	www.licgotus.lv T: +371 67556949 F: +371 67555140
Portugal	Quinta da Fonte - Edificio Q55 D. Diniz Rua dos Malhões, 2 e 2A - Piso 2. Esquerdo 2770 - 071 Paço de Arcos	www.stanleyworks.pt resposta.posvenda@sbdinc.com Tel: 214 66 75 00 Fax: 214 66 75 75	Lithuania	UAB ELEMETA OU Neries kr. 16E LT - 48402 Kaunas	info@elemeta.lt T: +370 685 29035 F: +370 372 406540
Suomi	PL 47 00521 Helsinki	www.stanleyworks.fi customerservice.fi@sbdinc.com Puh: 010 400 4333	Malta	Energy Park - Building 03 sud, Via Energy Park 6 20871 Vimercate (MB)	www.stanley.it Tel. 039-9590-200 Fax 039-9590-313
Sverige	Box 94 431 22 Mölndal	www.stanleyworks.se kundservice.se@sbdinc.com Fax: 31 68 60 08	Romania	Stanley Black & Decker Phoenicia Business Center Strada Turturelelor, nr 11A, Etaj 6, Modul 15, Sector 3 Bucuresti	www.stanleyworks.ro T: +4021.320.61.04/05 F: +4037.225.36.84
			Serbia	G-M&M d.o.o. Brvace 11 1290 Grosuplje Slovenija	www.g-mm.si gmm@g-mm.si T: +386 01 78 66 500 F: +386 01 78 63 023

Typeaanduiding(en): ST-221A-240-E					
Item	Symbool	Waarde	Eenheid	Item	Eenheid
<b>Warmteafgifte</b>				<b>Type warmte-input, uitsluitend voor elektrische opslagtoestellen voor lokale ruimteverwarming (selecteer één)</b>	
Nominale warmteafgifte	$P_{nom}$	1,755	kW	handmatige regeling van de warmteopslag, met geïntegreerde thermostaat	NEE
Minimale warmteafgifte (indicatief)	$P_{min}$	0,0220	kW	handmatige regeling van de warmteopslag, met kamer- en/of buitentemperatuurfeedback	NEE
Maximale continue warmteafgifte	$P_{max,c}$	1,755	kW	elektronische regeling van de warmteopslag, met kamer- en/of buitentemperatuurfeedback	NEE
				door een ventilator bijgestane warmteafgifte	NEE
<b>Aanvullend elektriciteitsverbruik</b>				<b>Type warmteafgifte/regeling kamertemperatuur (selecteer één)</b>	
Bij nominale warmteafgifte	$e_{l,max}$	N.v.t.	kW	eentrapswarmteafgifte, geen regeling kamertemperatuur	NEE
Bij minimale warmteafgifte	$e_{l,min}$	N.v.t.	kW	twee of meer handmatig in te stellen trappen, geen regeling kamertemperatuur	NEE
In stand-bymodus	$e_{l,SB}$	N.v.t.	kW	met mechanische regeling kamertemperatuur door thermostaat	JA
				met elektronische regeling kamertemperatuur	NEE
				elektronische regeling kamertemperatuur plus dag-tijdschakelaar	NEE
				elektronische regeling kamertemperatuur plus week-tijdschakelaar	NEE
				<b>Andere regelingsopties (meerdere selecties mogelijk)</b>	
				regeling kamertemperatuur, met aanwezigheidsdetectie	NEE
				regeling kamertemperatuur, met openraamdetectie	NEE
				met optie van afstandsbediening	NEE
				met adaptieve regeling van de start	NEE
				met beperking van de werkingstijd	NEE
				met black-bulbsensor	NEE
Contactgegevens	Naam en adres van de fabrikant of van zijn gemachtigde Obelis S.A. Bd. Général Wahis, 53 1030 Brussels, Belgium				

Typeaanduiding(en): ST-222A-240-E					
Item	Symbol	Waarde	Eenheid	Item	Eenheid
<b>Warmteafgifte</b>				<b>Type warmte-input, uitsluitend voor elektrische opslagtoestellen voor lokale ruimteverwarming (selecteer één)</b>	
Nominale warmteafgifte	$P_{nom}$	1,984	kW	handmatige regeling van de warmteopslag, met geïntegreerde thermostaat	NEE
Minimale warmteafgifte (indicatief)	$P_{min}$	0,0214	kW	handmatige regeling van de warmteopslag, met kamer- en/of buitentemperatuurfeedback	NEE
Maximale continue warmteafgifte	$P_{max,c}$	1,984	kW	elektronische regeling van de warmteopslag, met kamer- en/of buitentemperatuurfeedback	NEE
				door een ventilator bijgestane warmteafgifte	NEE
<b>Aanvullend elektriciteitsverbruik</b>				<b>Type warmteafgifte/regeling kamertemperatuur (selecteer één)</b>	
Bij nominale warmteafgifte	$eI_{max}$	N.v.t.	kW	eentrapswarmteafgifte, geen regeling kamertemperatuur	NEE
Bij minimale warmteafgifte	$eI_{min}$	N.v.t.	kW	twee of meer handmatig in te stellen trappen, geen regeling kamertemperatuur	NEE
In stand-bymodus	$eI_{SB}$	N.v.t.	kW	met mechanische regeling kamertemperatuur door thermostaat	JA
				met elektronische regeling kamertemperatuur	NEE
				elektronische regeling kamertemperatuur plus dag-tijdschakelaar	NEE
				elektronische regeling kamertemperatuur plus week-tijdschakelaar	NEE
				<b>Andere regelingsopties (meerdere selecties mogelijk)</b>	
				regeling kamertemperatuur, met aanwezigheidsdetectie	NEE
				regeling kamertemperatuur, met openraamdetectie	NEE
				met optie van afstandsbediening	NEE
				met adaptieve regeling van de start	NEE
				met beperking van de werkingstijd	NEE
				met black-bulbsensor	NEE
Contactgegevens	Naam en adres van de fabrikant of van zijn gemachtigde Obelis S.A. Bd. Général Wahis, 53 1030 Brussels, Belgium				

# STANLEY®

STANLEY® is een geregistreerd handelsmerk van Stanley Black & Decker, Inc., en wordt op basis van een licentie gebruikt.

© 2019, Obelis S.A. Vestigingsadres:  
Bd. Général Wahis, 53 1030 Brussels, Belgium

Fabrikant product:

Pinnacle Climate Technologies, Inc.™  
Sauk Rapids, MN 56379



# STANLEY®

**BETRIEBSANLEITUNG**

## **Elektrisches Gebläseheizgerät**

**ST-221A-240-E**  
**ST-222A-240-E**



---

**WARNUNG:** Dieses Produkt ist nur für gut isolierte Räume oder gelegentlichen Gebrauch geeignet.

## Definitionen: Sicherheitswarnsymbole und -begriffe

In dieser Betriebsanleitung werden folgende Sicherheitswarnsymbole und -begriffe verwendet, um auf gefährliche Situationen und die Gefahr von Personen- und Sachschäden hinzuweisen.

- ▲ **GEFAHR:** Weist auf eine unmittelbare Gefahrensituation hin, die bei Nichtbeachtung des Hinweises zu **schweren oder tödlichen Verletzungen führt**.
- ▲ **WARNUNG:** Weist auf eine potentielle Gefahrensituation hin, die bei Nichtbeachtung des Hinweises zu **schweren oder tödlichen Verletzungen führen könnte**.
- ▲ **VORSICHT:** Weist auf eine potentielle Gefahrensituation hin, die bei Nichtbeachtung des Hinweises zu **leichten oder mäßigen Verletzungen führen könnte**.  
(Ohne Begriff) Sicherheitsrelevanter Hinweis.
- ▲ **HINWEIS:** Weist auf eine Vorgehensweise hin, die bei Nichtbeachtung zwar **keine Verletzungen** aber **potentielle Sachschäden** zur Folge haben kann.



MODELLNR.	ST-221A-240-E	ST-222A-240-E
BTU	6140	6820
WATT	1800	2000
HEIZFLÄCHE (m3)	15	15
LEISTUNG (WATT)	220-240 V ~ 50/60 Hz	220-240 V ~ 50/60 Hz
A	8,2	9,1
HEIZSTUFEN	2	2

ÄNDERUNGEN VORBEHALTEN

- ▲ Die am Produkt angebrachten Schilder müssen gelesen und verstanden werden. Schilder in anderen Sprachen sind im Lieferumfang enthalten — sicherstellen, dass je nach Hauptsprache des Benutzers die entsprechenden Schilder am Gerät angebracht werden.

- ▲ **WARNUNG:** Alle Sicherheitshinweise und Anweisungen müssen gelesen werden. Bei Nichtbeachtung der Warnhinweise und Anweisungen besteht Stromschlag-, Brand- und/oder schwere Verletzungsgefahr.
- ▲ **WARNUNG:** Das Produkt bzw. Teile davon dürfen keinesfalls modifiziert werden. Verletzungen und Sachschäden möglich!
- ▲ **WARNUNG:** Zur Vermeidung von Verletzungsfahren die Betriebsanleitung lesen.

## Elektrisches Gebläseheizgerät ST-221A-240-E / ST-222A-240-E

### ALLGEMEINE SICHERHEITSHINWEISE

**⚠️ GEFAHR:** Vor der Montage, Inbetriebnahme oder Wartung des Heizgeräts müssen alle Anweisungen in dieser Anleitung gelesen und verstanden werden. Bei einer unsachgemäßen Verwendung des Geräts sind schwere Verletzungen möglich.

### ALLE WARHNHINWEISE UND ANLEITUNGEN ZUR KÜNFTIGEN BEZUGNAHME SORGFÄLTIG AUFBEWAHREN.

#### 1) Sicherheitshinweise

**⚠️ WARNUNG:** DAS HEIZGERÄT DARF NUR GEMÄSS DEN ANWEISUNGEN IN DIESER ANLEITUNG VERWENDET WERDEN. WENN DAS GERÄT GEMÄSS DEN HERSTELLEREMPFEHLUNGEN VERWENDET WIRD, BESTEHT BRAND-, STROMSCHLAG- UND VERLETZUNGSGEFAHR.

**⚠️ WARNUNG:** BRAND- ODER EXPLOSIONSGEFAHR! Komponenten im Inneren des Heizgeräts können Lichtbögen und Funken erzeugen. Nicht in Bereichen verwenden, in denen Benzin, Lack oder brennbare Flüssigkeiten eingesetzt oder lagert werden.

**⚠️ WARNUNG:** BRANDGEFAHR. Zur Vermeidung von Brandgefahren: Die Ein- und Auslässe in keiner Weise blockieren. Nicht auf weichen Oberflächen, wie einem Bett, verwenden, durch die die Öffnungen blockiert werden könnten. Sämtliche Blockierungen vom Heizgerät entfernen. Vorne einen Mindestabstand von 90 cm und an den Seiten und hinten einen Mindestabstand von 30 cm einhalten. Jegliche Fussel und Verschmutzungen am Heizgerät beseitigen (siehe „Reinigung und Wartung“ auf Seite 4).

**⚠️ WARNUNG:** BRANDGEFAHR. KEIN Verlängerungskabel verwenden. Das Heizgerät muss direkt an einer Steckdose mit 240 V angeschlossen werden.

**⚠️ WARNUNG:** ÜBERHITZUNGS- ODER BRANDGEFAHR. Das Heizgerät nicht hinter Türen aufstellen.

**⚠️ WARNUNG:** VERBRENNUNGSGEFAHR. Das Heizgerät erreicht während des Betriebs hohe Temperaturen. Um Verbrennungen zu vermeiden, heiße Oberflächen nicht mit blanker Haut berühren. Zum Bewegen des Heizgeräts die Handgriffe verwenden (sofern vorhanden).

**⚠️ WARNUNG:** STROMSCHLAG- UND VERLETZUNGSGEFAHR. Das Kabel nicht unter einem Teppichboden verlegen. Das Kabel nicht mit Teppichen, Läufern oder ähnlichen Bodenbelägen bedecken. Das Kabel nicht unter Möbeln oder Elektrogeräten verlegen. Das Kabel von verkehrsreichen Bereichen entfernt verlegen, um Stolpergefahren zu vermeiden. Das Heizgerät nicht verwenden, wenn Kabel oder Stecker beschädigt sind, das Heizgerät nicht richtig funktioniert, fallengelassen oder anderweitig beschädigt wurde. In diesem Fall das Heizgerät entsorgen oder von einer autorisierten Kundendienststelle prüfen und/oder reparieren lassen.

**⚠️ WARNUNG:** STROMSCHLAGGEFAHR. Das Gerät darf nur an einer Schuko-Steckdose angeschlossen werden. Sicherstellen, dass keine Fremdkörper in die Lufterlass- oder -auslassöffnung gelangen. Es besteht Stromschlag- und Brandgefahr und das Heizgerät könnte beschädigt werden. Bei Nichtgebrauch und vor der Durchführung von Wartungsarbeiten den Stecker ziehen. Zum Trennen der

Stromversorgung den Regler auf niedrig stellen und dann den Stecker ziehen.

**⚠️ WARNUNG:** KEINE GEGENSTÄNDE ÜBER DAS HEIZGERÄT HÄNGEN

**⚠️ VORSICHT:** STROMSCHLAGGEFAHR. DAS HEIZGERÄTGEHÄUSE NICHT ÖFFNEN — IM GERÄTEINNEREN BEFINDEN SICH KEINE VOM BENUTZER WARTBAREN TEILE.

**⚠️ WARNUNG:** NICHT versuchen, elektrische oder mechanische Gerätefunktionen zu reparieren oder zu justieren. Dies führt zum Erlöschen der Garantie. Im Geräteinneren befinden sich keine vom Benutzer wartbaren Teile. Wartungsarbeiten dürfen nur von qualifizierten Personen durchgeführt werden.

**⚠️ WARNUNG:** Vor der Verwendung des Heizgeräts sämtliche Anweisungen durchlesen.

- Wenn sich Kinder oder behinderte Personen in der Nähe befinden, ist bei Verwendung des Heizgeräts stets höchste Vorsicht geboten.
- Nicht im Freien verwenden.
- Dieses Gerät ist nicht für die Verwendung in Badezimmern, Waschküchen und ähnlichen Innenräumen bestimmt. Das Heizgerät niemals so aufstellen, dass es in eine Badewanne oder einen anderen Wasserbehälter fallen könnte.
- Das Heizgerät nicht in feuchten Umgebungen verwenden.
- Das Heizgerät immer auf einer stabilen und ebenen Fläche aufstellen.
- Das Heizgerät nicht auf Kartonflächen oder LDF-Platten richten

**⚠️ WARNUNG:** GERÄT ERHITZT SICH WÄHREND DES BETRIEBS. NICHT BERÜHREN. KINDER, TIERE, KLEIDUNG UND BRENNBARE MATERIALIEN VOM HEIZGERÄT FERNHALTEN.

**⚠️ WARNUNG:** STROMSCHLAGGEFAHR!

- Die Verwendung eines Verlängerungskabels vermeiden. Es besteht Überhitzungs- und Brandgefahr. Wenn die Verwendung eines Verlängerungskabels jedoch unumgänglich ist, muss ein Schuko-Verlängerungskabel verwendet werden, das mindestens für die Amperezahl des Heizgeräts ausgelegt ist.
- STETS nur die auf dem Typenschild des Heizgeräts angegebene Stromversorgung (Spannung und Frequenz) verwenden.
- Das Heizgerät bei Nichtgebrauch IMMER ausstecken.
- Das Heizgerät muss IMMER an einem Ort installiert werden, wo es nicht mit Spritzwasser, Regen, Tropfwasser oder Wind in Berührung kommen kann.
- Sämtliche brennbaren Stoffe müssen in sicherer Entfernung vom Heizgerät verwahrt werden.

**⚠️ WARNUNG:** BEI UNSACHGEMÄSSEM ANSCHLUSS DES SCHUTZLEITERS BESTEHT STROMSCHLAGGEFAHR. WENN ZWEIFEL BESTEHEN, OB DIE STECKDOSE ORDNUNGSGEMÄSS GEERDET IST, EINEN QUALIFIZIERTEN ELEKTRIKER ODER SERVICETECHNIKER ZU RATE ZIEHEN. DEN GERÄTESTECKER NICHT MODIFIZIEREN — WENN DER STECKER NICHT IN DIE STECKDOSE PASST, EINEN QUALIFIZIERTEN ELEKTRIKER MIT DER INSTALLATION DER RICHTIGEN STECKDOSE BEAUFTRAGEN.

#### MINDESTABSTAND ZU BRENNBAREN STOFFEN

MODELLNR.	ST-221A-240-E	ST-222A-240-E
VORNE	90 CM	90 CM
OBEN	30 CM	30 CM
SEITLICH	30 CM	30 CM
HINTEN	30 CM	30 CM

## PRODUKTMERKMALE

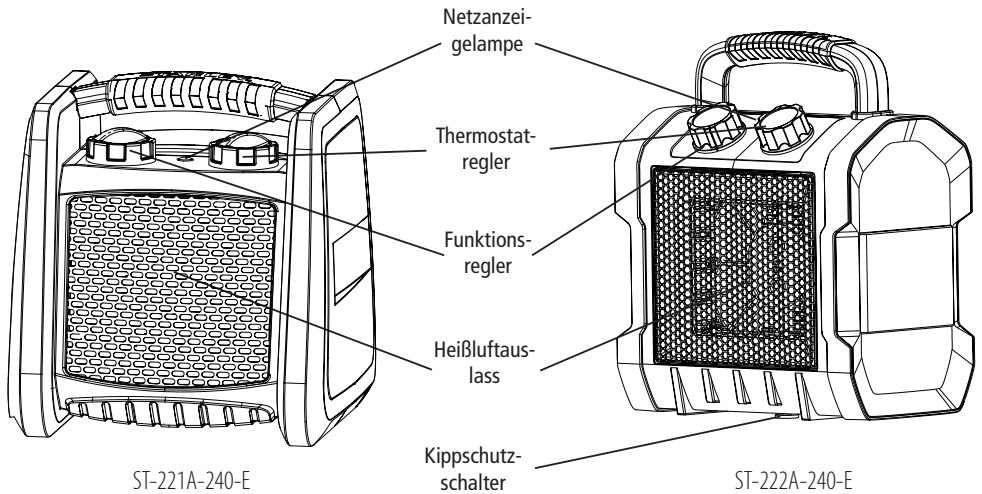

ST-221A-240-E

ST-222A-240-E

## BETRIEB

- Das Heizgerät so aufstellen, dass es gerade auf einer ebenen und stabilen Fläche und in sicherer Entfernung zu nassen Umgebungen und brennbaren Gegenständen steht.
- Das Heizgerät an einer elektrischen Stromquelle anschließen.
- Den Thermostatregler auf maximale Temperatur stellen.
- Das Heizgerät schaltet sich ein, wenn der Funktionsregler auf eine der zwei Leistungseinstellungen gestellt wird.
- Sobald die Raumtemperatur den gewünschten Wert erreicht, den Thermostatregler zurückstellen, bis das Heizelement abschaltet.

EINSTELLUNG	FUNKTION
○	GERÄT IST AUS
⋈	GEBLÄSE LÄUFT - KEIN HEIZBETRIEB
☼	GEBLÄSE LÄUFT - HALBE HEIZLEISTUNG
☼	GEBLÄSE LÄUFT - VOLLE HEIZLEISTUNG

HINWEIS: WENN DAS HEIZGERÄT IN BETRIEB IST, LÄUFT DAS GEBLÄSE KONTINUIERLICH.

### Automatischer Überhitzungsschutz

- Dieses Heizgerät ist mit einem Sicherheitsthermostat und einer Überhitzungsschutzschaltung ausgestattet. Sobald eine Grenztemperatur erreicht wird, schaltet sich das Heizgerät sofort automatisch ab.

### Thermostatanleitung

- Den Thermostat zunächst auf MAX drehen und das Heizgerät mit voller Eingangsleistung laufen lassen. Sobald die Raumtemperatur den gewünschten Wert erreicht, den Thermostat nach links drehen, bis er abschaltet.
- Der Thermostat wird sich dann automatisch ein- und abschalten, um die Raumtemperatur dem voreingestellten Wert entsprechend zu regeln und die Raumtemperatur konstant zu halten.

**HINWEIS:** Bei der ersten Inbetriebnahme des Heizgeräts kann es vorkommen, dass etwas Rauch ausströmt. Dies ist normal und legt sich nach kurzer Zeit. Das Heizelement ist aus Stahl gefertigt und wurde bei der Produktion mit einer schützenden Ölschicht benetzt. Der Rauch geht auf die Erwärmung des Restöls zurück.

## Reinigung und Wartung

- Das Gerät vor der Reinigung von der Steckdose trennen und abkühlen lassen.
- Das Außengehäuse des Öfteren mit einem weichen Schwamm abwischen. Stark verschmutzte Teile mit einem in warmes Wasser (< 50 °C) mit mildem Spülmittel getauchten Schwamm abwischen und das Gehäuse des Heizgeräts dann mit einem sauberen Tuch trocknen. Darauf achten, dass kein Wasser in das Innere des Geräts gelangt.
- Das Heizgerät vor Wasserspritzern schützen und zur Reinigung niemals Lösungsmittel wie Benzin, Isoamylacetat, Toluol usw. verwenden.
- Das Heizgerät niemals in Wasser eintauchen.
- Vor der Verwendung warten, bis das Heizgerät trocken ist.

## STÖRUNGSSUCHE

Problem	Mögliche Ursache	Lösung
Heizelement leuchtet nicht rot.	1. Das Heizelement besteht aus Edelstahl und leuchtet nicht rot, wenn Wärme erzeugt wird.	1. Das Heizgerät funktioniert ordnungsgemäß.
Keine Wärmeentwicklung oder kein Luftfluss spürbar.	1. Keine Stromzufuhr zum Heizgerät. 2. Heizgerät befindet sich nicht auf einer stabilen Fläche. (ST-222A-240-E) 3. Gewünschte Raumtemperatur erreicht.	1. Stromanschlüsse überprüfen / Heizgerät an der Steckdose anschließen. Die Hauptnetzanzeigelampe sollte leuchten. 2. Das ST-222A-240-E ist unten am Heizgerät mit einem Kippeschalters ausgestattet. Sicherstellen, dass das Heizgerät auf einer stabilen Fläche steht. 3. Der Thermostat schaltet ab, sobald die gewünschte Raumtemperatur erreicht ist. Das Heizgerät funktioniert ordnungsgemäß.



### ENTSORGUNG

Dieses Symbol am Produkt oder auf der Verpackung bedeutet, dass elektrische und elektronische Geräte nicht im Hausmüll entsorgt werden dürfen, sondern an eine Sammelstelle zur Rücknahme dieser Altgeräte gebracht werden müssen.

Mit der richtigen Entsorgung dieses Produkts tragen Sie zum Schutz der Umwelt und Gesundheit Ihrer Mitmenschen bei. Eine unsachgemäße Entsorgung gefährdet die Gesundheit und die Umwelt.

Weiter Informationen über das Recycling dieses Produkts erhalten Sie bei Ihren örtlichen Behörden, Recyclingstellen oder in dem Geschäft, in dem Sie das Produkt gekauft haben.



**WARNUNG:** Um Überhitzung zu vermeiden, darf das Heizgerät nicht abgedeckt werden..

Ein beschädigtes Netzkabel muss vom Hersteller, einem Kundendienstvertreter oder einer ähnlich qualifizierten Personen ersetzt werden, um Gefahren zu vermeiden. Das Heizgerät darf nicht direkt unter einer Steckdose aufgestellt werden.

Verwenden Sie dieses Heizgerät nicht in unmittelbarer Nähe einer Badewanne, einer Dusche oder eines Schwimmbads.

Das Gerät darf nicht in eine mit Rädern versehene Abfalltonne geben. Elektrogeräte dürfen nicht im unsortierten Müll entsorgt werden; sie müssen zu einer entsprechende Sammelstelle gebracht werden. Informationen über die verfügbaren Sammelstellen erhalten Sie bei Ihren örtlichen Behörden. Wenn Elektrogeräte auf Müllhalden oder -deponien entsorgt werden, können darin enthaltene Gefahrstoffe in das Grundwasser ablaufen und auf diesem Weg in die Lebensmittelkette gelangen und Gesundheitsschäden verursachen.

Um Überhitzung zu vermeiden, darf das Heizgerät nicht abgedeckt werden.

Dieses Gerät darf von Kindern ab 8 Jahren, von Personen mit eingeschränkter körperlicher, sensorischer oder geistiger Fähigkeiten sowie von Personen mit mangelnder Erfahrung und mangelnden Kenntnissen nur dann verwendet werden, wenn diese beaufsichtigt werden oder entsprechend in den sicheren Betrieb des Geräts eingewiesen wurden und die damit verbundenen Gefahren verstanden. Kinder dürfen nicht mit dem Gerät spielen. Das Gerät darf nicht von unbeaufsichtigten Kindern gereinigt oder gewartet werden.

Unbeaufsichtigte Kinder unter 3 Jahren sind vom Gerät fernzuhalten.

Kinder von 3 bis 8 Jahren dürfen das Gerät nur ein- oder ausschalten, wenn dieses in seiner vorgesehenen normalen Betriebsposition aufgestellt bzw. installiert wurde und die Kinder beaufsichtigt werden oder in den sicheren Betrieb des Geräts eingewiesen wurden und die damit verbundenen Gefahren verstanden haben. Kinder von 3 bis 8 Jahren dürfen das Gerät nicht am Stromnetz anschließen, regulieren, reinigen oder Wartungsarbeiten durchführen.



**VORSICHT:** Einige Komponenten dieses Produkts können sehr heiß werden und Verbrennungen verursachen. Besondere Vorsicht ist geboten, wenn Kinder und schutzbedürftige Personen anwesend sind



**WARNUNG:** Dieses Heizgerät hat keinen Regler für die Kontrolle der Raumtemperatur. Deshalb darf dieses Heizgerät nicht in kleinen Räumen verwendet werden, in denen sich Personen befinden, die den Raum nicht ohne Hilfe verlassen könnten (außer es wird für eine konstante Beaufsichtigung gesorgt).

## BESCHRÄNKTE GARANTIE

Pinnacle Climate Technologies, Inc. garantiert dem Erstkäufer für ein (1) Jahr ab Kaufdatum, dass das Produkt frei von Material- und Arbeitsfehlern ist. Das Produkt muss gemäß den zur Verfügung gestellten Anweisungen ordnungsgemäß installiert, gewartet und betrieben werden.

Pinnacle Climate Technologies, Inc. benötigt hinreichende Nachweise für den Kauf bei einem autorisierten Einzel- oder Vertriebshändler. Daher sollte der Kassenbeleg, die Rechnung oder der eingelöste Scheck für den Kauf gut aufbewahrt werden. Diese beschränkte Garantie gilt lediglich für die Reparatur und den Ersatz von Teilen, die sich während der Garantielaufzeit bei normaler Verwendung und Wartung als fehlerhaft erweisen und deren Defekt von Pinnacle Climate Technologies, Inc. nach eigener Beurteilung anerkannt wird.

Diese Garantie gilt nicht für Produkte, die für eine Verwendung als Leihgeräte erworben werden.

Der Austausch oder das Spannen von Riemen sowie Ausfälle oder betriebliche Schwierigkeiten aufgrund von normalem Verschleiß, Unfällen, Missbrauch, zweckfremder Verwendung, Änderungen, falscher Anwendung, unsachgemäßer Installation oder von Ihnen oder einer Drittpartei nicht ordnungsgemäß ausgeführten Wartungs- und Instandhaltungsmaßnahmen sind nicht unter dieser beschränkten Garantie gedeckt. Schäden aufgrund fehlender normaler oder routinemäßiger Wartung des Geräts, Versandschäden, Schäden durch Insekten, Vögel oder Tiere jeglicher Art sowie witterungsbedingte Schäden sind ebenfalls nicht gedeckt. Darüber hinaus sind Schäden an der Oberfläche, wie z. B. Kratzer, Beulen, Verfärbungen, Rost oder witterungsbedingte Schäden, die nach dem Kauf entstehen, nicht unter der beschränkten Garantie gedeckt.

Jegliche Transportkosten für die Rücksendung des beschädigten Produkts oder beschädigter Teile sind vom Käufer zu tragen. Nach Erhalt des beschädigten Artikels wird Pinnacle Climate Technologies, Inc. den Artikel auf etwaige Mängel untersuchen.

Werden Mängel gefunden, wird Pinnacle Climate Technologies, Inc. den Artikel reparieren oder ersetzen und frachtfrei zurücksenden. Falls Pinnacle Climate Technologies, Inc. den normalen Betriebszustand bzw. keine Mängel am Artikel feststellt, wird der Artikel unfrei zurückgesendet.

Diese beschränkte Garantie ersetzt alle anderen ausdrücklichen Garantien. Pinnacle Climate Technologies, Inc. schließt alle Garantien für Produkte aus, die nicht bei einem autorisierten Einzelhändler oder einer autorisierten Vertriebsstelle erworben wurden.

NACH EINER LAUFZEIT VON EINEM (1) JAHR ERLISCHT DIE BESCHRÄNKTE GARANTIE UND Pinnacle Climate Technologies, Inc. SCHLIESST ALLE STILLSCHWEIGENDEN GARANTIEEN, EINSCHLIESSLICH, ABER NICHT BESCHRÄNKT AUF STILLSCHWEIGENDE GARANTIEEN IN BEZUG AUF DIE MARKTGÄNGIGKEIT ODER EIGNUNG FÜR EINEN BESTIMMTEN ZWECK, AUS. DES WEITEREN HAFET Pinnacle Climate Technologies, Inc. GEGENÜBER DEM KÄUFER ODER JEDLICHER DRITTPARTEIEN IN KEINSTER WEISE FÜR SONDER-, INDIRECT ODER BEILÄUFIG ENTSTANDENE SCHÄDEN, SCHADENSERSATZ ODER FOLGESCHÄDEN. Pinnacle Climate Technologies, Inc. übernimmt keinerlei Haftung für jegliche Schäden, die von Drittparteien verursacht werden. Diese beschränkte Garantie gewährt dem Käufer besondere Rechte; je nach Wohnort, verfügt der Käufer möglicherweise über weitere Rechte. In einigen Staaten ist der Ausschluss oder die Beschränkung von Sonder-, Neben- oder Folgeschäden bzw. von Beschränkungen hinsichtlich der Garantielaufzeit nicht zulässig. Daher gelten der oben aufgeführte Ausschluss und die Beschränkungen für Sie möglicherweise nicht.

Pinnacle Climate Technologies, Inc. ermächtigt keine andere Person und kein anderes Unternehmen, jegliche weiteren Verpflichtungen oder Verantwortlichkeiten in Zusammenhang mit dem Verkauf, der Installation, Verwendung, dem Ausbau, der Rücksendung oder dem Ersatz seiner Geräte für Pinnacle Climate Technologies, Inc. zu übernehmen und derartige Erklärungen sind für Pinnacle Climate Technologies, Inc. in keinster Weise verbindlich.

Wenn Sie Ansprüche bei Pinnacle Climate Technologies, Inc. geltend machen möchten, müssen Sie stets die Modell- und Seriennummer des Geräts angeben. Diese Daten können Sie einfach in den nachfolgend dafür vorgesehenen Zeilen eintragen.

Modellnr.: \_\_\_\_\_

Seriennr.: \_\_\_\_\_

Kaufdatum: \_\_\_\_\_

# STANLEY®

## INSTANDHALTUNG

Belgique et Luxembourg Belgien in Luxemburg	E. Walschaertstraat 14 2800 Mechelen Belgium	www.stanleyworks.be Enduser.be@SBDinc.com BE-NL= +32 15 47 37 65 BE-FR = +32 15 47 37 64 BE Fax: +32 15 47 37 100	United Kingdom	210 Bath Road; Slough, Berks SL1 3YD	www.stanleytools.co.uk Tel: +44 (0)1753 511234 Fax: +44 (0)1753 512365
Danmark	Roskildevej 22 2620 Albertslund	www.stanleyworks.dk kundeservice.dk@sbndinc.com Fax: 70224910	Hungary	Rotel Kft. 1163 Budapest, Thököly út 17.	www.stanleyworks.hu service@rotelkft.hu Tel: +36 1 404-0014 Fax: +36 1 403-2260
Deutschland	Richard Klingner Str. 11 65510 Idstein	www.stanleyworks.de info@sbndinc.de Tel: 06126-21-1 Fax: 06126-21-2770	Czech Republic	BAND SERVIS CZ s.r.o. K Pasekam 4440 760 01 Zlín, Czech Republic	www.stanleyworks.cz http://www.bandservis.cz Tel.: +420 577 008 550 Fax.: +420 577 008 559
Ελλάδα	Ηρώπολις 2 - Χρυσή Αθήνα Αερόπομπες -19300 - Αρτακή - Αρτακή	www.stanley.gr Greece.Services@sbndinc.com Tηλ: +30 210 8985208 00€: +30 210 5597598	Slovakia	BAND SERVIS s.r.o. Paulínska 22 917 01 Trnava, Slovakia	www.bandservis.sk Tel.: +421 335 511 063 Fax.: +421 335 512 624
España	Parque de Negocios "Mas Blau" Edificio Muntadas, c/Bergadá, 1, Of. A6 08820 El Prat de Llobregat (Barcelona)	www.stanleyworks.es respuesta.postventa@sbndinc.com Tel: 934 797 400 Fax: 934 797 419	Poland	Ergatech ul. Bakaliowa 26 05-080 Mościska	www.stanleyworks.pl Tel.: +48 22 431 05 00 Fax.: +48 22 468 87 35
France	5, allée des hêtres BP 30084, 69579 Limonest Cedex	www.stanleyoutilage.fr scufr@sbndinc.com Tel: 04 72 20 39 77 Fax: 04 72 20 39 00	Slovenia	G-M&M d.o.o. Brvace 11 1290 Grosuplje Slovenija	www.g-mm.si gmm@g-mm.si T: +386 01 78 66 500 F: +386 01 78 63 023
Schweiz Suisse Svizzera	In der Luberzen 42 8902 Urdorf	www.stanleyworks.ch verkauf@ch.sbd@sbndinc.com Tel: 044 - 755 60 70 Fax: 044 - 730 70 67	Cyprus	IOANNOU J. 4A Ath. Diakou street 1046- Nicosia - Cyprus	ioannou.ioannis@cytanet.com.cy Tel: +357 22344302 Fax: +357 22348098
Irland	210 Bath Road; Slough, Berks SL1 3YD UK	www.stanleytools.co.uk Tel: +44 (0)1753 511234 Fax: +44 (0)1753 512365	Bosnia-Herzegovina	G-M&M d.o.o. Brvace 11 1290 Grosuplje Slovenija	www.g-mm.si gmm@g-mm.si T: +386 01 78 66 500 F: +386 01 78 63 023
Italia	Energy Park - Building 03 sud Via Energy Park 6 20871 Vimercate (MB)	www.stanley.it Tel. 039-9590-200 Fax 039-9590-313	Bulgaria	TASHEV-GALVING LTD 68 KLIMENT OHRIDSKI BLVD. 1756 Sofia, Bulgaria	www.tashev-galving.com T: +359 2 700 45 45 4 F: +359 (2) 439 21 12
Nederlands	Stanley Black & Decker Netherlands B.V. Postbus 83 6120 AD Born	www.stanleyworks.nl Enduser.NL@SBDinc.com Tel : +31 164 28 30 63 NL Fax: +31 164 28 32 00	Croatia	G-M&M d.o.o. Brvace 11 1290 Grosuplje Slovenija	www.g-mm.si gmm@g-mm.si T: +386 01 78 66 500 F: +386 01 78 63 023
Norge	Postboks 4613, Nydalen 0405 Oslo	www.stanleyworks.no kundeservice.no@sbndinc.com Fax: 45 25 08 00	Estonia	AS Tallmac Mustame tee 44, EE-10621 Tallinn	www.tallmac.ee/est T: +372 6562999 F: +372 6562855
Österreich	Oberlaaerstrasse 248 A-1230 Wien	www.stanleyworks.de service.austria@sbndinc.com Tel: 01 - 66116 - 0 Fax: 01 - 66116 - 14	Latvia	LIC GOTIUS SIA Ulbrokas Str. LT - 1021 Riga	www.licgotius.lv T: +371 67556949 F: +371 67555140
Portugal	Quinta da Fonte - Edificio Q55 D. Diniz Rua dos Malhões, 2 e 2A - Piso 2. Esquerdo 2770 - 071 Paço de Arcos	www.stanleyworks.pt resposta.postventa@sbndinc.com Tel: 214 66 75 00 Fax: 214 66 75 75	Lithuania	LIAB ELEMETA OU Neries kr. 16E LT - 48402 Kaunas	info@elemeta.lt T: +370 685 29035 F: +370 372 406540
Suomi	PL 47 00521 Helsinki	www.stanleyworks.fi customerservice.fi@sbndinc.com Puh: 010 400 4333	Malta	Energy Park - Building 03 sud, Via Energy Park 6 20871 Vimercate (MB)	www.stanley.it Tel. 039-9590-200 Fax 039-9590-313
Sverige	Box 94 431 22 Mölndal	www.stanleyworks.se kundeservice.se@sbndinc.com Fax: 31 68 60 08	Romania	Stanley Black & Decker Phoenicia Business Center Strada Turtelelor, nr 11A, Etaj 6, Modul 15, Sector 3 Bucuresti	www.stanleyworks.ro T: +4021.320.61.04/05 F: +4037.225.36.84
			Serbia	G-M&M d.o.o. Brvace 11 1290 Grosuplje Slovenija	www.g-mm.si gmm@g-mm.si T: +386 01 78 66 500 F: +386 01 78 63 023

Modellkennung(en): ST-221A-240-E					
Angabe	Symbol	Wert	Einheit	Angabe	Einheit
<b>Wärmeleistung</b>				<b>Nur bei elektrischen Speicher-Einzelraumheizgeräten: Art der Regelung der Wärmezufuhr (bitte eine Möglichkeit auswählen)</b>	
Nennwärmeleistung	$P_{nom}$	1,755	kW	manuelle Regelung der Wärmezufuhr mit integriertem Thermostat	NEIN
Mindestwärmeleistung (Richtwert)	$P_{min}$	0,0220	kW	manuelle Regelung der Wärmezufuhr mit Rückmeldung der Raum- und/oder Außentemperatur	NEIN
Maximale kontinuierliche Wärmeleistung	$P_{max,c}$	1,755	kW	elektronische Regelung der Wärmezufuhr mit Rückmeldung der Raum- und/oder Außentemperatur	NEIN
				Wärmeabgabe mit Gebläseunterstützung	NEIN
<b>Hilfsstromverbrauch</b>				<b>Art der Wärmeleistung/ Raumtemperaturkontrolle (bitte eine Möglichkeit auswählen)</b>	
Bei Nennwärmeleistung	$eI_{max}$	–	kW	einstufige Wärmeleistung, keine Raumtemperaturkontrolle	NEIN
Bei Mindestwärmeleistung	$eI_{min}$	–	kW	zwei oder mehr manuell einstellbare Stufen, keine Raumtemperaturkontrolle	NEIN
Im Bereitschaftszustand	$eI_{SB}$	–	kW	Raumtemperaturkontrolle mit mechanischem Thermostat	JA
				mit elektronischer Raumtemperaturkontrolle	NEIN
				Elektronische Raumtemperaturkontrolle und Tageszeitregelung	NEIN
				Elektronische Raumtemperaturkontrolle und Wochentagsregelung	NEIN
				<b>Sonstige Regelungsoptionen (Mehrfachnennungen möglich)</b>	
				Raumtemperaturkontrolle mit Präsenzerkennung	NEIN
				Raumtemperaturkontrolle mit Erkennung offener Fenster	NEIN
				mit Fernbedienungsoption	NEIN
				mit adaptiver Regelung des Heizbeginns	NEIN
				mit Betriebszeitbegrenzung	NEIN
				mit Schwarzkugelsensor	NEIN
Kontaktinformationen	Name und Anschrift des Herstellers oder seines Bevollmächtigten Obelis S.A. Bd. Général Wahis, 53 1030 Brussels, Belgium				



Modellkennung(en): ST-222A-240-E					
Angabe	Symbol	Wert	Einheit	Angabe	Einheit
<b>Wärmeleistung</b>				<b>Nur bei elektrischen Speicher-Einzelraumheizgeräten: Art der Regelung der Wärmezufuhr (bitte eine Möglichkeit auswählen)</b>	
Nennwärmeleistung	$P_{nom}$	1,984	kW	manuelle Regelung der Wärmezufuhr mit integriertem Thermostat	NEIN
Mindestwärmeleistung (Richtwert)	$P_{min}$	0,0214	kW	manuelle Regelung der Wärmezufuhr mit Rückmeldung der Raum- und/oder Außentemperatur	NEIN
Maximale kontinuierliche Wärmeleistung	$P_{max,c}$	1,984	kW	elektronische Regelung der Wärmezufuhr mit Rückmeldung der Raum- und/oder Außentemperatur	NEIN
				Wärmeabgabe mit Gebläseunterstützung	NEIN
<b>Hilfsstromverbrauch</b>				<b>Art der Wärmeleistung/ Raumtemperaturkontrolle (bitte eine Möglichkeit auswählen)</b>	
Bei Nennwärmeleistung	$eI_{max}$	–	kW	einstufige Wärmeleistung, keine Raumtemperaturkontrolle	NEIN
Bei Mindestwärmeleistung	$eI_{min}$	–	kW	zwei oder mehr manuell einstellbare Stufen, keine Raumtemperaturkontrolle	NEIN
Im Bereitschaftszustand	$eI_{SB}$	–	kW	Raumtemperaturkontrolle mit mechanischem Thermostat	JA
				mit elektronischer Raumtemperaturkontrolle	NEIN
				Elektronische Raumtemperaturkontrolle und Tageszeitregelung	NEIN
				Elektronische Raumtemperaturkontrolle und Wochentagsregelung	NEIN
				<b>Sonstige Regelungsoptionen (Mehrfachnennungen möglich)</b>	
				Raumtemperaturkontrolle mit Präsenzerkennung	NEIN
				Raumtemperaturkontrolle mit Erkennung offener Fenster	NEIN
				mit Fernbedienungsoption	NEIN
				mit adaptiver Regelung des Heizbeginns	NEIN
				mit Betriebszeitbegrenzung	NEIN
				mit Schwarzkugelsensor	NEIN
Kontaktinformationen	Name und Anschrift des Herstellers oder seines Bevollmächtigten Obelis S.A. Bd. Général Wahis, 53 1030 Brussels, Belgium				

# STANLEY®

STANLEY® ist eine unter Lizenz verwendete eingetragene Marke von Stanley Black & Decker, Inc.

© 2019, Obelis S.A. Registrierter Firmensitz:  
Bd. Général Wahis, 53 1030 Brussels, Belgium

Produkthersteller:

Pinnacle Climate Technologies, Inc.™  
Sauk Rapids, MN 56379

# STANLEY®

INSTRUKCJA OBSŁUGI

## Elektryczna nagrzewnica wentylatorowa

**ST-221A-240-E**  
**ST-222A-240-E**



**OSTRZEŻENIE:** Ten produkt może być wykorzystywany wyłącznie w dobrze izolowanych miejscach lub okazjonalnie.

## Definicje: Ostrzegawcze symbole i słowa dotyczące bezpieczeństwa

W tej instrukcji obsługi zastosowano następujące ostrzegawcze symbole i słowa dotyczące bezpieczeństwa, które ostrzegają użytkownika przed niebezpiecznymi sytuacjami i ryzykiem obrażeń ciała lub uszkodzenia mienia.

- ▲ **NIEBEZPIECZEŃSTWO:** oznacza sytuację bezpośredniego zagrożenia, która, jeśli nie zostanie uniknięta, spowoduje **śmierć lub poważne obrażenia ciała**.
- ▲ **OSTRZEŻENIE:** oznacza potencjalnie niebezpieczną sytuację, która, jeśli nie zostanie uniknięta, **może** spowodować **śmierć lub poważne obrażenia ciała**.
- ▲ **PRZESTROGA:** oznacza potencjalnie niebezpieczną sytuację, która, jeśli nie zostanie uniknięta, **może** spowodować **lekkie lub umiarkowane obrażenia ciała**.  
(Stosowane bez słowa) Oznacza komunikat dotyczący bezpieczeństwa.
- ▲ **UWAGA:** oznacza czynność **niedotyczącą obrażeń ciała**, która, jeśli nie zostanie uniknięta, **może** spowodować **szkody materialne**.



NR MODELU	ST-221A-240-E	ST-222A-240-E
BTU	6140	6820
MOC (W)	1800	2000
OGRZEWANA POWIERZCHNIA (m <sup>3</sup> )	15	15
ZASILANIE (V)	220-240 V~ 50/60 Hz	220-240 V~ 50/60 Hz
NATĘŻENIE PRĄDU (A)	8,2	9,1
USTAWIENIA OGRZEWANIA	2	2

DANE TECHNICZNE MOGĄ ULEĆ ZMIANIE BEZ POWIADOMIENIA.

- ▲ Sprawdzić, czy etykiety umieszczone na produkcie są czytelne i zrozumiałe. Do tego produktu dołączono etykiety w innym języku – należy się upewnić, że umieszczono je na produkcie, jeśli zostały sporządzone w głównym języku użytkownika.

- ▲ **OSTRZEŻENIE:** Przeczytać wszystkie ostrzeżenia dotyczące bezpieczeństwa i wszelkie instrukcje. Nieprzestrzeganie ostrzeżeń i instrukcji może spowodować porażenie prądem, pożar i/lub poważne obrażenia ciała.

- ▲ **OSTRZEŻENIE:** Nie wolno wprowadzać zmian do produktu ani żadnej z jego części. Może to spowodować uszkodzenie urządzenia lub obrażenia ciała.

- ▲ **OSTRZEŻENIE:** Aby zmniejszyć ryzyko urazów, należy przeczytać instrukcję obsługi.

## Elektryczna nagrzewnica wentylatorowa ST-221A-240-E/ST-222A-240-E

### OGÓLNE OSTRZEŻENIA DOTYCZĄCE BEZPIECZEŃSTWA

**⚠ NIEBEZPIECZEŃSTWO:** Przed rozpoczęciem montażu, uruchomienia lub serwisowania nagrzewnicy należy zapoznać się z zrozumieniem ze wszystkimi instrukcjami zawartymi w niniejszym podręczniku. Nieprawidłowe użytkowanie tego wentylatora może spowodować poważne obrażenia ciała.

### ZACHOWAĆ WSZYSTKIE OSTRZEŻENIA I INSTRUKCJE DO WYKORZYSTANIA W PRZYSZŁOŚCI.

#### 1) Informacje dotyczące bezpieczeństwa

**⚠ OSTRZEŻENIE:** NAGRZEWNICĘ NALEŻY UŻYTKOWAĆ WYŁĄCZNIE W SPOSÓB OPISANY W TEJ INSTRUKCJI. KAŻDE INNE UŻYCIE NIEZALECANE PRZEZ PRODUCENTA MOŻE SPOWODOWAĆ POŻAR, PORAŻENIE PRĄDEM LUB OBRAŻENIA CIAŁA.

**⚠ OSTRZEŻENIE:** MOŻE TO SPOWODOWAĆ POŻAR LUB WYBUCH! Wewnątrz nagrzewnicy znajdują się części wytwarzające gorące łuki lub iskry. Nie należy jej używać w miejscach, w których używa się lub przechowuje benzynę, farby lub ciecze łatwopalne.

**⚠ OSTRZEŻENIE:** RYZYKO POŻARU. Aby zapobiec potencjalnemu pożarowi: Nie wolno w żaden sposób blokować wlotów ani wylotów urządzenia. Nie wolno używać na miękkich powierzchniach, takich jak łóżko, które mogą zasłonić otwory. Nagrzewnicę należy umieszczać z dala od wszelkich przeszkód. Zachować minimalny odstęp 90 cm od przodu i 30 cm od boków i tyłu urządzenia. Nagrzewnicę należy utrzymywać w czystości i usuwać z niej włókna, brud oraz zanieczyszczenia (patrz rozdział „Czyszczenie i konserwacja” na stronie 4).

**⚠ OSTRZEŻENIE:** RYZYKO POŻARU. NIE WOLNO UŻYWAĆ nagrzewnicy z przedłużaczem. Nagrzewnicę podłączać bezpośrednio do gniazda prądu zmiennego 240 V.

**⚠ OSTRZEŻENIE:** MOŻE DOJŚĆ DO PRZEGRZANIA LUB POŻARU. Nie wolno stawiać nagrzewnicy za drzwiami.

**⚠ OSTRZEŻENIE:** RYZYKO POPARZENIA. Nagrzewnica rozgrzewa się podczas pracy. Aby uniknąć poparzeń, nie wolno dotykać gołą skórą gorących powierzchni. Nagrzewnicę przenosić, trzymając za uchwyty, jeśli są zamontowane.

**⚠ OSTRZEŻENIE:** RYZYKO PORAŻENIA PRĄDEM LUB OBRAŻEN CIAŁA. Przewodu nie należy prowadzić pod wykładziną. Nie należy przykrywać przewodu dywanikami, bieżnikami ani podobnymi nakryciami. Przewodu nie należy prowadzić pod meblami ani urządzeniami. Przewód należy umieścić z dala od miejsc poruszania się ludzi, aby nie spowodować niebezpieczeństwa potknięcia się i przewrócenia. Nie używać nagrzewnicy z uszkodzonym przewodem lub wtyczką, jeśli działa nieprawidłowo bądź została upuszczona lub uszkodzona w inny sposób. W takim przypadku nagrzewnicę należy wyrzucić lub oddać do autoryzowanego serwisu w celu sprawdzenia lub naprawy.

**⚠ OSTRZEŻENIE:** RYZYKO PORAŻENIA PRĄDEM. Podłączać tylko do odpowiednio uziemionych gniazdek. Nie wkładać ani nie dopuszczać do przedostania się ciał obcych do otworów wentylacyjnych lub wylotowych, ponieważ może to spowodować porażenie prądem, pożar lub uszkodzenie nagrzewnicy. Przed rozpoczęciem jakiegokolwiek konserwacji lub gdy nagrzewnica nie jest używana, odłączyć ją od źródła zasilania. W celu odłączenia nagrzewnicy należy

skrócić pokrętkę regulacji, a następnie wyjąć wtyczkę z gniazdka.

**⚠ OSTRZEŻENIE:** NIE WOLNO WIESZAĆ ŻADNYCH PRZEDMIOTÓW NA NAGRZEWNICY

**⚠ PRZESTROGA:** RYZYKO PORAŻENIA PRĄDEM. NIE OTWIERAĆ OBUJDOWY NAGRZEWNICY – WENWATRZ NIE MA CZĘŚCI, KTÓRE UŻYTKOWNIK MOŻE SERWISOWAĆ SAMODZIELNIE.

**⚠ OSTRZEŻENIE:** NIE WOLNO podejmować prób naprawy ani regulacji żadnych funkcji elektrycznych ani mechanicznych tego urządzenia. Spowoduje to unieważnienie gwarancji. Wewnątrz urządzenia nie ma części, które użytkownik może serwisować samodzielnie. Wszystkie czynności serwisowe powinny być wykonywane tylko przez wykwalifikowanych pracowników.

**⚠ OSTRZEŻENIE:** Przed użyciem nagrzewnicy należy się zapoznać ze wszystkimi instrukcjami.

– Zachować szczególną ostrożność, gdy dzieci lub osoby niepełnosprawne korzystają z nagrzewnicy lub znajdują się w jej pobliżu.

– Nie używać na zewnątrz.

– Ta nagrzewnica nie jest przeznaczona do użytkowania w łazienkach, pralniach i podobnych pomieszczeniach. Nie wolno umieszczać nagrzewnicy w miejscu, w którym może ona wpaść do wanny lub innego pojemnika z wodą.

– Nie wolno używać nagrzewnicy w miejscach wilgotnych.

– Nagrzewnicę należy zawsze umieszczać na stabilnej i równej powierzchni.

– Nie wolno stawiać nagrzewnicy przy powierzchniach z tektury lub płyty LDf.

**⚠ OSTRZEŻENIE:** URZĄDZENIE NAGRZEWA SIĘ W TRAKCIE DZIAŁANIA. NIE DOTYKAĆ. NAGRZEWNICĘ NALEŻY PRZECHODZIĆ Z DALA OD DZIECI, ZWIERZĄT, CHDZIEY I MATERIAŁÓW ŁATWOPALNYCH.

**⚠ OSTRZEŻENIE:** RYZYKO PORAŻENIA PRĄDEM ELEKTRYCZNYM!

– Unikać stosowania przedłużacza, ponieważ może on się przegrzewać i spowodować ryzyko pożaru. Jeśli użycie przedłużacza jest konieczne, należy używać wyłącznie 3-punktowego uziemionego przedłużacza, którego parametry znamionowe odpowiadają co najmniej znamionowej liczbie amperów tej nagrzewnicy.

– Należy ZAWSZE stosować zasilanie elektryczne o parametrach (napięciu i częstotliwości) określonych na tabliczce znamionowej nagrzewnicy.

– Nieużywany nagrzewnicę należy ZAWSZE odłączyć od zasilania.

– Nagrzewnicę należy ZAWSZE montować w taki sposób, aby uniknąć wystawienia urządzenia na bezpośrednie działanie rozpylonej wody, deszczu, kąpiącej wody lub wiatru.

– Nie wolno umieszczać żadnych materiałów łatwopalnych w pobliżu nagrzewnicy.

**⚠ OSTRZEŻENIE:** NIEWŁAŚCIWE PODŁĄCZENIE PRZEWODU UZIEMIĄCEGO URZĄDZENIA MOŻE SPOWODOWAĆ RYZYKO PORAŻENIA PRĄDEM. W PRZYPADKU WATPLIWOŚCI, CZY GNIAZDO ZOSTAŁO PRAWDŁOWO UZIEMIIONE, NALEŻY SKONTAKTOWAĆ SIĘ Z WYKWALIFIKOWANYM ELEKTRYKIEM LUB SERWISANTEM. NIE NALEŻY ZMIENIAC WTYCZKI DOŁĄCZONEJ DO URZĄDZENIA – JEŚLI WTYCZKA NIE PASUJE DO GNIAZDKA, NALEŻY ZLECIC ZAMONTOWANIE ODPOWIEDNIEGO GNIAZDKA WYKWALIFIKOWANEMU ELEKTRYKOWI.

#### MINIMALNA ODLEGŁOŚĆ OD MATERIAŁÓW ŁATWOPALNYCH

NR MODELU	ST-221A-240-E	ST-222A-240-E
PRZEDNIA CZĘŚĆ	90 CM	90 CM
GÓRNA CZĘŚĆ	30 CM	30 CM
BOCZNE CZĘŚCI	30 CM	30 CM
TYLNA CZĘŚĆ	30 CM	30 CM

## ELEMENTY

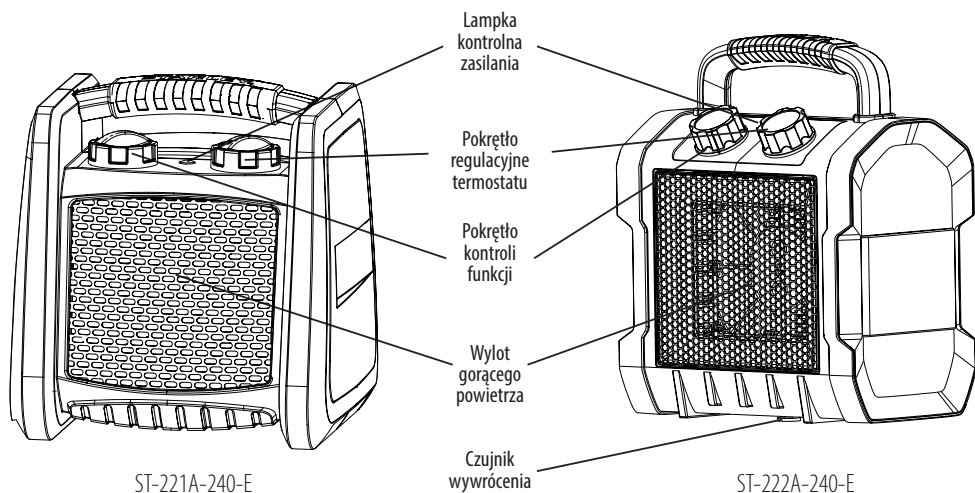

ST-221A-240-E

ST-222A-240-E

## DZIAŁANIE

- Ustawić nagrzewnicę w prawidłowej pozycji na stabilnej i równej powierzchni, w bezpiecznej odległości od palnych lub mokrych elementów.
- Podłączyć nagrzewnicę wentylatorową do odpowiedniego źródła zasilania.
- Ustawić na termostacie maksymalną temperaturę.
- Nagrzewnica wentylatorowa zostanie włączona, gdy z poziomu pokrętki funkcji wybrane zostanie jedno z dwóch dostępnych ustawień.
- Po osiągnięciu w pomieszczeniu odpowiedniej temperatury należy przestawić pokrętko termostatu do pozycji początkowej, co spowoduje wyłączenie się elementów grzewczych.

## Instrukcje dla termostatu

- Ustawić na termostacie „MAX” i umożliwić nagrzewnicę pracę z maksymalną mocą. Po osiągnięciu odpowiedniej temperatury w pomieszczeniu należy przestawić termostat w lewo, tak aby urządzenie zostało wyłączone.
- Termostat będzie się wówczas automatycznie włączał i wyłączał, aby kontrolować temperaturę w pomieszczeniu zgodnie z określonymi parametrami i utrzymywał ją na tym samym poziomie.

**UWAGA:** Podczas pierwszego korzystania z nagrzewnicy może się z niej wydobywać niewielka ilość dymu. Jest to zjawisko normalne i po chwili ustąpi. Element grzewczy jest wykonany ze stali i podczas produkcji został pokryty cienką warstwą oleju zabezpieczającego. Dym powstaje na skutek podgrzania pozostałości tego oleju.

USTAWIENIE	FUNKCJA
○	URZĄDZENIE JEST WYŁĄCZONE
⋈	WENTYLATOR PRACUJE – BRAK OGRZEWANIA
☀	WENTYLATOR PRACUJE – POŁOWICZNE OGRZEWANIE
☀	WENTYLATOR PRACUJE – MAKSYMALNE OGRZEWANIE

UWAGA: GDY NAGRZEWNICA PRACUJE, JEDNOCZEŚNIE Z NIĄ PRACUJE RÓWNIEŻ WENTYLATOR

## Automatyczne zabezpieczenie przed przegrzaniem

- Nagrzewnica jest wyposażona w wewnętrzny, zabezpieczający termostat ograniczający oraz obwód chroniący przed przegrzaniem. Po wykryciu nadmiernej temperatury układ automatycznie wyłączy nagrzewnicę.

## Czyszczenie i konserwacja

- Przed przystąpieniem do czyszczenia urządzenia należy je odłączyć od zasilania i odczekać, aż ostygnie.
- Aby oczyścić zewnętrzną powłokę urządzenia, przecierać ją często miękką gąbką. W przypadku większych zabrudzeń obudowę należy umyć gąbką zamoczoną w wodzie o temperaturze poniżej 50°C z dodatkiem łagodnego środka czyszczącego, a następnie wytrzeć do sucha czystą szmatką. Należy uważać, aby woda nie dostała się do wnętrza urządzenia.
- Aby chronić obudowę, zabrania się spryskiwania wodą nagrzewnicą. Zabrania się również stosowania rozpuszczalników, takich jak benzyna, octan izoamylu, toluen itd. do czyszczenia nagrzewnic.
- Nie zanużać nagrzewnic w wodzie.
- Przed użyciem odczekać, aż wyschnie.

## ROZWIĄZYWANIE PROBLEMÓW

Problem	Przyczyna	Rozwiązanie
Element grzewczy nie żarzy się na czerwono.	1. Element grzewczy jest wykonany ze stali nierdzewnej i nie żarzy się w celu wygenerowania ciepła.	1. Nagrzewnica działa prawidłowo.
Nie można odczuć przepływu ciepła lub powietrza.	1. Brak zasilania nagrzewnic. 2. Nagrzewnica nie stoi na równej powierzchni. (ST-222A-240-E) 3. W pomieszczeniu osiągnięto żądaną temperaturę.	1. Sprawdź podłączenie do zasilania / podłączyć do zasilania. Główna lampka kontrolna zasilania powinna się świecić. 2. Model ST-222A-240-E wyposażono w czujnik wyrównania na dole nagrzewnic. Sprawdź, czy nagrzewnica stoi na równej powierzchni. 3. Termostat zostanie wyłączony po osiągnięciu w pomieszczeniu żądanej temperatury. Nagrzewnica działa prawidłowo.



### UTYLIZACJA

Ten symbol na produkcie lub jego opakowaniu wskazuje, że urządzenie nie należy traktować jako zwykłego odpadu z gospodarstwa domowego, lecz należy je przekazać do punktu zbiórki urządzeń elektrycznych i elektronicznych przeznaczonych do recyklingu.

Właściwa metoda utylizacji produktu przez użytkownika chroni środowisko oraz zdrowie ludzi. Niewłaściwa metoda utylizacji produktu stanowi zagrożenie dla zdrowia i środowiska.

Więcej informacji na temat recyklingu produktu można uzyskać w lokalnym urzędzie miejskim, firmie świadczącej usługi w zakresie wywozu odpadów lub w punkcie zakupu produktu.



**OSTRZEŻENIE:** Zabrania się przykrywania nagrzewnic; może to doprowadzić do jej przegrzania.

Aby uniknąć zagrożenia, w przypadku uszkodzenia przewodu zasilającego, jego wymianę może przeprowadzić jedynie producent, serwisant lub podobnie wykwalifikowana osoba. Nagrzewnicy nie wolno umieszczać bezpośrednio pod gniazdkiem sieciowym.

Zabrania się eksploatacji nagrzewnic w pobliżu wanny, prysznica bądź basenu kąpielowego.

Nie wolno wyrzucać urządzenia do kołowego kontenera na odpady. Nie wolno pozbawiać się urządzeń elektrycznych jako niesortowanych odpadów komunalnych; należy korzystać z osobnych miejsc zbiórki odpadów. Informacje dotyczące dostępnych można uzyskać u lokalnych władz. Jeżeli urządzenia elektryczne zostaną wyrzucone na składowisko odpadów lub wysypisko, może nastąpić wyciek substancji niebezpiecznych do wód gruntowych i przedostanie się ich do łańcucha pokarmowego, co zagraża zdrowiu i dobru ludzi.

Zabrania się przykrywania nagrzewnic; może to doprowadzić do jej przegrzania.

Urządzenie może być używane przez dzieci od 8. roku życia i osoby upośledzone fizycznie, sensorycznie lub psychicznie bądź niemające doświadczenia ani wiedzy wyłącznie pod warunkiem, że pozostają one pod nadzorem lub zostały poinstruowane w zakresie bezpiecznego użytkowania urządzenia i rozumieją związane z nim zagrożenia. Należy dopilnować, aby dzieci nie bawiły się urządzeniem. Dzieci nie powinny czyścić, ani przeprowadzać konserwacji urządzenia bez nadzoru.

Dzieci poniżej 3. roku życia nie powinny być dopuszczane do urządzenia, chyba że będą pod stałym nadzorem.

Dzieci w wieku od lat 3 do 8 mogą włączać/wyłączać urządzenie wyłącznie wtedy, gdy zostało ono zamontowane w przewidzianym przez producenta normalnym położeniu roboczym i jeśli pozostają one pod nadzorem lub zostały poinstruowane w zakresie bezpiecznego użytkowania urządzenia i rozumieją związane z nim zagrożenia. Dzieci w wieku od lat 3 do 8 nie mogą podłączać urządzenia do zasilania, regulować go, czyścić ani wykonywać konserwacji.



**PRZESTROGA:** Niektóre części tego urządzenia nagrzewają się do bardzo wysokich temperatur i mogą powodować poparzenia. Należy zachować szczególną ostrożność w obecności dzieci oraz osób szczególnie narażonych.



**OSTRZEŻENIE:** Nagrzewnica nie jest wyposażona w urządzenie do regulacji temperatury pokojowej. Nagrzewnicy nie należy używać w małych pomieszczeniach, w których przebywają osoby niebędące w stanie samodzielnie opuścić pomieszczenia, chyba że znajdują się one pod ciągłym nadzorem

## OGRANICZONA GWARANCJA

Firma Pinnacle Climate Technologies, Inc. gwarantuje tylko pierwszemu nabywcy detalicznemu, że niniejszy produkt będzie pozbawiony wad materiałowych i produkcyjnych przez okres jednego (1) roku od daty pierwszego zakupu. Produkt ten należy prawidłowo zainstalować, konserwować i eksploatować zgodnie z dostarczoną instrukcją.

Firma Pinnacle Climate Technologies, Inc. wymaga przedstawienia stosownego potwierdzenia daty zakupu urządzenia u autoryzowanego sprzedawcy detalicznego lub dystrybutora. Dlatego należy zachować paragon, fakturę lub anulowany czek dotyczący pierwotnego zakupu. Niniejsza ograniczona gwarancja ogranicza się do naprawy lub wymiany części, które okażą się wadliwe podczas normalnego użytkowania i serwisowania w okresie gwarancyjnym, co firma Pinnacle Climate Technologies, Inc. ustali według własnego uznania.

Gwarancja ta nie dotyczy produktów zakupionych do wynajęcia.

Niniejsza ograniczona gwarancja nie obejmuje wymiany ani napinania pasów, awarii lub trudności eksploatacyjnych wynikających z normalnego zużycia, wypadków, nadmiernego użytkowania, niewłaściwej eksploatacji, modyfikacji, niewłaściwego zastosowania, nieprawidłowej instalacji lub konserwacji oraz serwisowania przez użytkownika lub jakkolwiek stronę trzecią. Nie obejmuje ona również przypadków niewykonywania normalnej i okresowej konserwacji wentylatora, uszkodzeń podczas transportu, uszkodzeń spowodowanych przez owady, ptaki lub jakiegokolwiek inne zwierzęta, a także uszkodzeń wynikających z warunków atmosferycznych. Ponadto ograniczona gwarancja nie obejmuje uszkodzeń wykończenia, takich jak rysy, wgniecenia, przebarwienia, rdza lub inne uszkodzenia spowodowane warunkami atmosferycznymi po zakupie urządzenia.

Wszelkie koszty transportu związane ze zwrotem uszkodzonego produktu lub jego części ponosi nabywca. Po otrzymaniu uszkodzonego urządzenia firma Pinnacle Climate Technologies, Inc. sprawdzi je i ustali, czy jest uszkodzone.

Firma Pinnacle Climate Technologies, Inc. naprawi lub wymieni i zwróci urządzenie, za które koszty przesyłki opłacono z góry. Jeśli firma Pinnacle Climate Technologies, Inc. stwierdzi, że urządzenie jest w normalnym stanie roboczym lub nie jest uszkodzone, zostanie ono zwrócone przesyłką opłaconą.

Niniejsza ograniczona gwarancja zastępuje wszelkie inne wyraźne gwarancje. Firma Pinnacle Climate Technologies, Inc. zręka się wszelkich gwarancji na produkty zakupione od sprzedawców innych niż jej autoryzowani sprzedawcy detaliczni lub dystrybutorzy.

GWARANCJA OGRANICZONA WYGASA PO UPŁYWIE JEDNEGO (1) ROKU, A FIRMA Pinnacle Climate Technologies, Inc. ZRZEKA SIĘ WSZELKICH GWARANCJI DOROZUMIANYCH, W TYM BEZ OGRANICZEŃ DOROZUMIANYCH GWARANCJI POKUPNOŚCI I PRZYDATNOŚCI DO OKREŚLONEGO ZASTOSOWANIA. PONADTO FIRMA Pinnacle Climate Technologies, Inc. ZRZEKA SIĘ WSZELKIEJ ODPOWIEDZIALNOŚCI WOBEC NABYWCY LUB STRONY TRZECIEJ ZA JAKIEKOLWIEK SZKODY SPECJALNE, POŚREDNIE, DOMNIEMANE, UBOCZNE LUB WYNIKOWE. Firma Pinnacle Climate Technologies, Inc. nie ponosi odpowiedzialności za żadne wady spowodowane przez strony trzecie. Niniejsza ograniczona gwarancja nadaje nabywcy określone prawa; mogą się one różnić w zależności od miejsca zamieszkania nabywcy. Niektóre państwa nie zezwalają na wyłączenie lub ograniczenie szkód specjalnych, ubocznych lub wynikowych lub ograniczenia dotyczące okresu trwania gwarancji, zatem powyższe wyłączenie i ograniczenia mogą nie stosować się do pewnych użytkowników.

Firma Pinnacle Climate Technologies, Inc. nie upoważnia żadnej osoby ani firmy do przyjęcia w jej imieniu jakiegokolwiek innych zobowiązań lub odpowiedzialności w związku ze sprzedażą, montażem, użytkowaniem, usuwaniem, zwrotem lub wymianą jej urządzeń, a żadne oświadczenia tego rodzaju nie są wiążące dla firmy Pinnacle Climate Technologies, Inc.

Przy składaniu reklamacji w firmie Pinnacle Climate Technologies, Inc. należy zawsze podawać numer modelu i numer seryjny. Dla własnej wygody należy wpisać te numery w poniższe pola.

Nr modelu: \_\_\_\_\_

Nr seryjny: \_\_\_\_\_

Data zakupu: \_\_\_\_\_



# STANLEY®

## SERWIS

Belgique et Luxembourg België en Luxemburg	E. Walschaertstraat 14 2800 Mechelen Belgium	www.stanleyworks.be Enduser.be@SBdInc.com BE-NL= +32 15 47 37 65 BE-FR = +32 15 47 37 64 BE Fax: +32 15 47 37 100	United Kingdom	210 Bath Road; Slough, Berks SL1 3YD	www.stanleytools.co.uk Tel: +44 (0)1753 511234 Fax: +44 (0)1753 512365
Danmark	Roskildevej 22 2620 Albertslund	www.stanleyworks.dk kundeservice.dk@sbdinc.com Fax: 70224910	Hungary	Rotel Kft. 1163 Budapest, Thököly út 17.	www.stanleyworks.hu service@rotelkft.hu Tel: +36 1 404-0014 Fax: +36 1 403-2260
Deutschland	Richard Klingner Str. 11 65510 Idstein	www.stanleyworks.de info@sbdinc.de Tel: 06126-21-1 Fax: 06126-21-2770	Czech Republic	BAND SERVIS CZ s.r.o. K Pasekam 4440 760 01 Zlín, Czech Republic	www.stanleyworks.cz http://www.bandservis.cz Tel.: +420 577 008 550 Fax: +420 577 008 559
Ελλάδα	Ηρώπολις Τόπος 2 - Χόλυ Αδών Αχαΐας -19300 - Αρτακή - Αρτακή	www.stanley.gr Greece.Services@sbdinc.com Tηλ: +30 210 8985208 Φαξ: +30 210 5597598	Slovakia	BAND SERVIS s.r.o. Paulínska 22 917 01 Trnava, Slovakia	www.bandservis.sk Tel.: +421 335 511 063 Fax: +421 335 512 624
España	Parque de Negocios "Mas Blau" Edificio Muntadas, c/Bergadá, 1, Of. A6 08820 El Prat de Llobregat (Barcelona)	www.stanleyworks.es respuesta.postventa@sbdinc.com Tel: 934 797 400 Fax: 934 797 419	Poland	Ergatech ul. Bakaliowa 26 05-080 Mościska	www.stanleyworks.pl Tel.: +48 22 431 05 00 Fax: +48 22 468 87 35
France	5, allée des hêtres BP 30084, 69579 Limonest Cedex	www.stanleyoutilage.fr scufr@sbdinc.com Tel: 04 72 20 39 77 Fax: 04 72 20 39 00	Slovenia	G-M&M d.o.o. Brvace 11 1290 Grosuplje Slovenija	www.g-mm.si gmm@g-mm.si T: +386 01 78 66 500 F: +386 01 78 63 023
Schweiz Suisse Svizzera	In der Luberzen 42 8902 Urdorf	www.stanleyworks.ch verkauf@ch.sbd@sbdinc.com Tel: 044 - 755 60 70 Fax: 044 - 730 70 67	Cyprus	IOANNOU J. 4A Ath. Diakou street 1046- Nicosia - Cyprus	ioannou.ioannis@cytanet.com.cy Tel: +357 22344302 Fax: +357 22348098
Irland	210 Bath Road; Slough, Berks SL1 3YD UK	www.stanleytools.co.uk Tel: +44 (0)1753 511234 Fax: +44 (0)1753 512365	Bosnia-Herzegovina	G-M&M d.o.o. Brvace 11 1290 Grosuplje Slovenija	www.g-mm.si gmm@g-mm.si T: +386 01 78 66 500 F: +386 01 78 63 023
Italia	Energy Park - Building 03 sud Via Energy Park 6 20871 Vimercate (MB)	www.stanley.it Tel. 039-9590-200 Fax 039-9590-313	Bulgaria	TASHEV-GALVING LTD 68 KLIMENT OHRIDSKI BLVD. 1756 Sofia, Bulgaria	www.tashev-galving.com T: +359 2 700 45 45 4 F: +359 (2) 439 21 12
Nederlands	Stanley Black & Decker Netherlands B.V. Postbus 83 6120 AD Born	www.stanleyworks.nl Enduser.NL@SBdInc.com Tel: +31 164 28 30 63 NL Fax: +31 164 28 32 00	Croatia	G-M&M d.o.o. Brvace 11 1290 Grosuplje Slovenija	www.g-mm.si gmm@g-mm.si T: +386 01 78 66 500 F: +386 01 78 63 023
Norge	Postboks 4613, Nydalen 0405 Oslo	www.stanleyworks.no kundeservice.no@sbdinc.com Fax: 45 25 08 00	Estonia	AS Tallmac Mustame tee 44, EE-10621 Tallinn	www.tallmac.ee/est T: +372 6562999 F: +372 6562855
Österreich	Oberlaaerstrasse 248 A-1230 Wien	www.stanleyworks.de service.austria@sbdinc.com Tel: 01 - 66116 - 0 Fax: 01 - 66116 - 14	Latvia	LIC GOTIUS SIA Ulbrokas Str. LT - 1021 Riga	www.ligotus.lv T: +371 67556949 F: +371 67555140
Portugal	Quinta da Fonte - Edificio Q55 D. Diniz Rua dos Malhões, 2 e 2A - Piso 2 Esquerdo 2770 - 071 Paço de Arcos	www.stanleyworks.pt resposta.posvenda@sbdinc.com Tel: 214 66 75 00 Fax: 214 66 75 75	Lithuania	UAB ELEMETA OU Neries kr. 16E LT - 48402 Kaunas	info@elemeta.lt T: +370 685 29035 F: +370 372 406540
Suomi	PL 47 00521 Helsinki	www.stanleyworks.fi customerservice.fi@sbdinc.com Puh: 010 400 4333	Malta	EnergyPark - Building 03 sud, Via Energy Park 6 20871 Vimercate (MB)	www.stanley.it Tel. 039-9590-200 Fax 039-9590-313
Sverige	Box 94 431 22 Mölndal	www.stanleyworks.se kundservice.se@sbdinc.com Fax: 31 68 60 08	Romania	Stanley Black & Decker Phoenicia Business Center Strada Turturelelor, nr 11A, Etaj 6, Modul 15, Sector 3 Bucuresti	www.stanleyworks.ro T: +4021.320.61.04/05 F: +4037.225.36.84
			Serbia	G-M&M d.o.o. Brvace 11 1290 Grosuplje Slovenija	www.g-mm.si gmm@g-mm.si T: +386 01 78 66 500 F: +386 01 78 63 023

Identyfikatory modeli: ST-221A-240-E					
Parametr	Oznaczenie	Wartość	Jednostka	Parametr	Jednostka
<b>Moc cieplna</b>				<b>Sposób doprowadzania ciepła wyłącznie w przypadku elektrycznych miejscowych ogrzewaczy pomieszczeń (należy wybrać jedną opcję)</b>	
Nominalna moc cieplna	$P_{nom}$	1,755	kW	ręczny regulator doprowadzania ciepła z wbudowanym termostatem	NIE
Minimalna moc cieplna (orientacyjna)	$P_{min}$	0,0220	kW	ręczny regulator doprowadzania ciepła z pomiarem temperatury w pomieszczeniu lub na zewnątrz	NIE
Maksymalna stała moc cieplna	$P_{max,c}$	1,755	kW	elektroniczny regulator doprowadzania ciepła z pomiarem temperatury w pomieszczeniu i/lub na zewnątrz	NIE
				moc cieplna regulowana wentylatorem	NIE
<b>Zużycie energii elektrycznej na potrzeby własne</b>				<b>Rodzaj mocy cieplnej / regulacja temperatury w pomieszczeniu (należy wybrać jedną opcję)</b>	
Przy nominalnej mocy cieplnej	$el_{max}$	Nd.	kW	jednostopniowa moc cieplna bez regulacji temperatury w pomieszczeniu	NIE
Przy minimalnej mocy cieplnej	$el_{min}$	Nd.	kW	co najmniej dwa ręczne stopnie bez regulacji temperatury w pomieszczeniu	NIE
W trybie czuwania	$el_{SB}$	Nd.	kW	mechaniczna regulacja temperatury w pomieszczeniu za pomocą termostatu	TAK
				elektroniczna regulacja temperatury w pomieszczeniu	NIE
				elektroniczna regulacja temperatury w pomieszczeniu ze sterownikiem dobowym	NIE
				elektroniczna regulacja temperatury w pomieszczeniu ze sterownikiem tygodniowym	NIE
				<b>Inne opcje regulacji (można wybrać kilka)</b>	
				regulacja temperatury w pomieszczeniu z wykrywaniem obecności	NIE
				regulacja temperatury w pomieszczeniu z wykrywaniem otwartego okna	NIE
				z regulacją na odległość	NIE
				z adaptacyjną regulacją startu	NIE
				z ograniczeniem czasu pracy	NIE
				z czujnikiem ciepła promieniowania	NIE
Dane teleadresowe	Nazwa / imię i nazwisko oraz adres producenta lub jego upoważnionego przedstawiciela: Obelis S.A. Bd. Général Wahis, 53 1030 Brussels, Belgium				

Identyfikatory modeli: ST-222A-240-E					
Parametr	Oznaczenie	Wartość	Jednostka	Parametr	Jednostka
<b>Moc cieplna</b>				<b>Sposób doprowadzania ciepła wyłącznie w przypadku elektrycznych miejscowych ogrzewaczy pomieszczeń (należy wybrać jedną opcję)</b>	
Nominalna moc cieplna	$P_{nom}$	1,984	kW	ręczny regulator doprowadzania ciepła z wbudowanym termostatem	NIE
Minimalna moc cieplna (orientacyjna)	$P_{min}$	0,0214	kW	ręczny regulator doprowadzania ciepła z pomiarem temperatury w pomieszczeniu lub na zewnątrz	NIE
Maksymalna stała moc cieplna	$P_{max,c}$	1,984	kW	elektroniczny regulator doprowadzania ciepła z pomiarem temperatury w pomieszczeniu i/lub na zewnątrz	NIE
				moc cieplna regulowana wentylatorem	NIE
<b>Zużycie energii elektrycznej na potrzeby własne</b>				<b>Rodzaj mocy cieplnej / regulacja temperatury w pomieszczeniu (należy wybrać jedną opcję)</b>	
Przy nominalnej mocy cieplnej	$eI_{max}$	Nd.	kW	jednostopniowa moc cieplna bez regulacji temperatury w pomieszczeniu	NIE
Przy minimalnej mocy cieplnej	$eI_{min}$	Nd.	kW	co najmniej dwa ręczne stopnie bez regulacji temperatury w pomieszczeniu	NIE
W trybie czuwania	$eI_{SB}$	Nd.	kW	mechaniczna regulacja temperatury w pomieszczeniu za pomocą termostatu	TAK
				elektroniczna regulacja temperatury w pomieszczeniu	NIE
				elektroniczna regulacja temperatury w pomieszczeniu ze sterownikiem dobowym	NIE
				elektroniczna regulacja temperatury w pomieszczeniu ze sterownikiem tygodniowym	NIE
				<b>Inne opcje regulacji (można wybrać kilka)</b>	
				regulacja temperatury w pomieszczeniu z wykrywaniem obecności	NIE
				regulacja temperatury w pomieszczeniu z wykrywaniem otwartego okna	NIE
				z regulacją na odległość	NIE
				z adaptacyjną regulacją startu	NIE
				z ograniczeniem czasu pracy	NIE
				z czujnikiem ciepła promieniowania	NIE
Dane teleadresowe	Nazwa / imię i nazwisko oraz adres producenta lub jego upoważnionego przedstawiciela: Obelis S.A. Bd. Général Wahis, 53 1030 Brussels, Belgium				

# STANLEY®

STANLEY® stanowi zastrzeżony znak towarowy Stanley Black & Decker, Inc. używany na mocy licencji.

© 2019, Obelis S.A. z siedzibą pod adresem:  
Bd. Général Wahis, 53 1030 Brussels, Belgium

Produkt wykonany przez:

Pinnacle Climate Technologies, Inc.™  
Sauk Rapids, MN 56379

# STANLEY®

MANUALE DI ISTRUZIONI

## Termoventilatore elettrico

**ST-221A-240-E**  
**ST-222A-240-E**



---

**AVVERTENZA** – Questo apparecchio è adatto all'uso esclusivamente in spazi ben isolati o per impieghi occasionali.

## Definizioni – Simboli e diciture degli avvisi di sicurezza

Il presente manuale di istruzioni usa i simboli e le diciture di sicurezza seguenti per avvisare gli utenti in merito a situazioni pericolose e rischi per l'incolumità personale o danni alle cose.

- ▲ **PERICOLO** – Indica una situazione di pericolo imminente che, se non evitata, **provoca la morte o lesioni gravi**.
- ▲ **AVVERTENZA** – Indica una situazione di pericolo potenziale che, se non evitata, **può provocare la morte o lesioni gravi**.
- ▲ **ATTENZIONE** – Indica una situazione di pericolo potenziale che, se non evitata, **potrebbe provocare lesioni lievi o moderate**.  
(Simbolo senza diciture) – Indica un messaggio relativo alla sicurezza.
- ▲ **AVVISO** – Indica una pratica che **non mette a rischio l'incolumità personale ma che, se non evitata, potrebbe provocare danni alle cose**.



N. MODELLO	ST-221A-240-E	ST-222A-240-E
BTU	6140	6820
WATT	1800	2000
AREA RISCALDATA (M <sup>3</sup> )	15	15
TENSIONE (VOLT)	220-240 V ~ 50/60 Hz	220-240 V ~ 50/60 Hz
AMPERAGGIO	8,2	9,1
IMPOSTAZIONI DI CALORE	2	2

SPECIFICHE SOGGETTE A MODIFICHE SENZA PREAVVISO.

- ▲ Assicurarsi di leggere e comprendere le etichette applicate al prodotto. Sono fornite in dotazione etichette in altre lingue. Assicurarsi di apporre al prodotto le etichette nella lingua principale dell'utente.

- ▲ **AVVERTENZA** – Leggere tutte le avvertenze di sicurezza e tutte le istruzioni. La mancata osservanza delle avvertenze e delle istruzioni può provocare scosse elettriche, incendi e/o gravi lesioni.

- ▲ **AVVERTENZA** – Non modificare mai il prodotto o le sue parti. In caso contrario, si possono provocare lesioni personali o danni alle cose.

- ▲ **AVVERTENZA** – Per ridurre il rischio di lesioni, leggere il manuale di istruzioni.

## Termoventilatore elettrico ST-221A-240-E / ST-222A-240-E

### INFORMAZIONI DI SICUREZZA GENERALI

**⚠ PERICOLO** – Prima di assemblare, usare o riparare questo apparecchio, leggere e comprendere tutte le istruzioni riportate in questo manuale. L'uso improprio dell'apparecchio può provocare gravi lesioni.

### CONSERVARE TUTTE LE AVVERTENZE E LE ISTRUZIONI PER L'USO FUTURO.

#### 1) Informazioni di sicurezza

**⚠ AVVERTENZA** – USARE QUESTO APPARECCHIO SOLO NEL MODO DESCRITTO NEL PRESENTE MANUALE. QUALSIASI ALTRO UTILIZZO CHE NON SIA CONSIGLIATO DAL PRODUTTORE PUÒ CAUSARE INCENDI, SCOSSE ELETTRICHE O LESIONI PERSONALI.

**⚠ AVVERTENZA** – RISCHIO DI INCENDIO O ESPLOSIONE. L'apparecchio contiene al suo interno componenti in grado di creare archi elettrici o scintille. Non usarlo in ambienti in cui vengono usati o conservati liquidi infiammabili, benzina o vernici.

**⚠ AVVERTENZA** – RISCHIO DI INCENDIO. Per prevenire gli incendi, non ostruire le prese d'aria o gli sfuocati in alcun modo. Non usare l'apparecchio su superfici morbide, come i letti, dove le aperture possono risultare ostruite. L'apparecchio deve essere tenuto lontano da qualsiasi potenziale ostruzione. Mantenere uno spazio libero di almeno 90 cm anteriormente e 30 cm lateralmente e posteriormente. L'apparecchio deve essere tenuto privo di sporco, scorie e polvere (vedere "Pulizia e manutenzione" a pagina 4).

**⚠ AVVERTENZA** – RISCHIO DI INCENDIO. NON usare l'apparecchio con un cavo di prolunga. Collegarlo direttamente a una presa da 240 V CA.

**⚠ AVVERTENZA** – RISCHIO DI SURRISCALDAMENTO O INCENDIO. Non collocare l'apparecchio dietro alle porte.

**⚠ AVVERTENZA** – RISCHIO DI USTIONI. Questo apparecchio si riscalda durante l'uso. Per evitare di bruciarsi, non toccare le superfici roventi con la pelle nuda. Per spostare l'apparecchio, usare le maniglie, se presenti.

**⚠ AVVERTENZA** – RISCHIO DI SCOSSE ELETTRICHE O LESIONI. Non far passare il cavo sotto la moquette. Non coprire il cavo con tappeti, guide o coperture simili. Non far passare il cavo sotto mobili o elettrodomestici. Non disporre il cavo in aree di passaggio e dove possa fare inciampare. Non usare l'apparecchio se il cavo o la spina sono danneggiati o se l'apparecchio funziona male, è stato fatto cadere o presenta danni di altro tipo. Smaltire l'apparecchio o restituirlo a un centro di assistenza autorizzato per l'esame o la riparazione.

**⚠ AVVERTENZA** – RISCHIO DI SCOSSE ELETTRICHE. Usare solo prese dotate di messa a terra. Non inserire né lasciare penetrare corpi estranei nelle aperture di ventilazione o di sfuocato, in quanto si possono causare scosse elettriche, incendi o danni all'apparecchio. Scollegare l'apparecchio quando non è in uso o prima di effettuare la manutenzione. Per scollegarlo, impostare il calore al minimo e poi staccare la spina dalla presa.

**⚠ AVVERTENZA** – NON APPENDERE MAI ALCUN OGGETTO ALL'APPARECCHIO.

**⚠ ATTENZIONE** – RISCHIO DI SCOSSE ELETTRICHE. NON APRIRE L'INVOLUCRO DELL'APPARECCHIO: NON CONTIENE PARTI RIPARABILI DALL'UTENTE.

**⚠ AVVERTENZA** – NON tentare di riparare o regolare le funzioni elettriche o meccaniche dell'apparecchio. Tali interventi rendono nulla la garanzia. L'interno dell'apparecchio non contiene parti riparabili dall'utente. Tutti gli interventi di riparazione o manutenzione devono essere eseguiti da personale qualificato.

**⚠ AVVERTENZA** – Leggere tutte le istruzioni prima di usare questo apparecchio.

- Prestare estrema attenzione quando l'apparecchio viene usato da bambini e persone disabili o in loro presenza.
- Non usare l'apparecchio all'aperto.
- Questo apparecchio non è destinato all'uso in bagni, lavanderie e simili locali al chiuso. Non posizionare mai l'apparecchio in luoghi dove possa cadere in una vasca o in altri recipienti d'acqua.
- Non usare l'apparecchio in luoghi bagnati.
- Collocare sempre l'apparecchio su una superficie stabile e piana.
- Non posizionare l'apparecchio contro superfici di cartone o fibra di legno a bassa densità.

**⚠ AVVERTENZA** – L'APPARECCHIO È CALDO DURANTE IL FUNZIONAMENTO. NON TOCCARLO. TENERE L'APPARECCHIO LONTANO DA INDUMENTI E MATERIALI INFIAMMABILI E FUORI DALLA PORTATA DI BAMBINI E ANIMALI.

**⚠ AVVERTENZA** – RISCHIO DI SCOSSE ELETTRICHE.

- Evitare di usare cavi di prolunga perché possono surriscaldarsi e causare un rischio di incendio. Se si rende necessario usare un cavo di prolunga, assicurarsi che abbia una spina tripolare dotata di messa a terra e amperaggio almeno pari a quello dell'apparecchio.
- Usare SEMPRE una fonte di alimentazione elettrica che corrisponda esclusivamente alle specifiche di tensione e frequenza indicate sulla targhetta del modello dell'apparecchio.
- Scollegare SEMPRE l'apparecchio dalla fonte di alimentazione elettrica quando non è in uso.
- Installare SEMPRE l'apparecchio in modo che non sia esposto direttamente a pioggia, gocce o spruzzi d'acqua e vento.
- Tenere tutti i materiali combustibili lontano da questo apparecchio.

**⚠ AVVERTENZA** – UNA MESSA A TERRA INADEGUATA PUÒ PROVOCARE UN RISCHIO DI SCOSSE ELETTRICHE. IN CASO DI DUBBI RIGUARDO ALL'ADEGUATEZZA DELLA MESSA A TERRA DELLA PRESA ELETTRICA, RIVOLGERSI A UN TECNICO O A UN ELETTRICISTA QUALIFICATO. NON MODIFICARE LA SPINA FORNITA CON L'APPARECCHIO. SE NON È ADATTA ALLA PRESA ELETTRICA CHE SI INTENDE USARE, RIVOLGERSI A UN ELETTRICISTA QUALIFICATO AFFINCHÉ SOSTITUISCA LA PRESA.

#### DISTANZE MINIME DA MATERIALI COMBUSTIBILI

N. MODELLO	ST-221A-240-E	ST-222A-240-E
ANTERIORMENTE	90 CM	90 CM
SUPERIORMENTE	30 CM	30 CM
LATERALMENTE	30 CM	30 CM
POSTERIORMENTE	30 CM	30 CM

## CARATTERISTICHE

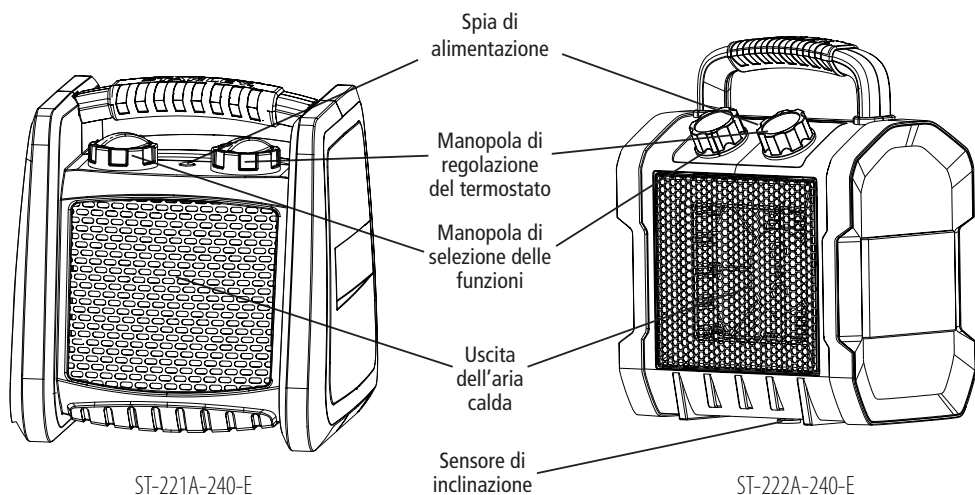

## FUNZIONAMENTO

- Collocare l'apparecchio in modo che rimanga in posizione verticale su una superficie piana e stabile, a distanza di sicurezza da ambienti umidi e oggetti infiammabili.
- Collegare l'apparecchio a una fonte di alimentazione elettrica idonea.
- Impostare la manopola del termostato alla massima temperatura.
- Il termoventilatore si accende quando la manopola delle funzioni viene regolata su una delle due impostazioni di calore.
- Una volta che la stanza raggiunge la temperatura desiderata, girare la manopola del termostato in senso inverso fino a spegnere l'elemento riscaldante.

## Istruzioni del termostato

- Portare il termostato su "MAX" e lasciare che l'apparecchio funzioni alla massima potenza. Quando l'ambiente raggiunge la temperatura desiderata, girare il termostato verso sinistra fino al punto in cui l'apparecchio si spegne.
- Dopodiché, il termostato accenderà e spegnerà automaticamente l'apparecchio per mantenere costante la temperatura ambiente in base al valore preimpostato.

**AVVISO** – Quando si utilizza l'apparecchio per la prima volta, si potrebbe notare una leggera emissione di fumo. Questo è un fenomeno normale e di breve durata. L'elemento riscaldante è di acciaio ed è stata ricoperto con uno strato di olio protettivo durante la fabbricazione. Il fumo è prodotto dai residui d'olio che si riscaldano.

IMPOSTAZIONE	FUNZIONE
○	L'APPARECCHIO È SPENTO
⋈	VENTOLA IN FUNZIONE - SENZA RISCALDAMENTO
☀	VENTOLA IN FUNZIONE - RISCALDAMENTO A METÀ POTENZA
☀	VENTOLA IN FUNZIONE - RISCALDAMENTO A PIENA POTENZA

NOTA: LA VENTOLA FUNZIONA ININTERROTTAMENTE QUANDO L'APPARECCHIO È ACCESSO.

## Controllo di sicurezza automatico del surriscaldamento

- Questo apparecchio è dotato di termostato interno per la limitazione della temperatura e di circuito di protezione dal surriscaldamento. Quando si raggiunge una temperatura di potenziale surriscaldamento, il sistema di sicurezza spegne automaticamente l'apparecchio.



## Pulizia e manutenzione

- Prima di pulire l'apparecchio, scollegarlo dalla presa e lasciarlo raffreddare.
- Pulire spesso le superfici esterne con una spugna morbida. Sulle parti molto sporche passare una spugna immersa in una soluzione di acqua e detergente delicato che non superi 50 °C, quindi asciugare l'involucro dell'apparecchio con un panno pulito. Prestare attenzione a non far entrare l'acqua all'interno dell'apparecchio.
- Per proteggere l'involucro, non schizzare acqua sull'apparecchio e non pulirlo mai con solventi come benzina, acetato di isoamile, toluene, ecc.
- Non immergere l'apparecchio in acqua.
- Attendere che sia asciutto prima di usarlo.

## SOLUZIONE DEI PROBLEMI

Problema	Causa	Soluzione
L'elemento riscaldante non diventa rosso e incandescente.	1. L'elemento riscaldante è di acciaio inossidabile, quindi non diventa incandescente e rosso nel generare calore.	1. L'apparecchio funziona correttamente.
Non si avverte flusso d'aria o di calore.	1. L'apparecchio non è collegato all'alimentazione. 2. L'apparecchio non è collocato su una superficie stabile. (ST-222A-240-E) 3. La temperatura selezionata per la stanza è stata raggiunta.	1. Controllare i collegamenti elettrici; collegare l'apparecchio alla fonte di alimentazione. La spia di alimentazione deve essere accesa. 2. Il modello ST-222A-240-E è dotato di sensore di inclinazione, collocato sotto l'apparecchio. Assicurarsi che l'apparecchio sia su una superficie stabile. 3. Il termostato si spegne quando la temperatura selezionata per la stanza è stata raggiunta. L'apparecchio funziona correttamente.



### SMALTIMENTO

Questo simbolo apposto sul prodotto o sulla confezione indica che l'apparecchio non può essere trattato come un normale rifiuto domestico, ma deve essere smaltito presso un centro di raccolta per il riciclaggio dei componenti elettrici ed elettronici.

Il corretto smaltimento di questo prodotto contribuisce alla protezione dell'ambiente e alla tutela della salute di tutti. Viceversa, uno smaltimento errato provoca danni ecologici e sanitari.

Per ulteriori informazioni sul riciclaggio di questo prodotto, è consigliabile rivolgersi al comune di residenza, ai servizi di raccolta locali o al negozio presso il quale è stato acquistato.



**AVVERTENZA** – Per evitare il surriscaldamento, non coprire l'apparecchio.

Se il cavo di alimentazione è danneggiato, per evitare pericoli deve essere sostituito dal produttore, da un tecnico dell'assistenza o da un altro professionista analogamente qualificato. L'apparecchio non deve essere posto immediatamente al di sotto di una presa di corrente.

Non usare l'apparecchio nelle immediate vicinanze di una vasca da bagno, una doccia o una piscina.

Non gettare l'apparecchio in un cassonetto dotato di ruote. Non gettare nessuna apparecchiatura elettrica tra i rifiuti indifferenziati. Avvalersi degli appositi centri di raccolta. Per informazioni in merito, rivolgersi alle autorità locali. Quando le apparecchiature elettriche vengono gettate nelle discariche, le sostanze nocive possono penetrare nelle falde acquifere e inquinare la catena alimentare, mettendo a repentaglio la salute e il benessere di tutti.

Per evitare il surriscaldamento, non coprire l'apparecchio.

I bambini di età superiore agli 8 anni e le persone con ridotte capacità fisiche, sensoriali o mentali, oppure sprovviste dell'esperienza o delle competenze necessarie, possono usare il presente apparecchio solo sotto supervisione o dopo aver ricevuto istruzioni circa l'uso sicuro dell'apparecchio e i pericoli connessi. I bambini non devono giocare con l'apparecchio. La pulizia e la manutenzione di competenza dell'utente non devono essere eseguite da bambini senza la supervisione di un adulto.

Tenere lontani i bambini al di sotto dei 3 anni, a meno che non vengano costantemente sorvegliati.

I bambini di età compresa fra i 3 anni e gli 8 anni possono accendere e spegnere il presente apparecchio a condizione che sia stato collocato o installato nella posizione prevista per il normale funzionamento e solo sotto supervisione, oppure dopo aver ricevuto istruzioni circa l'uso sicuro dell'apparecchio e aver compreso i pericoli connessi. I bambini di età compresa fra i 3 anni e gli 8 anni non devono collegare, regolare o pulire l'apparecchio, né eseguire le operazioni di manutenzione di competenza dell'utente.



**ATTENZIONE** – Alcune parti di questo prodotto possono diventare molto calde e causare ustioni. Prestare particolare attenzione ai bambini e ai soggetti vulnerabili.



**AVVERTENZA** – Questo apparecchio non è dotato di dispositivo di controllo della temperatura ambiente. Evitare di usarlo in stanze di piccole dimensioni occupate da persone non in grado di uscire da sole, a meno che non sia assicurata una costante supervisione.

## GARANZIA LIMITATA

Pinnacle Climate Technologies, Inc. garantisce, esclusivamente all'acquirente al dettaglio originale, che questo prodotto sarà privo di difetti di materiali e di manodopera per un periodo di un (1) anno dalla data originale dell'acquisto. Questo prodotto deve essere installato, mantenuto e azionato correttamente, secondo le istruzioni qui fornite.

Pinnacle Climate Technologies, Inc. richiede una ragionevole prova della data di acquisto presso un dettagliante o distributore autorizzato. Pertanto, si consiglia di conservare lo scontrino, la fattura o la ricevuta pertinente all'acquisto originale. La presente garanzia limitata prevede solamente la riparazione o la sostituzione, a ragionevole discrezione di Pinnacle Climate Technologies, Inc., dei componenti che si rivelano difettosi durante il normale uso e manutenzione nel periodo di garanzia.

Questa garanzia non è applicabile ai prodotti acquistati per essere noleggiati.

La presente garanzia limitata non copre la sostituzione o il tensionamento delle cinghie, né i guasti o le difficoltà di funzionamento dovuti a normale usura, incidente, uso errato o improprio, alterazione, installazione errata, manutenzione impropria e interventi da parte dell'utente o di terzi. Non copre altresì la mancata manutenzione della ventola con normali interventi di routine ed eventuali danni subiti durante la spedizione o causati da insetti, uccelli, animali di qualsiasi tipo o condizioni meteorologiche. Inoltre, questa garanzia limitata non copre i danni subiti dopo l'acquisto dalle parti verniciate, come graffi, ammaccature, scolorimento, ruggine o altri danni dovuti agli agenti atmosferici.

Tutti i costi di trasporto per la restituzione del prodotto o dei componenti danneggiati saranno responsabilità dell'acquirente. Una volta ricevuto il prodotto o il componente, Pinnacle Climate Technologies, Inc. lo esaminerà per determinare la presenza dei difetti segnalati.

Pinnacle Climate Technologies, Inc. riparerà o sostituirà il prodotto o il componente e lo restituirà con nolo prepagato. Se Pinnacle Climate Technologies, Inc. determina che il prodotto o il componente è in buone condizioni operative, o non difettoso, questo verrà restituito con spedizione a carico dell'acquirente.

La presente garanzia limitata sostituisce ogni altra garanzia esplicita. Pinnacle Climate Technologies, Inc. dichiara nulla qualsiasi altra garanzia per prodotti acquistati presso venditori diversi dai dettaglianti e distributori autorizzati.

SCADUTA LA GARANZIA LIMITATA DI UN (1) ANNO, Pinnacle Climate Technologies, Inc. DICHIARA NULLA QUALSIASI ALTRA GARANZIA IMPLICITA, INCLUSA, A TITOLO ESEMPLIFICATIVO, QUALSIASI GARANZIA IMPLICITA DI COMMERCIALITÀ O IDONEITÀ A UNO SCOPO PARTICOLARE. Pinnacle Climate Technologies, Inc. NON POTRÀ INOLTRE ESSERE RITENUTA RESPONSABILE IN ALCUN MODO DI EVENTUALI DANNI SPECIALI, INDIRECTI, PUNITIVI, INCIDENTALI O CONSEGUENTI NEI CONFRONTI DELL'ACQUIRENTE O DI QUALSIASI TERZA PARTE. Pinnacle Climate Technologies, Inc. non si assume alcuna responsabilità per difetti causati da terzi. La presente garanzia limitata conferisce all'acquirente specifici diritti legali, a cui possono aggiungersi altri diritti che variano in base al luogo di residenza. In alcuni Paesi non sono ammesse l'esclusione o la limitazione dei danni speciali, indiretti o consequenziali, né limitazioni della durata della garanzia, per cui tali esclusioni o limitazioni possono non essere applicabili all'acquirente.

Pinnacle Climate Technologies, Inc. non autorizza nessuna persona fisica o giuridica ad assumere a suo nome alcuna obbligazione o responsabilità in qualsiasi modo connessa alla vendita, all'installazione, all'uso, alla rimozione, alla restituzione o alla sostituzione dell'apparecchio, ed eventuali dichiarazioni in tal senso non sono in alcun modo vincolanti per Pinnacle Climate Technologies, Inc.

Nel segnalare eventuali reclami a Pinnacle Climate Technologies, Inc., assicurarsi di specificare sempre il numero di modello e il numero di serie, che per comodità possono essere annotati nello spazio fornito di seguito.

N. modello: \_\_\_\_\_

N. serie: \_\_\_\_\_

Data di acquisto: \_\_\_\_\_

# STANLEY®

## ASSISTENZA

Belgique et Luxembourg België in Luxemburg	E. Walschaertstraat 14 2800 Mechelen Belgium	www.stanleyworks.be Enduser.be@SBdInc.com BE-NL= +32 15 47 37 65 BE-FR = +32 15 47 37 64 BE Fax: +32 15 47 37 100	United Kingdom	210 Bath Road; Slough, Berks SL1 3YD	www.stanleytools.co.uk Tel: +44 (0)1753 511234 Fax: +44 (0)1753 512365
Danmark	Roskildevej 22 2620 Albertslund	www.stanleyworks.dk kundeservice.dk@sbdinc.com Fax: 70224910	Hungary	Rotel Kft. 1163 Budapest, Thököly út 17.	www.stanleyworks.hu service@rotelkft.hu Tel: +36 1 404-0014 Fax: +36 1 403-2260
Deutschland	Richard Klingner Str. 11 65510 Idstein	www.stanleyworks.de info@sbdinc.de Tel: 06126-21-1 Fax: 06126-21-2770	Czech Republic	BAND SERVIS CZ s.r.o. K Pasekam 4440 760 01 Zlín, Czech Republic	www.stanleyworks.cz http://www.bandservis.cz Tel.: +420 577 008 550 Fax: +420 577 008 559
Ελλάδα	Ηρώποδ Τόπος 2 - Χάνι Αδών Αερόπομπόπος -19300 - Αρτική - Αρτική	www.stanley.gr Greece.Services@sbdinc.com Tηλ: +30 210 8985208 Φαξ: +30 210 5597598	Slovakia	BAND SERVIS s.r.o. Paulínska 22 917 01 Trnava, Slovakia	www.bandservis.sk Tel.: +421 335 511 063 Fax: +421 335 512 624
España	Parque de Negocios "Mas Blau" Edificio Muntadas, c/Bergadá, 1, Of. A6 08820 El Prat de Llobregat (Barcelona)	www.stanleyworks.es respuesta.postventa@sbdinc.com Tel: 934 797 400 Fax: 934 797 419	Poland	Ergatech ul. Bakaliowa 26 05-080 Mościska	www.stanleyworks.pl Tel.: +48 22 431 05 00 Fax: +48 22 468 87 35
France	5, allée des hêtres BP 30084, 69579 Limonest Cedex	www.stanleyoutilage.fr scuf@sbdinc.com Tel: 04 72 20 39 77 Fax: 04 72 20 39 00	Slovenia	G-M&M d.o.o. Brvace 11 1290 Grosuplje Slovenija	www.g-mm.si gmm@g-mm.si T: +386 01 78 66 500 F: +386 01 78 63 023
Schweiz Suisse Svizzera	In der Luberzen 42 8902 Urdorf	www.stanleyworks.ch verkauf@sbdinc.com Tel: 044 - 755 60 70 Fax: 044 - 730 70 67	Cyprus	IOANNOU J. 4A Ath. Diakou street 1046- Nicosia - Cyprus	ioannou.ioannis@cytanet.com.cy Tel: +357 22344302 Fax: +357 22348098
Irland	210 Bath Road; Slough, Berks SL1 3YD UK	www.stanleytools.co.uk Tel: +44 (0)1753 511234 Fax: +44 (0)1753 512365	Bosnia-Herzegovina	G-M&M d.o.o. Brvace 11 1290 Grosuplje Slovenija	www.g-mm.si gmm@g-mm.si T: +386 01 78 66 500 F: +386 01 78 63 023
Italia	Energy Park - Building 03 sud Via Energy Park 6 20871 Vimercate (MB)	www.stanley.it Tel. 039-9590-200 Fax 039-9590-313	Bulgaria	TASHEV-GALVING LTD 68 KLIMENT OHRIDSKI BLVD. 1756 Sofia, Bulgaria	www.tashev-galving.com T: +359 2 700 45 45 4 F: +359 (2) 439 21 12
Nederlands	Stanley Black & Decker Netherlands B.V. Postbus 83 6120 AD Born	www.stanleyworks.nl Enduser.NL@SBdInc.com Tel: +31 164 28 30 63 NL Fax: +31 164 28 32 00	Croatia	G-M&M d.o.o. Brvace 11 1290 Grosuplje Slovenija	www.g-mm.si gmm@g-mm.si T: +386 01 78 66 500 F: +386 01 78 63 023
Norge	Postboks 4613, Nydalen 0405 Oslo	www.stanleyworks.no kundeservice.no@sbdinc.com Fax: 45 25 08 00	Estonia	AS Tallmac Mustame tee 44, EE-10621 Tallinn	www.tallmac.ee/est T: +372 6562999 F: +372 6562855
Österreich	Oberlaaerstrasse 248 A-1230 Wien	www.stanleyworks.de service.austria@sbdinc.com Tel: 01 - 66116 - 0 Fax: 01 - 66116 - 14	Latvia	LIC GOTUS SIA Ulbrokas Str. LT - 1021 Riga	www.licgotus.lv T: +371 67556949 F: +371 67555140
Portugal	Quinta da Fonte - Edifício Q55 D. Diniz Rua dos Malhões, 2 e 2A - Piso 2 Esquerdo 2770 - 071 Paço de Arcos	www.stanleyworks.pt resposta.postventa@sbdinc.com Tel: 214 66 75 00 Fax: 214 66 75 75	Lithuania	UAB ELEMETA OU Neries kr. 16E LT - 48402 Kaunas	info@elemeta.lt T: +370 685-29035 F: +370-37-406540
Suomi	PL 47 00521 Helsinki	www.stanleyworks.fi customerservice.fi@sbdinc.com Puh: 010 400 4333	Malta	Energy Park - Building 03 sud, Via Energy Park 6 20871 Vimercate (MB)	www.stanley.it Tel. 039-9590-200 Fax 039-9590-313
Sverige	Box 94 431 22 Mölndal	www.stanleyworks.se kundservice.se@sbdinc.com Fax: 31 68 60 08	Romania	Stanley Black & Decker Phoenicia Business Center Strada Turturelelor, nr 11A, Etaj 6, Modul 15, Sector 3 Bucuresti	www.stanleyworks.ro T: +4021.320.61.04/05 F: +4037.225.36.84
			Serbia	G-M&M d.o.o. Brvace 11 1290 Grosuplje Slovenija	www.g-mm.si gmm@g-mm.si T: +386 01 78 66 500 F: +386 01 78 63 023

Identificativi dei modelli: ST-221A-240-E					
Dato	Simbolo	Valore	Unità	Dato	Unità
<b>Potenza termica</b>				<b>Tipo di potenza termica, solo per gli apparecchi per il riscaldamento d'ambiente locale elettrici ad accumulo (indicare una sola opzione)</b>	
Potenza termica nominale	$P_{nom}$	1,755	kW	controllo manuale del carico termico, con termostato integrato	NO
Potenza termica minima (indicativa)	$P_{min}$	0,0220	kW	controllo manuale del carico termico con riscontro della temperatura ambiente e/o esterna	NO
Massima potenza termica continua	$P_{max,c}$	1,755	kW	controllo elettronico del carico termico con riscontro della temperatura ambiente e/o esterna	NO
				potenza termica assistita da ventilatore	NO
<b>Consumo ausiliario di energia elettrica</b>				<b>Tipo di potenza termica/controllo della temperatura ambiente (indicare una sola opzione)</b>	
Alla potenza termica nominale	$eI_{max}$	N.A.	kW	potenza termica a fase unica senza controllo della temperatura ambiente	NO
Alla potenza termica minima	$eI_{min}$	N.A.	kW	due o più fasi manuali senza controllo della temperatura ambiente	NO
In stand-by	$eI_{SB}$	N.A.	kW	con controllo della temperatura ambiente tramite termostato meccanico	Sì
				con controllo elettronico della temperatura ambiente	NO
				con controllo elettronico della temperatura ambiente e temporizzatore giornaliero	NO
				con controllo elettronico della temperatura ambiente e temporizzatore settimanale	NO
				<b>Altre opzioni di controllo (è possibile selezionare più opzioni)</b>	
				controllo della temperatura ambiente con rilevamento di presenza	NO
				controllo della temperatura ambiente con rilevamento di finestre aperte	NO
				con opzione di controllo a distanza	NO
				con controllo di avviamento adattabile	NO
				con limitazione del tempo di funzionamento	NO
				con termometro a globo nero	NO
Contatti	Nome e indirizzo del fabbricante o del suo rappresentate legale. Obelis S.A. Bd. Général Wahis, 53 1030 Brussels, Belgium				

Identificativi dei modelli: ST-222A-240-E					
Dato	Simbolo	Valore	Unità	Dato	Unità
<b>Potenza termica</b>				<b>Tipo di potenza termica, solo per gli apparecchi per il riscaldamento d'ambiente locale elettrici ad accumulo (indicare una sola opzione)</b>	
Potenza termica nominale	$P_{nom}$	1,984	kW	controllo manuale del carico termico, con termostato integrato	NO
Potenza termica minima (indicativa)	$P_{min}$	0,0214	kW	controllo manuale del carico termico con riscontro della temperatura ambiente e/o esterna	NO
Massima potenza termica continua	$P_{max,c}$	1,984	kW	controllo elettronico del carico termico con riscontro della temperatura ambiente e/o esterna	NO
				potenza termica assistita da ventilatore	NO
<b>Consumo ausiliario di energia elettrica</b>				<b>Tipo di potenza termica/controllo della temperatura ambiente (indicare una sola opzione)</b>	
Alla potenza termica nominale	$eI_{max}$	N.A.	kW	potenza termica a fase unica senza controllo della temperatura ambiente	NO
Alla potenza termica minima	$eI_{min}$	N.A.	kW	due o più fasi manuali senza controllo della temperatura ambiente	NO
In stand-by	$eI_{SB}$	N.A.	kW	con controllo della temperatura ambiente tramite termostato meccanico	Sì
				con controllo elettronico della temperatura ambiente	NO
				con controllo elettronico della temperatura ambiente e temporizzatore giornaliero	NO
				con controllo elettronico della temperatura ambiente e temporizzatore settimanale	NO
				<b>Altre opzioni di controllo (è possibile selezionare più opzioni)</b>	
				controllo della temperatura ambiente con rilevamento di presenza	NO
				controllo della temperatura ambiente con rilevamento di finestre aperte	NO
				con opzione di controllo a distanza	NO
				con controllo di avviamento adattabile	NO
				con limitazione del tempo di funzionamento	NO
				con termometro a globo nero	NO
Contatti	Nome e indirizzo del fabbricante o del suo rappresentate legale. Obelis S.A. Bd. Général Wahis, 53 1030 Brussels, Belgium				

# STANLEY®

STANLEY® è un marchio registrato di Stanley Black & Decker, Inc., usato sotto licenza.

© 2019, Indirizzo depositato Obelis S.A.:  
Bd. Général Wahis, 53 1030 Brussels, Belgium

Prodotto fabbricato da:

Pinnacle Climate Technologies, Inc.™  
Sauk Rapids, MN 56379, USA